

### Jean's avec accroc

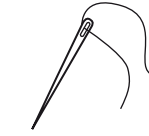

Bras-libre : retirer la boîte de rangement d'accessoires.



Aiguille pour couture manuelle



Aiguilles jean's

### Préparer votre machine et vos accessoires :



Pied zig zag



Fil à bâtir



Fil coton



Tissu de reprisage



Fer à repasser



Epingles



Marqueur pour tissu effaçable après lavage



Mètre ruban



Ciseaux



Table à repasser

Au regard de l'importance de la déchirure choisissez la meilleure façon de la réparer. Ici vous trouverez une des solutions parmi d'autres.



### Etape A

Préparez votre machine à coudre.

\*Changez l'aiguille.

Utilisez une aiguille jean's.

\*Utilisez du fil spécial pour jean's.

\*Sélectionnez le point zig zag piqué (programme n°13).



Couture manuelle



Couture machine

Point zig zag piqué

#### A-1

Mesure la longueur de l'accroc.

Coupez une pièce de tissu pour recouvrir l'accroc.

La pièce bordant l'accroc de 3 à 5 cm.

\* Faites un tracé de la pièce de reprisage sur le tissu.

\* Découpez la pièce de reprisage en arrondissant les angles.

#### A-2

S'il s'avère difficile d'ajuster les 2 bords de la déchirure bord à bord :

\* Travaillez avec le pantalon/jean's à l'endroit.

\* Recouvrir la déchirure avec par ex. un papier craft.

\* Le morceau de papier devra être 2 à 3 cm plus grand que la pièce de reprisage.

#### A-3

\* Epinglez et bâtir le papier à 5 ou 6 cm de la déchirure.

#### A-1

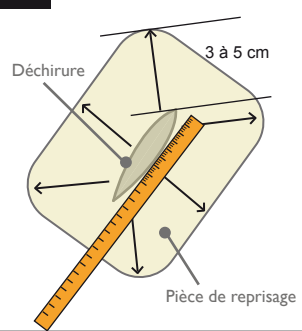

#### A-2

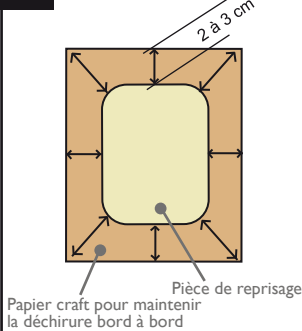

#### A-3 Pantalon à l'endroit

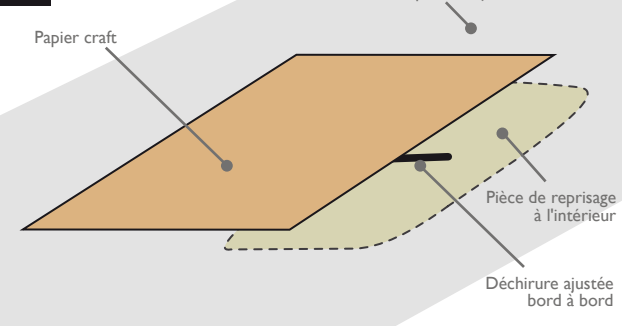

#### A-3 Pantalon à l'endroit

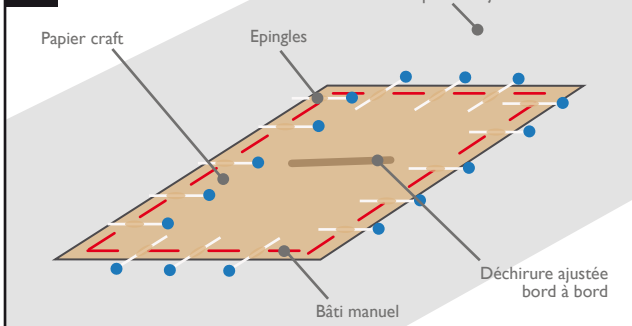

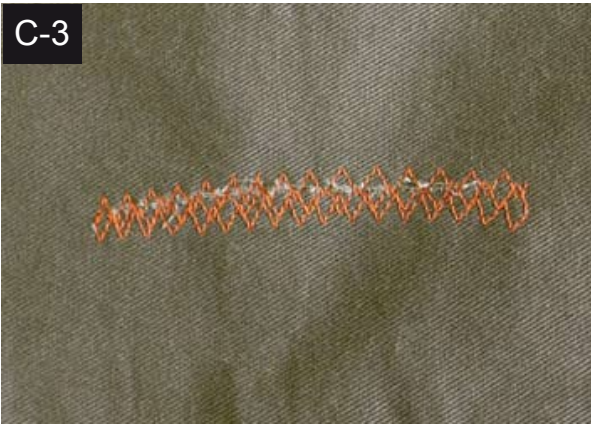

## Etape C

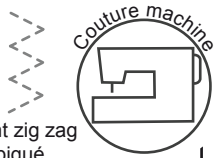

Point zig zag piqué

- C-1** Retournez le pantalon/jean's à l'envers.  
 \*Positionnez la partie déchirée sur la table à repasser.  
 \*Faire un trait (ex. marqueur effaçable pour tissu) passant par le centre de la pièce de reprisage dans le sens de la déchirure.  
 \*Collez la pièce (colle pour tissu, colle temporaire) sur la déchirure.  
 \*Repassez la pièce de reprisage, puis suivre les instructions suivantes :  
 \*Une fois repassé laissez le tissu se refroidir.

- C-2** **Pantalon à l'endroit**  
 Enlevez le papier (si utilisé) situé sur la déchirure.

- C-3** **Pantalon à l'endroit**  
 Piquez au point zig zag piqué sur la déchirure.  
 Piquez de chaque côté de la déchirure.  
 Consolidez les points à l'envers et terminez en repassant au fer.

Si la déchirure est difficile à atteindre à la machine, découdre l'entre-jambe du pantalon.

\*Une fois la réparation effectuée, recoudre l'entre-jambe.

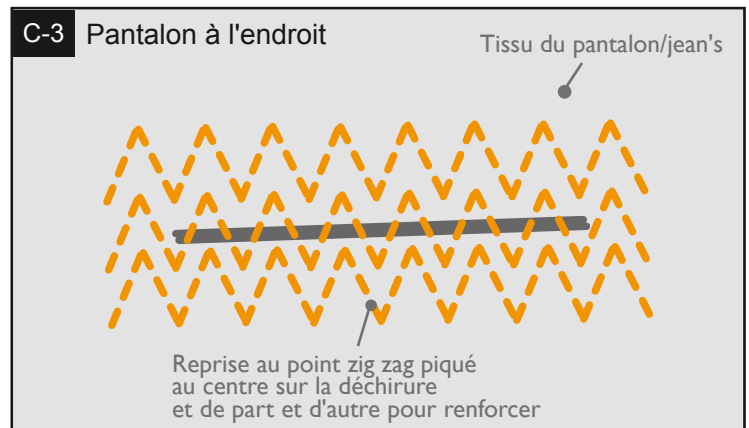
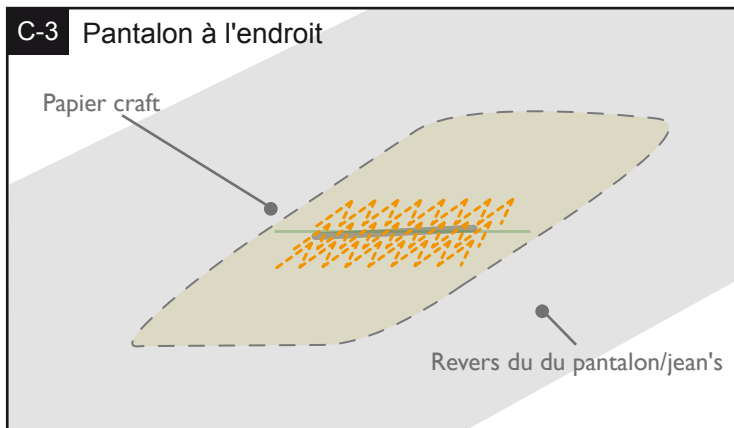
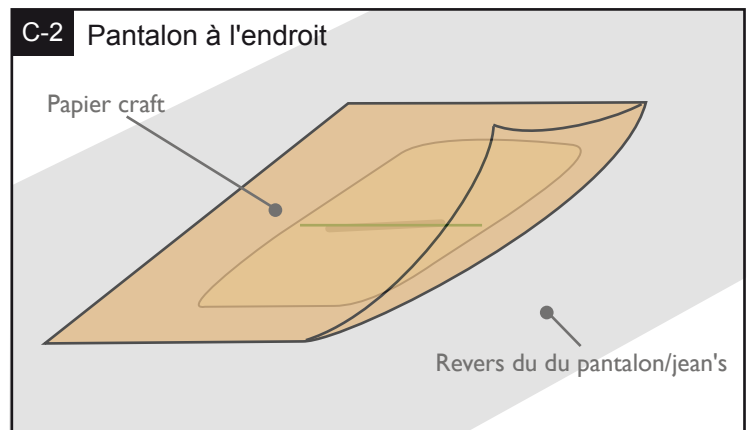
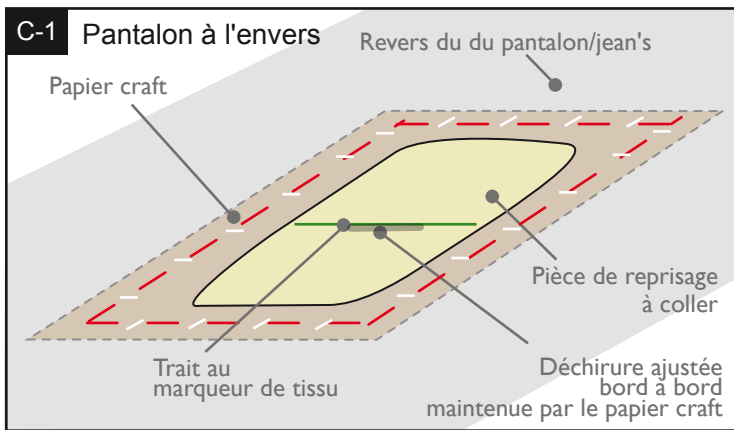

### Attention !

Les fils décrits dans les schémas explicatifs sont de couleurs vives de manière à bien les distinguer. Sur votre ouvrage pensez à choisir du fil d'une couleur proche de celle du pantalon/jean's afin que la réparation soit la plus discrète possible.