

Tailles	S	M	L	XL	XXL	XXXL
	<b>Nombre de pelotes</b>					
<b>PLUME</b> Papier 247.601	8	8	9	9	10	10
aig. n° 5,5						
anneau et pic gris foncé réf. 193.281 – 6,00 €						



tourner, tric. 73 m. en tric. le jeté avec la m. suiv.,  
tourner, 1 jeté, glis. 1 m., tric. 72 m.,  
tourner, tric. 2 rgs sur les 78 m. en tric. au 1er rg le  
jeté avec la m. suiv. \*, tric. 12 fs de \* à \*.

On obtient environ 32 cm de long pour le bas du  
devant.

Le devant gauche est terminé, cont. pour la manche  
gauche : rab. 36 m. à droite, puis sur les 42 m. rest. :  
\* tric. 7 m.,

tourner le trav., 1 jeté, glis. 1 m., tric. 6 m.,  
tourner, tric. 22 m. en tric. le jeté avec la m. suiv.,  
tourner, 1 jeté, glis. 1 m., tric. 21 m.,  
tourner, tric. 37 m. en tric. le jeté avec la m. suiv.,  
tourner, 1 jeté, glis. 1 m., tric. 36 m.,  
tourner, tric. 2 rgs sur les 42 m. en tric. au 1er rg le  
jeté avec la m. suiv. \*, tric. 18 fs de \* à \*.

On obtient environ 48 cm de long pour le bas de la  
manche.

La manche gauche est terminée, cont. pour le dos :  
monter 36 m. à la suite des m. sur l'aig. Sur les  
78 m. obtenues, tric. 23 fs de \* à \* du devant gauche.

On obtient environ 63 cm de long pour le bas du dos.

Le dos est terminé, cont. pour la manche droite : rab.  
36 m. à droite et tric. sur les 42 m. rest. comme à la  
manche gauche.

La manche droite est terminée, cont. pour le devant  
droit : monter 36 m. à la suite des m. sur l'aig. Sur  
les 78 m. obtenues, tric. 12 fs de \* à \* du devant  
gauche et rab. toutes les m.

**XXL** : Monter 81 m.

Tric. 2 rgs sur les 81 m., puis  
\* tric. 44 m.,

tourner le trav., 1 jeté, glis. 1 m., tric. 43 m.,  
tourner, tric. 60 m. en tric. le jeté avec la m. suiv.,  
tourner, 1 jeté, glis. 1 m., tric. 59 m.,  
tourner, tric. 76 m. en tric. le jeté avec la m. suiv.,  
tourner, 1 jeté, glis. 1 m., tric. 75 m.,  
tourner, tric. 2 rgs sur les 81 m. en tric. au 1er rg le  
jeté avec la m. suiv. \*, tric. 13 fs de \* à \*.

On obtient environ 35 cm de long pour le bas du  
devant.

Le devant gauche est terminé, cont. pour la manche  
gauche : rab. 37 m. à droite, puis sur les 44 m. rest. :  
\* tric. 7 m.,

tourner le trav., 1 jeté, glis. 1 m., tric. 6 m.,  
tourner, tric. 23 m. en tric. le jeté avec la m. suiv.,  
tourner, 1 jeté, glis. 1 m., tric. 22 m.,  
tourner, tric. 39 m. en tric. le jeté avec la m. suiv.,  
tourner, 1 jeté, glis. 1 m., tric. 38 m.,  
tourner, tric. 2 rgs sur les 44 m. en tric. au 1er rg le  
jeté avec la m. suiv. \*, tric. 18 fs de \* à \*.

On obtient environ 48 cm de long pour le bas de la  
manche.

La manche gauche est terminée, cont. pour le  
dos : monter 37 m. à la suite des m. sur l'aig. Sur les  
81 m. obtenues, tric. 25 fs de \* à \* du devant gauche.

On obtient environ 68 cm de long pour le bas du dos.

Le dos est terminé, cont. pour la manche droite :  
rab. 37 m. à droite et tric. sur les 44 m. rest. comme  
à la manche gauche.

La manche droite est terminée, cont. pour le devant  
droit : monter 37 m. à la suite des m. sur l'aig. Sur  
les 81 m. obtenues, tric. 13 fs de \* à \* du devant  
gauche et rab. toutes les m.

**XXXL** : Monter 84 m.

Tric. 2 rgs sur les 84 m., puis  
\* tric. 45 m.,

tourner le trav., 1 jeté, glis. 1 m., tric. 44 m.,  
tourner, tric. 62 m. en tric. le jeté avec la m. suiv.,  
tourner, 1 jeté, glis. 1 m., tric. 61 m.,  
tourner, tric. 79 m. en tric. le jeté avec la m. suiv.,  
tourner, 1 jeté, glis. 1 m., tric. 78 m.,  
tourner, tric. 2 rgs sur les 84 m. en tric. au 1er rg le  
jeté avec la m. suiv. \*, tric. 13 fs de \* à \*.

On obtient environ 35 cm de long pour le bas du  
devant.

Le devant gauche est terminé, cont. pour la manche  
gauche : rab. 38 m. à droite, puis sur les 46 m. rest. :  
\* tric. 7 m.,

tourner le trav., 1 jeté, glis. 1 m., tric. 6 m.,  
tourner, tric. 24 m. en tric. le jeté avec la m. suiv.,  
tourner, 1 jeté, glis. 1 m., tric. 23 m.,  
tourner, tric. 41 m. en tric. le jeté avec la m. suiv.,  
tourner, 1 jeté, glis. 1 m., tric. 40 m.,  
tourner, tric. 2 rgs sur les 46 m. en tric. au 1er rg le  
jeté avec la m. suiv. \*, tric. 19 fs de \* à \*.

On obtient environ 51 cm de long pour le bas de la  
manche.

La manche gauche est terminée, cont. pour le dos :  
monter 38 m. à la suite des m. sur l'aig. Sur les  
84 m. obtenues, tric. 26 fs de \* à \* du devant gauche.

On obtient environ 71 cm de long pour le bas du dos.

Le dos est terminé, cont. pour la manche droite :  
rab. 38 m. à droite et tric. sur les 46 m. rest. comme  
à la manche gauche.

La manche droite est terminée, cont. pour le devant  
droit : monter 38 m. à la suite des m. sur l'aig. Sur  
les 84 m. obtenues, tric. 13 fs de \* à \* du devant  
gauche et rab. toutes les m.

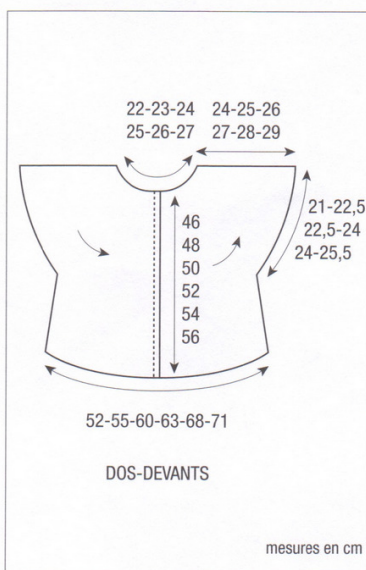

#### FINITIONS :

Assembler les côtés du gilet.

Pour maintenir l'encolure : glisser sur une aig.  
les boucles formées par les mailles lisières de  
l'encolure. Tric. endr. sur les boucles obtenues en  
rab. les m. au fur et à mesure.

Echantillon



Un carré de 10 cm point mousse  
= 15 m. et 30 rgs.

**Important** : Tricoter avec des aig. plus fines  
si vous obtenez moins de m. et de rgs que  
sur cet échantillon. Tricoter avec des aig. plus  
grosses dans le cas contraire.