



lisière

Rgs 4 et 6 : (ENV du trav) tric 1 lisière \*3 m end, 3 m env\* 1 lisière

Rg 5 : (END du trav) tric 1 lisière \*3 m end, 3 m env\* 1 lisière

Répéter toujours ces 6 rgs.

**DIMINUTIONS APPARENTES** à 1 m des bords sur l'endroit du trav : tric 1 m end, puis tric les 2 m suivantes ensemble à l'end, continuer le rg, lorsqu'il reste 3 m, faire un surjet simple (glisser 1 m, tric la m suivante à l'end, rab la m glissée sur la m tric), tric la dernière m à l'end.

**AUGMENTATION INTERCALAIRE** tric le fil qui relie deux m entre-elles en le tordant sur lui-même.

### EXPLICATIONS :

DOS : SE COMMENCE PAR UNE DEMI JAMBE GAUCHE.

-Monter **26 (28) 32** m aux aig n° 3. Tric en point mousse.

-A 2 cm de hauteur (soit 6 rgs de point mousse) continuer en jersey end en tric ainsi :

faire à droite pour l'entre jambe **ts les 10 rgs, 4 x 1 augm interc (ts les 10 rgs, 5 x 1 augm interc) ts les 12 rgs, 5 x 1 augm interc** à 1 m du bord

faire a gauche pour l'elargissement des côtés **ts les 6 rgs, 6 x 1 augm interc (ts les 6 rgs, 7 x 1 augm interc) ts les 8 rgs, 7 x 1 augm interc** à 1 m du bord.

On obtient **36 (40) 44** m.

-A **14 (17) 20** cm de HT, laisser cette demi-jambe gauche en attente. Faire une seconde demi-jambe semblable mais en inversant la gauche et la droite.

-repandre ensuite les deux demi-jambes laissées en attente ainsi : tricoter les **36 (40) 44** m de la demi-jambe droite, monter 2 m, puis reprendre à la suite les **36 (40) 44** m de la demi-jambe gauche.

On obtient **74 (82) 90** m.

-Continuer en tric ainsi :

**Ts les 6 rgs faire 8 x 1 dim (ts les 6 rgs faire 9 x 1 dim) ts les 6 rgs faire 9 x 1 dim** de chaque côté et à 1 m du bord.

On obtient **58 (64) 72** m.

-A **30 (34) 38** cm de HT, continuer en point de damier et former les emmanchures en dim ainsi :

Ts les 2 rgs, 1 x 4 m, 1 x 2 m, puis à 1 m du bord **3 (4) 5** x 1 m.

On obtient **40 (44) 50** m.

-A **10 (11) 12** cm de hauteur de point de damier, former l'encolure dos ainsi :

Rabattre les **14 (16) 20** m centrales, puis continuer en travaillant 1 côté à la fois et en dim côté encolure : ts les 2 rgs 1 x 3 m, 1 x 2 m et 1 x 1 m.

-A **12 (13) 14** cm de hauteur après le point de damier

Former les boutonnières sur les **7 (8) 9** m restts ainsi :

Tric **1 (2) 2** m, rab 1 m, tric **3 (2) 3** m, rab 1 m, tric **1 (2) 2** m. remonter les m rab au rg retour.

-A **13 (14) 15** cm de hauteur après le point de damier, faire 4 rgs de point mousse, puis rabattre les m.

DEVANT :

-Faire le même travail que pour le dos.

-A **5 (6) 6** cm de hauteur de point de damier, former l'encolure

QUALITÉ	COLORIS	0-3 mois	(6-9 mois)	12-18 mois
BABYLUX	038 Mastic	2 pel	2 pel	3 pel

### COMPOSITION :

BABYLUX (100% Acrylique)

### FOURNITURES :

Aiguilles n° 3 – 13 boutons.

### ECHANTILLON :

**Attention !** Contrôlez votre travail. Si vous tricotez trop serré, changez pour des aiguilles plus grosses et si vous tricotez trop lâche, changez pour des aiguilles plus fines.

-24 m et 34 rgs tric en JERSEY ENDROIT, en BABYLUX, aig n° 3 = 10 cm.

### POINTS EMPLOYÉS:

\*...\* : répéter toujours de \* à \* si rien ne le contre-indique

**POINT MOUSSE** aux aig n° 3 :

**Rg 1 :** (END du trav) tric toutes les m à l'end.

**Rg 2 :** (ENV du trav) tric toutes les m à l'end.

Répéter toujours ces 2 rgs

**JERSEY ENDROIT** aux aig n° 3 :

**Rg 1 :** (END du trav) tric toutes les m à l'end.

**Rg 2 :** (ENV du trav) tric toutes les m à l'env.

Répéter toujours ces 2 rgs

**CÔTES 1/1** aux aig n° 3 :

**Rg 1 :** (END du trav) \*1 m end, 1 m env\*.

**Rg 2 :** (ENV du trav) tric les m comme elles se présentent.

Répéter toujours ces 2 rgs

**POINT DE DAMIER** aux aig n°3 :

Multiple de 6 m + 1 m lisière de chaque côté

Rgs 1 et 3 : (END du trav) tric 1 lisière \*3 m env, 3 m end\* 1 lisière

Rg2 : (ENV du trav) tric 1 lisière \*3 m env, 3 m end\* 1

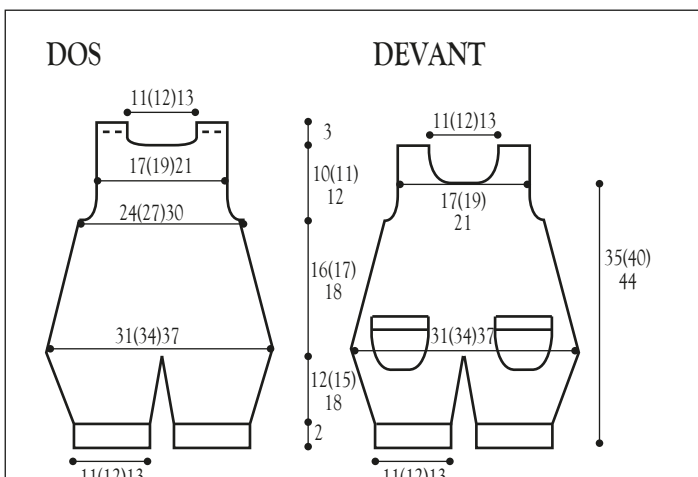

devant en rab les **14 (16) 20** m centrales, puis continuer en travaillant 1 côté à la fois et en dim côté encolure : ts les 2 rgs 1 x 3 m, 1 x 2 m et 1 x 1 m.

-A **10 (11) 12** cm de hauteur de point de damier , faire 4 rgs de point mousse puis rabattre les m.

POCHES :

-Monter 19 m aux aig n°3. Faire 6 rgs de point mousse.

Puis continuer en point de damier en faisant de chaque côté ts les 2 rgs 3 x 1 augm interc à 1 m du bord.

On obtient 25 m.

-A partir du 15ème rg, rab de chaque côté : 2 x 1 m, 1 x 2 m et 1 x 3 m. Puis, rabattre les 11 m restts.

Tric une seconde poche identique.

FINITIONS

**Bande de boutonnage entre-jambe :**

-relever le long de l'entre-jambe dos **52 (59) 63** m et tric en côtes 1/1 pendant 1,5 cm puis rab.

-Faire la même chose pour le devant mais répartir 9 boutonnières de 1 m à mi-hauteur.

-Faire un rg de m coulées sur la bordure du contour de la poche pour une finition de poche propre.

Puis coudre les poches sur le devant.

-Fermer les coutures côtés.

-Relever **33 (36) 39** m sur l'encolure devant et faire 6 rgs de point mousse.

-Relever **33 (36) 39** m sur l'encolure dos et faire 6 rgs de point mousse.

-Relever **60 (66) 72** m le long de l'emm droite devant et dos et faire 6 rgs de point mousse. Faire la même chose pour l'emm gauche.

-Rentrer les fils et coudre les boutons.



stitch over knitted stitch, bind off the slip stitch), plain-knit the last one.

**INSERT INCREASE** knit the thread that joins 2 s together by twisting it on itself.

### EXPLANATIONS:

BACK: STARTS DOING A LEFT HALF-LEG.

-Cast **26 (28) 32** s on needle no 3. Knit in garter stitch.  
-At 2cm height (that is 6 rws in garter stitch) continue in plain knitting as follows:

make right-hand for the crotch **every 10 rws, 4 x 1 insert inc (every 10 rws, 5 x 1 insert inc) every 12 rws, 5 x 1 insert inc** from 1 s of edge

make left-hand for the lateral widening **every 6 rws, 6 x 1 insert inc (every 6 rws, 7 x 1 insert inc) every 8 rws, 7 x 1 insert inc** from 1 s of edge.

You have **36 (40) 44** s.

-At **14 (17) 20** cm tot height, leave this left half-leg on hold. Knit a second similar half-leg but reversing from left to right.

-then take back the two half-legs left on hold: knit the **36 (40) 44** s of right half-leg, cast 2 on, then continue taking back the **36 (40) 44** s of left half-leg.

You have **74 (82) 90** s.

-Continue knitting as follows:

**every 6 rws make 8 x 1 dec (every 6 rws make 9 x 1 dec) every 6 rws make 9 x 1 dec** on both sides and from 1 s of edge.

You have **58 (64) 72** s.

-At **30 (34) 38** cm tot height, continue in box stitch and form the armholes decreasing as follows:

every 2 rws, 1 x 4 s, 1 x 2 s, then from 1 s of edge **3 (4) 5** x 1 s.

You have **40 (44) 50** s.

-At **10 (11) 12** cm height in box stitch, form the back neckline as follows:

Bind off the **14 (16) 20** central s, then continue on one side at a time decreasing neckline side: every 2 rws 1 x 3 s, 1 x 2 s and 1 x 1 s.

-At **12 (13) 14** cm height after the box stitch

Form the buttonholes on the remaining **7 (8) 9** s:

Knit **1 (2) 2** s, bind off 1 s, knit **3 (2) 3** s, bind off 1 s, knit **1 (2) 2** s. Knit up the BO s on return rw.

-At **13 (14) 15** cm height after the box stitch, knit 4 rws in garter stitch, then bind off the s.

FRONT:

-Proceed the same way as for the back.

-At **5 (6) 6** cm height in box stitch, form the front neckline binding off the **14 (16) 20** central s, then continue on one side at a time and decrease neckline side: every 2 rws 1 x 3 s, 1 x 2 s and 1 x 1 s.

-At **10 (11) 12** cm height in box stitch, knit 4 rws in garter stitch, then bind off the s.

QUALITY	COLOUR	0-3 months	(6-9 months)	12-18 months
BABYLUX	038 Mastic	2 balls	2 balls	3 balls

### COMPOSITION:

BABYLUX (100% Acrylic)

### MATERIALS:

Needles no 3 – 13 buttons.

### TEST SAMPLE:

**Warning!** Check your work. If you knit too tight, change for larger needles and if you knit too loose, change for thinner ones.

-24 s and 34 rws knit in PLAIN KNITTING, in BABYLUX, ndl no 3 = 10cm.

### STITCHES USED:

\*...\*: always repeat from \*to\* unless otherwise indicated

**GARTER STITCH** with ndl no 3:

**Rw 1:** (RIGHT side) plain-knit all stitches.

**Rw 2:** (WRONG side) plain-knit all stitches.

Always repeat these 2 rws.

**PLAIN KNITTING** with ndl no 3:

**Rw 1:** (RIGHT side) plain-knit all stitches.

**Rw 2:** (WRONG side) purl-knit all stitches.

Always repeat these 2 rws.

**1 / 1 RIB** with needles no 3:

**Rw 1:** (RIGHT side) \*1 plain, 1 purl\*.

**Rw 2:** (WRONG side) knit all the s as they come.

Always repeat these 2 rws.

**BOX STITCH** with ndl no 3:

Multipl of 6 s + 1 edge s on both side

Rws 1 & 3: (RIGHT side) knit 1 edge s \*3 purl, 3 plain\* 1 edge s.

Rw 2: (WRONG side) knit 1 edge s \*3 purl, 3 plain\* 1 edge s.

Rws 4 & 6: (WRONG side) knit 1 edge s \*3 plain, 3 purl\* 1 edge s.

Rw 5: (RIGHT side) knit 1 edge s \*3 plain, 3 purl\* 1 edge s.

Always repeat these 6 rws.

**VISIBLE DECREASES** from 1 s of edges, on right side: knit 1 plain, then next 2 plain together, continue rw, when it remains 3 s, make one simple dec (pass slip

## POCKETS:

-Cast 19 s on ndl no 3. Knit 6 rws in garter stitch.

Then continue in box stitch making on both sides every 2 rws 3 x 1 insert inc from 1 s of edge.

You have 25 s.

-From the 15<sup>th</sup> rw, bind off on both sides: 2 x 1 s, 1 x 2 s and 1 x 3 s. Then bind off the rem 11 s.

Knit a second similar pocket.

## FINISHING

### Crotch - Buttonhole band:

-Knit up **52 (59) 63** s along the back crotch and knit in 1/1 rib for 1.5cm then bind off.

-Proceed the same way for the front but spacing 9 buttonholes of 1 s at half of height.

-Crochet one rw in slip stich on the contour line of the pocket for a smooth finishing.

Then sew the pockets on the front.

-Close the lateral seams.

-Knit up **33 (36) 39** s on the front neckline and make 6 rws in garter stitch.

-Knit up **33 (36) 39** s on the back neckline and make 6 rws in garter stitch.

-Knit up **60 (66) 72** s along the right armhole of front and back, and make 6 rws in garter stitch. Proceed the same way for the left armhole.

-Weave in ends and sew the buttons.

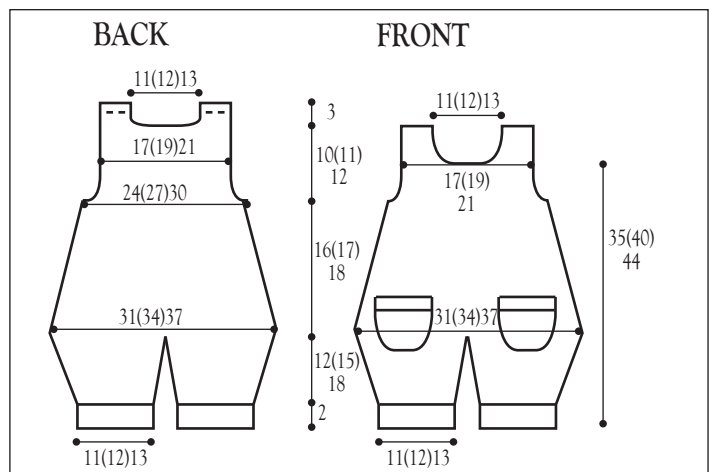



M re stri, die abgeh M über die gestri M ziehen), die letzte M re stri.

**VERSCHRÄNKTES ZUNEHMEN:** den zwischen 2 M liegenden Faden aufnehmen und verschränkt stricken.

**ANLEITUNG:**

**RÜCKTEIL: WIRD MIT DER LI BEINHÄLFTE BEGONNEN.**

-Mit Stricknadeln Nr. 3 **26 (28) 32** anschlagen. In Krausrippe stricken.

-Ab 2 cm H (d.h. 6 R Krausrippe), wie folgt glatt re weiter stricken:

auf der re Seite für den Schritt **jeweils 1 M vom Rand entfernt alle 10 R 4 x 1 M verschr zunehmen (alle 10 R 5 x 1 M verschr zunehmen) alle 12 R 5 x 1 M verschr zunehmen**

auf der re Seite für die Zunahme auf den Seiten **jeweils 1 M vom Rand entfernt alle 6 R 6 x 1 M verschr zunehmen (alle 6 R 7 x 1 M verschr zunehmen) alle 8 R 7 x 1 M verschr zunehmen.**

Sie erhalten **36 (40) 44 M.**

-Ab **14 (17) 20** cm Gesamth die li Beinhälfte still legen. Die 2. Beinhälfte ebenso, aber gegengleich stricken.

-Dann die beiden still gelegten Beinhälften wie folgt miteinander verbinden: die **36 (40) 44 M** der re Beinhälfte stri, dann 2 M anschlagen und die **36 (40) 44 M** der li Beinhälfte stricken.

Sie erhalten **74 (82) 90 M.**

-Wie folgt weiter stricken:

Auf jeder Seite 1 M vom Rand entfernt alle 6 R 8 x 1 M abnehmen (alle 6 R 9 x 1 M abneh) alle 6 R 9 x 1 M abnehmen.

Sie erhalten **58 (64) 72 M.**

-Ab **30 (34) 38** cm Gesamth die Armausschnitte wie folgt im Schachbrettmuster stricken:

Alle 2 R 1 x 4 M abnehmen, dann 1 x 2 M und 1 M vom Rand entfernt **3 (4) 5** x 1 m.

Sie erhalten **40 (44) 50 M.**

-Ab **10 (11) 12** cm H Schachbrettmuster wie folgt den Halsausschnitt stricken:

die mittl **14 (16) 20 M** abketten, dann jede Seite einzeln stri und für den Halsausschnitt alle 2 R 1 x 3 M, 1 x 2 M und 1 x 1 M abnehmen.

-Ab **12 (13) 14** cm nach dem Schachbrettmuster über die verbleibenden **7 (8) 9 M** wie folgt Knopflöcher stricken:

**1 (2) 2 M** stri, 1 M abketten, **3 (2) 3 M** stri, 1 M abketten, **1 (2) 2 M** stricken. Die abgeketteten M in der folg R wieder anschlagen.

-Ab **13 (14) 15** cm H nach dem Schachbrettmuster 4 R Krausrippe stri, dann alle M abketten.

**VORDERTEIL:**

QUALITÄT	FARBE	0-3 Mon.	(6-9) Mon.	12-18 Mon.
BABYLUX	038 Mastic	2 Kn.	2 Kn.	3 Kn.

**ZUSAMMENSETZUNG:**

BABYLUX (100% Acryl)

**ZUBEHÖR:**

Stricknadeln Nr. 3 - 13 Knöpfe

**MASCHENPROBE:**

**Vorsicht!** Überprüfen Sie Ihre Arbeit. Falls Sie zu fest stricken, nehmen Sie dickere Stricknadeln und falls Sie zu locker stricken, nehmen Sie dünnere Stricknadeln.

-24 M und 34 R mit Stricknadeln Nr. 3 in BABYLUX GLATT RECHTS gestrickt = 10 cm.

**ANGEWANDTE MUSTER:**

\*...\*: falls nicht anders angegeben, immer von \*bis\* wiederholen

**KRAUSRIPPE** mit Stricknadeln Nr. 3:

**R 1:** (VORDERseite) alle M re stricken.

**R 2:** (RÜCKseite) alle M re stricken.

Diese 2 R immer wiederholen

**GLATT RECHTS** mit Stricknadeln Nr. 3:

**R 1:** (VORDERseite) alle M re stricken.

**R 2:** (RÜCKseite) alle M li stricken.

Diese 2 R immer wiederholen

**BÜNDCHEN 1RE/1LI** mit Stricknadeln Nr. 3:

**R 1:** (VORDERseite) \*1 M re, 1 M li\*

**R 2:** (RÜCKseite) alle M stricken wie sie erscheinen.

Diese 2 R immer wiederholen

**SCHACHBRETTMUSTER** mit Stricknadeln Nr. 3:

über ein Vielfaches von 6 M + 1 Randm auf jeder Seite  
R 1 und 3: (VORDERseite) 1 Randm \*3 M li, 3 M re\*  
1 Randm

R 2: (RÜCKseite) 1 Randm \*3 M li, 3 M re\* 1 Randm

R 4 und 6: (RÜCKseite) 1 Randm \*3 M re, 3 M li\* 1 Randm

R 5: (VORDERseite) 1 Randm \*3 M re, 3 M li\* 1 Randm

Diese 6 R immer wiederholen

**SICHTBARES ABNEHMEN** 1 M vom Rand entfernt auf der Vorderseite: 1 M re stri, dann die 2 folg M re zusam stri, die R fortsetzen, wenn nur noch 3 M bleiben, 1 einfachen Überzug stri (1 M abheb, die folg



-Die gleiche Arbeit wie für den Rücken stricken.

- Ab A **5 (6) 6** cm Schachbrettmuster für den Halsausschnitt die mittl **14 (16) 20** M abketten, dann jede Seite einzeln stri und für den Halsausschnitt alle 2 R 1 x 3 M, 1 x 2 M und 1 x 1 M abnehmen.

-Ab **10 (11) 12** cm H Schachbrettmuster 4 R Krausrippe stri, dann alle M abketten.

TASCHEN:

-Mit Stricknadeln Nr. 3 19 M anschlagen. 6 R in Krausrippe stricken.

Dann im Schachbrettmuster weiter stri und auf jeder Seite 1 M vom Rand entfernt alle 2 R 3 x 1 M zunehmen. Sie erhalten 25 M.

-Ab der 15. R auf jeder Seite wie folgt abnehmen: 2 x 1 M, 1 x 2 M und 1 x 3 M.–Dann die restl 11 M abketten. Die 2. Tasche ebenso stricken.

FERTIGSTELLUNG:

**Knopfleiste am Schritt:**

-Entlang dem hinteren Schritt **52 (59) 63** M aufnehmen und 1,5 cm 1re/li stri, dann abketten.

Die gleiche Arbeit für das Vorderteil, dabei in der Hälfte der H 9 Knopflöcher einstricken.

-Den Rand der Taschen mit 1 R Kettmaschen versäubern.

Die Taschen auf die Vorderteile nähen.

-Die Seitennähte schließen.

-Aus dem vorderen Halsausschnitt **33 (36) 39** M aufnehmen und 6 R Krausrippe stricken.

-Aus dem hinteren Halsausschnitt **33 (36) 39** M aufnehmen und 6 R Krausrippe stricken.

ut1}-Entlang dem vorderen und hinteren re Armausschnitt **60 (66) 72**M aufnehmen und 6 R Krausrippe stricken. Die gleiche Arbeit für den li Armausschnitt stricken.

-Die Fäden vernähen und die Knöpfe annähen.

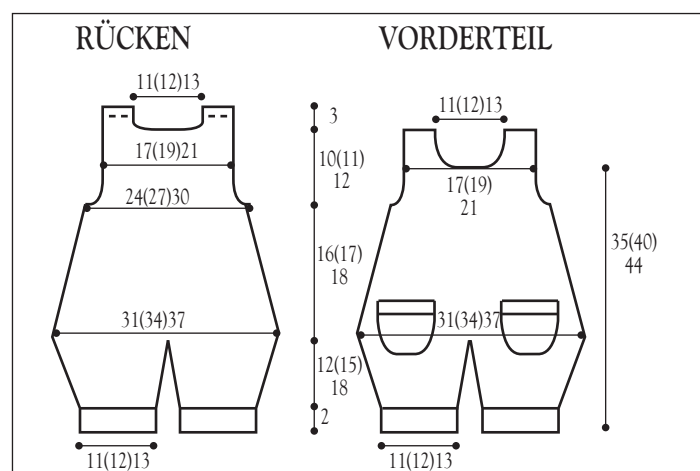



CALIDAD	CO-LOR	0-3 meses	(6-9 meses)	12-18 meses
BABYLUX	038 Mastic	2 ov	2 ov	3 ov

**COMPOSICIÓN:**  
BABYLUX (100% acrílico)

**MATERIAL:**

Agujas n.º 3; 13 botones.

**MUESTRA:**

**¡Atención!** Controlar la labor. Si se teje demasiado apretado, cambiar por agujas más gruesas y si se teje muy flojo, cambiar por agujas más finas.

–24 p y 34 v tej en **JERSEY DERECHO**, en **BABYLUX**, ags n.º 3 = 10 cm.

**PUNTOS EMPLEADOS:**

\*...\*: repetir siempre de \* a \* si no se indica lo contrario.

**PUNTO MUSGO** con ags n.º 3:

**V 1:**(DER de lab) tej todos los p al der.

**V 2:** (REV de lab) tej todos los p al der.

Repetir siempre estas 2 v.

**JERSEY DERECHO** con ags n.º 3:

**V 1:**(DER de lab) tej todos los p al der.

**V 2:** (REV de lab) tej todos los p al rev.

Repetir siempre estas 2 v.

**ELÁSTICO 1/1** con ags n.º 3:

**V 1:** (DER de lab) \*1 p der, 1 p rev\*.

**V 2:** (REV de lab) tejer los p como se presentan.

Repetir siempre estas 2 v.

**PUNTO DE CESTA** en ags n.º 3:

Múltiplo de 6 + 1 p orillo de cada lado

**V 1 y 3:** (DER de lab) tej 1 p orillo, \*3 p rev, 3 p der\*, 1 p orillo

**V 2:** (REV de lab) tej 1 p orillo, \*3 p rev, 3 p der\*, 1 p orillo

**V 4 y 6:** (REV de lab) tej 1 p orillo, \*3 p der, 3 p rev\*, 1 p orillo

**V 5:** (DER de lab) tej 1 p orillo, \*3 p der, 3 p rev\*, 1 p orillo

Repetir siempre estas 6 v.

**DISMINUCIONES APARENTES** a 1 p de los bordes en el DER de lab: tej 1 p der, después tej los 2 p siguientes juntos al der, continuar la v hasta que

queden 3 p, hacer un surjete simple (deslizar 1 p, tej el p siguiente al derecho, rematar el p deslizado sobre el p tej), tej el último p al der.

**AUMENTO INTERCALADO:** tej el hilo que une 2 p dándole la vuelta sobre sí mismo.

**EXPLICACIONES:**

**ESPALDA:** SE COMIENZA CON MEDIA PERNERA IZQUIERDA.

–Montar **26 (28) 32** p con ags n.º 3. Tej en punto musgo.

–A 2 cm de altura (es decir, 6 v de punto musgo) continuar en jersey der tej así:

realizar a la derecha para la entrepierna **cada 10 v, 4 x 1 aum interc (cada 10 v, 5 x 1 aum interc) cada 12 v, 5 x 1 aum interc** a 1 p del borde.

realizar a la izquierda para el ensanche de los laterales **cada 6 v, 6 x 1 aum interc (cada 6 v, 7 x 1 aum interc) cada 8 v, 7 x 1 aum interc** a 1 p del borde.

Se obtienen **36 (40) 44** p.

–A **14 (17) 20** cm de altura total, dejar esta media pernera izquierda en espera. Realizar una segunda media pernera parecida, pero invirtiendo la izquierda con la derecha.

–después retomar las dos medias perneras dejadas en espera así: tejer los **36 (40) 44** p de la media pernera derecha, montar 2 p, recoger los **36 (40) 44** p de la media pernera izquierda.

Se obtienen **74 (82) 90** p.

–Continuar tej así:

**Cada 6 v hacer 8 x 1 dism (cada 6 v hacer 9 x 1 dism) cada 6 v hacer 9 x 1 dism** de cada lado y a 1 p del borde.

Se obtienen **58 (64) 72** p.

–A **30 (34) 38** cm de altura total, continuar en punto de cesta y formar las sisas dism así:

Cada 2 v, 1 x 4 p, 1 x 2 p, después a 1 p del borde **3 (4) 5** x 1 p.

Se obtienen **40 (44) 50** p.

–A **10 (11) 12** cm de altura de punto de cesta, formar el escote de la espalda así:

Rematar los **14 (16) 20** p centrales, después continuar trabajando 1 lado de cada vez y disminuyendo del lado del escote: cada 2 v 1 x 3 p, 1 x 2 p y 1 x 1 p.

–A **12 (13) 14** cm de altura tras el punto de cesta Formar los ojales sobre los **7 (8) 9** p restantes de la siguiente manera:

Tej **1 (2) 2** p, rem 1 p, tej **3 (2) 3** p, rem 1 p, tej **1 (2) 2** p. Retomar los p rem en la v siguiente.

–A **13 (14) 15** cm de altura tras el punto de cesta, realizar 4 v de punto musgo, después rem los p.

**DELANTERO:**

–Hacer el mismo trabajo para la parte trasera.

–A **5 (6) 6** cm de altura tras el punto de cesta, formar el

escote delantero rem los **14 (16) 20** p centrales, después seguir tej 1 lado de cada vez y dism del lado del escote: cada 2 v 1 x 3 p, 1 x 2 p y 1 x 1 p.

–A **10 (11) 12** cm de altura tras el punto de cesta, realizar 4 v de punto musgo, después rem los p.

### **BOLSILLOS:**

–Montar 19 p en ags n.º 3. Tej 6 v en punto musgo.

Después continuar en punto de cesta realizando de cada lado cada 2 v 3 x 1 aum interc a 1 p del borde.

Se obtienen 25 p.

–A partir de la v 15, rem de cada lado: 2 x 1 p, 1 x 2 p, 1 x 3 p. Después rem los 11 p restantes.

Tej un segundo bolsillo de la misma manera.

### **ACABADOS**

#### **Tapeta de ojales en la entrepierna:**

–recoger a lo largo de la entrepierna trasera **52 (59) 63** p y tej en elástico 1/1 durante 1,5 cm, después rem.

–Realizar el mismo trabajo para la parte delantera pero repartiendo 9 ojales de 1 p a media altura.

–Hacer una v de p raso en el borde del contorno del bolsillo.

Después coser los bolsillos a la parte delantera.

–Cerrar los lados.

–Recoger **33 (36) 39** p en el escote delantero y realizar 6 v de punto musgo.

–Recoger **33 (36) 39** p en el escote trasero y realizar 6 v de punto musgo.

–Recoger **60 (66) 72** p a lo largo de la sisa derecha delantera y trasera y realizar 6 v en punto musgo. Hacer lo mismo para la sisa izquierda.

–Rematar los hilos y coser los botones.

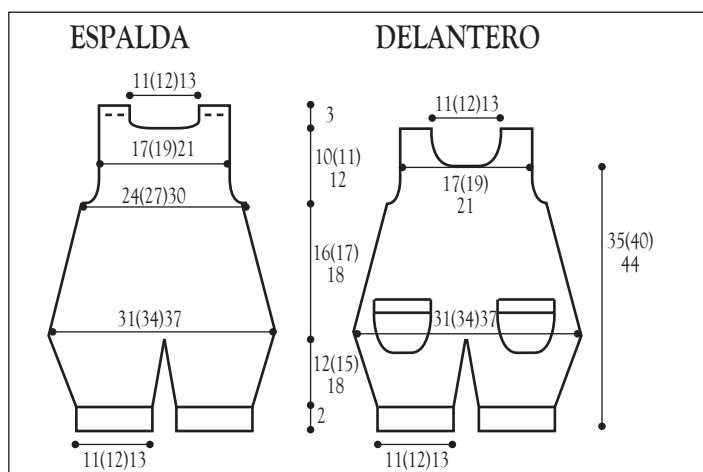





# COMBI N°38



BREINAALDEN NR 3

KWALITEIT	KLEUR	0-3 maand	(6-9 maand)	12-18 maand
BABYLUX	038 Mastic	2 bollen	2 bollen	3 bollen

## SAMENSTELLING:

**BABYLUX** (100% Acryl)

## BENODIGD MATERIAAL:

Breinaalden nr 3 – 13 knopen.

## PROEFLAPJE:

**Opgepast!** Controleer uw werk. Indien u te vast breit, gebruik dikkere naalden en indien u te los breit, gebruik dan fijnere naalden.

–24sten 34trn gebreid in RECHTETRICOTSTEEK met BABYLUX en nldn nr 3 = 10 cm.

## GEBRUIKTE STEKEN:

\*...\*: altijd van \*tot\* herhalen tenzij anders vermeld

**RIBBELSTEEK** met nldn nr 3:

**Toer 1:** (R kant van het werk) alle st r breien.

**Toer 2:** (AV kant van het werk) alle st r breien.

Deze 2 toeren steeds herhalen.

**RECHTSE TRICOTSTEEK** met nldn nr 3:

**Toer 1:** (R kant van het werk) alle st r breien.

**Toer 2:** (AV kant van het werk) alle st av breien.

Deze 2 toeren steeds herhalen.

**BOORDSTEEK 1/1** met nldn nr 3:

**Toer 1:** (R kant van het werk) \*1 st r, 1 st av\*

**Toer 2:** (AV kant van het werk) de st breien zoals ze zich voordoen.

Deze 2 toeren steeds herhalen.

**DAMBORDSTEEK** met nldn nr 3:

Veelvoud van 6 st + 1 kantst aan weerszijden

**Toer 1 en 3:** (R kant van het werk) 1 kantsteek breien,

\*3 st av, 3 st r\*, 1 kantsteek

**Toer 2:** (AV kant van het werk) 1 kantsteek breien, \*3

st av, 3 st r\*, 1 kantsteek

**Toer 4 en 6:** (AV kant van het werk) 1 kantsteek breien,

\*3 st r, 3 st av\*, 1 kantsteek

**Toer 5:** (R kant van het werk) 1 kantsteek, \*3 st r, 3 st

av\*, 1 kantsteek

Deze 6 toeren steeds herhalen.

**ZICHTBARE MINDERINGEN** op 1 st van de boorden op de R kant van het werk: 1 st r breien, en de 2 volgende st samen r breien, de toer verder breien totdat er 3 st overblijven, dan een gewone overhaling doen (1

st overhalen, de volgende st r breien, de overgehaalde st afk op de gebreide st), de laatste st r breien.

**TUSSENDOORSE MEERDERING** de dwarsdraad tussen 2 st verdraaid breien.

## WERKWIJZE:

**RUGPAND:** HET WERK BEGINNEN MET DE HELFT VAN HET LINKER BEEN.

–26 (28) 32 st opzetten met nldn nr 3. In ribbelsteek breien.

–Bij een TH van 2 cm (dus na 6 trn in ribbelsteek), verder breien in r tricotsteek als volgt:

voor de binnenkant van het been, rechts, **om de 10 trn, 4 x 1 tussendoorse meerd** doen (**om de 10 trn 5 x 1 tussend meerd**) **om de 12 trn 5 x 1 tussend meerd** op

1 st van de boord

voor het wijdere deel, links, **om de 6 trn, 6 x 1 tussendoorse meerd** doen (**om de 6 trn 7 x 1 tussend meerd**) **om de 8 trn 7 x 1 tussend meerd** op 1 st van de boord.

Men heeft nu **36 (40) 44** st.

–Bij een TH van **14 (17) 20** cm, dette linker half been in afwachting laten. Een tweede half been op dezelfde manier maken maar in spiegelbeeld van elkaar.

–daarna de twee halve benen samenbrengen als volgt: de **36 (40) 44** st van het rechter half been breien, 2 st opzetten, en daarna de **36 (40) 44** st van het linker half been terug opnemen.

Men bekommt **74 (82) 90** st.

–Verder breien als volgt:

**Om de 6 trn, 8 x 1 mind** doen (**om de 6 trn 9 x 1 mind**) **om de 6 trn 9 x 1 mind** op weerszijden en op 1 st van de boord.

Men bekommt **58 (64) 72** st.

–Bij een TH van **30 (34) 38** cm, verder breien in dambordsteek et de armsgaten vormen door te minderen als volgt:

Om de 2 trn 1 x 4 st, 1 x 2 st, en op 1 st van de boord **3 (4) 5 x 1** st.

Men heeft nu **40 (44) 50** st.

–Bij een TH van **10 (11) 12** cm in dambordsteek, de halsopening aan de kant van de rug vormaan als volgt:

De **14 (16) 20** centrale st afkanten, en elke kant afzonderlijk verder breien met mind aan de kant van de hals: om de 2 trn 1 x 3 st, 1 x 2 st en 1 x 1 st.

–Bij een TH van **12 (13) 14** cm na de dambordsteek

De knoopsgaten vormen op de **7 (8) 9** overblijvende st als volgt:

**1 (2) 2** st breien, 1 st afk, **3 (2) 3** st breien, 1 st afk, **1 (2) 2** st breien. De st naar boven brengen en ze afk op de toer terug.

–Bij een TH van **13 (14) 15** cm na de dambordsteek, 4 trn in ribbelst breien, en de st afkanten.

## VOORPAND:

–Hetzelfde werk doen als voor de rug.

–Bij een TH van **5 (6) 6** cm in dambordst, de halsopening

# RUGPAND

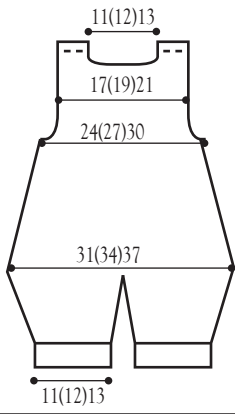

# VOORPAND

