

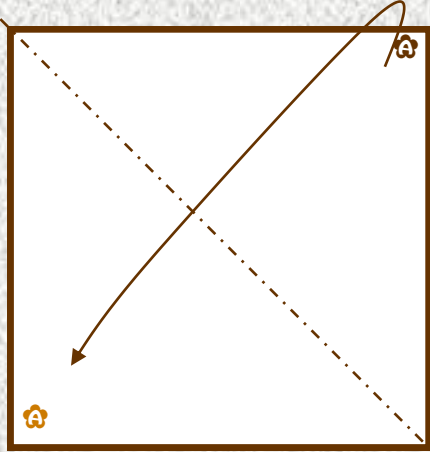

Matériel
feuille carrée

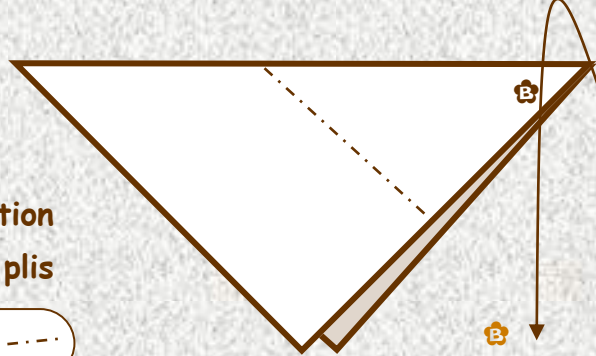

CHAT





position
des plis





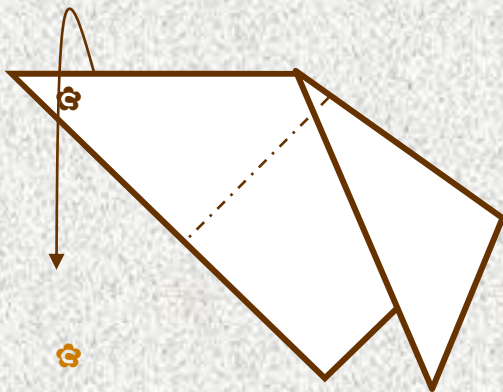

Rabats la pointe  sur la
pointe  opposée .

Rabats la pointe  vers
le bas .

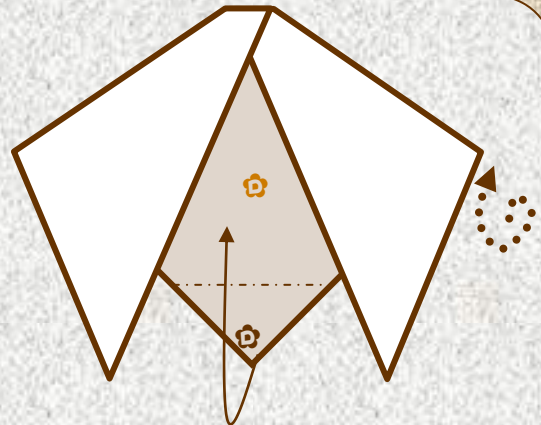

Fais la même chose de
l'autre côté avec la
pointe .



Rabats la pointe  vers l'intérieur sur
, puis retourne ton ouvrage. 

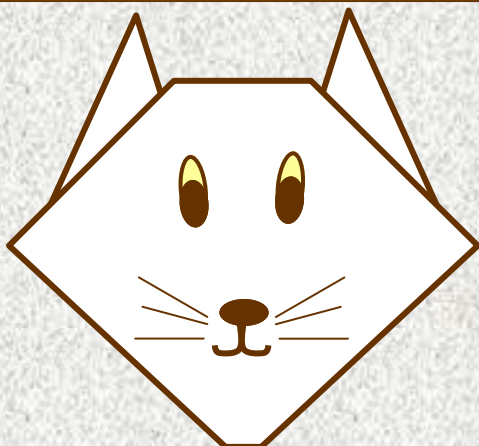

Termine en dessinant les yeux, les
moustaches...

Matériel
feuille carrée

LAPIN

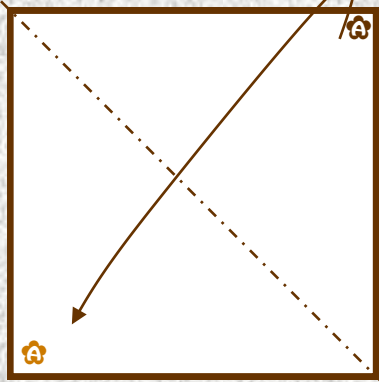

position
des plis

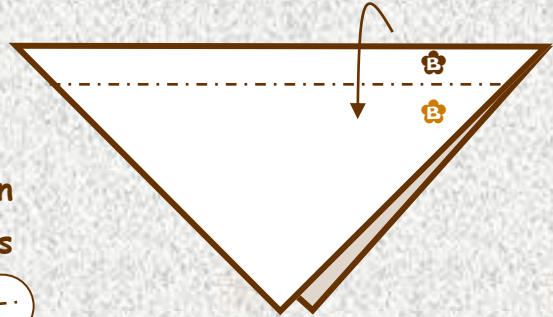

Rabats la pointe **A** sur la
pointe **A** opposée.

Fais un petit rabat **B** sur
B..

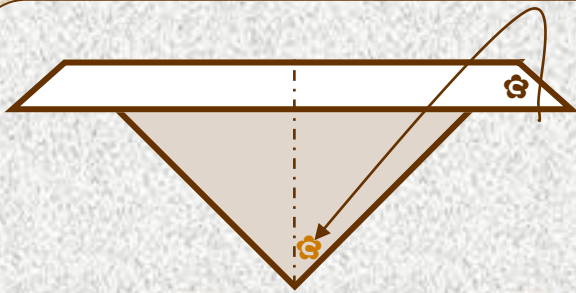

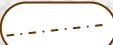
Marque le pli  au milieu .

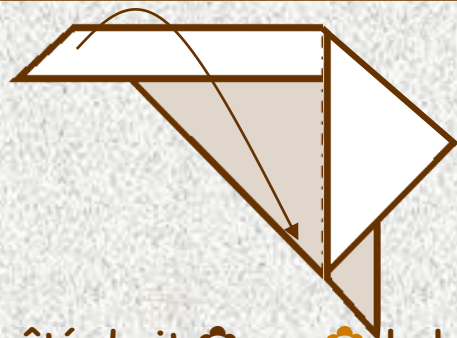

Rabats le côté droit **C** sur **C**, le long de
la ligne du milieu et fais la même chose
du côté gauche.

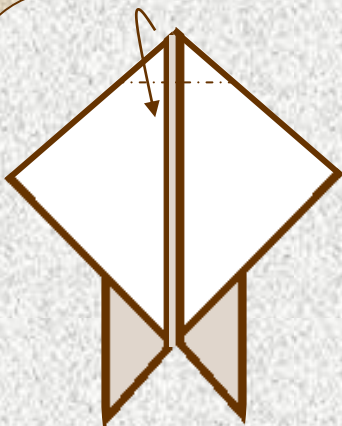

Ensuite abaisse la
pointe vers le bas et
retourne ton ouvrage. 

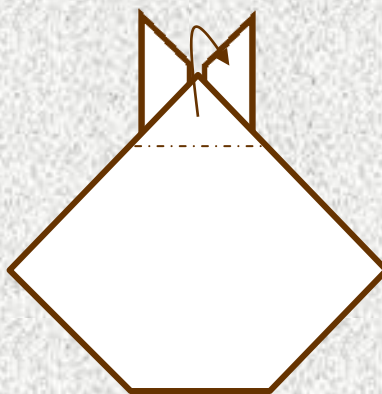

Replie l'autre pointe vers l'arrière pour
faire apparaître les oreilles et décore ton
lapin.

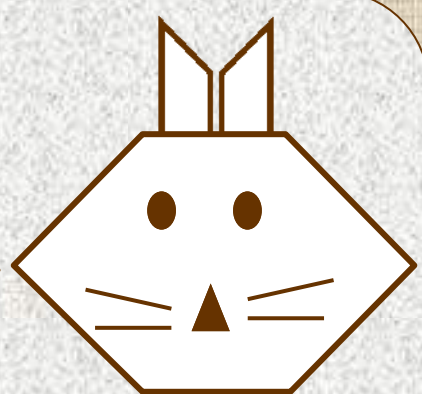

Matériel
Une feuille

CHAPEAU

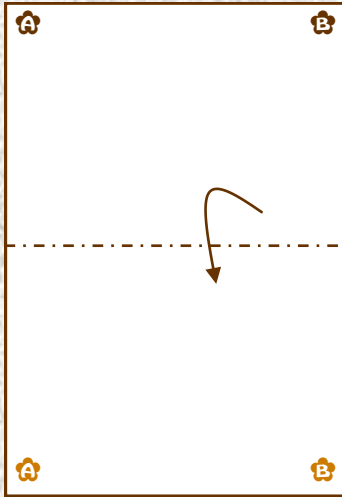

Plie ta feuille en 2, bord à bord, sur sur et sur sur.

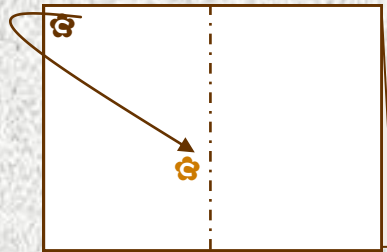

Cherche le milieu et rabats le premier côté sur la ligne du milieu, sur sur.

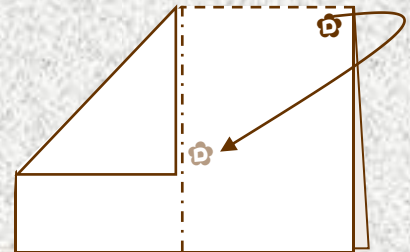

Rabats le deuxième côté sur la ligne du milieu, sur sur.

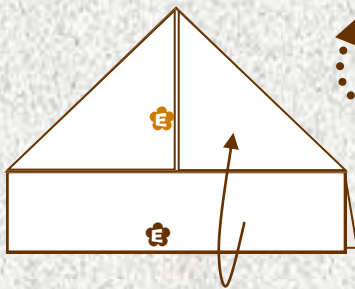

Rabats ensuite la première bande du bas sur sur.

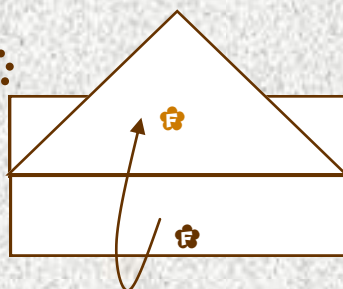

Retourne ton ouvrage et rabats ensuite la deuxième bande du bas sur sur.

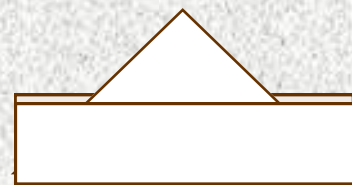

Tu obtiens ainsi un chapeau.

Si tu le souhaites, tu peux continuer pour faire maintenant un bateau.

Matériel
Une feuille

BATEAU

Avant de continuer fais d'abord un chapeau.

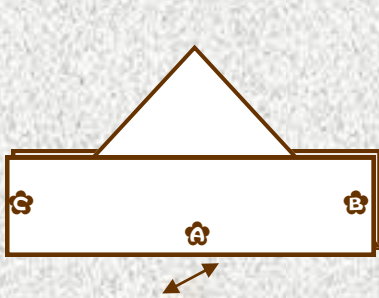

Ecarte les deux parties A du bas du chapeau.

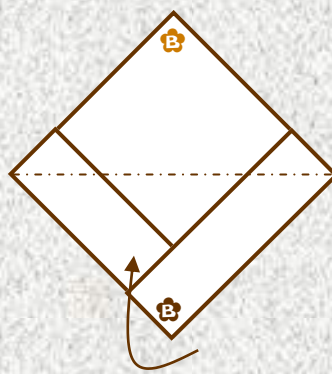

Rabats la pointe B sur l'autre pointe B.

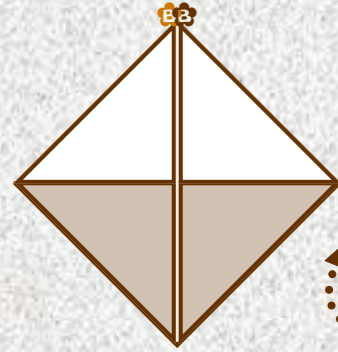

Lorsque B est sur B retourne ton travail.

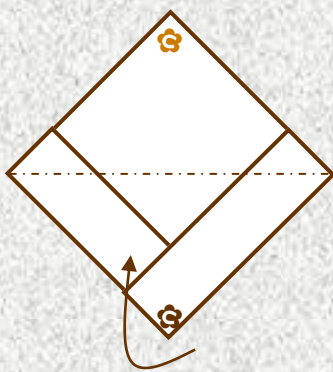

Rabats A sur A.

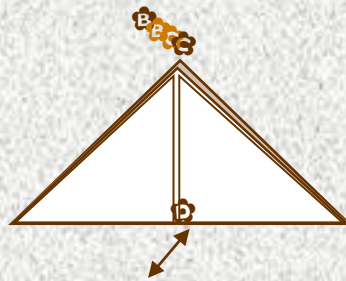

Ecarte délicatement les deux parties du bas en D.

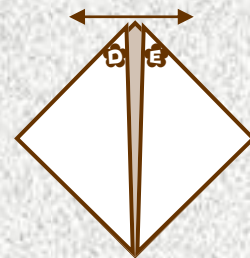

Ecarte délicatement E et E.

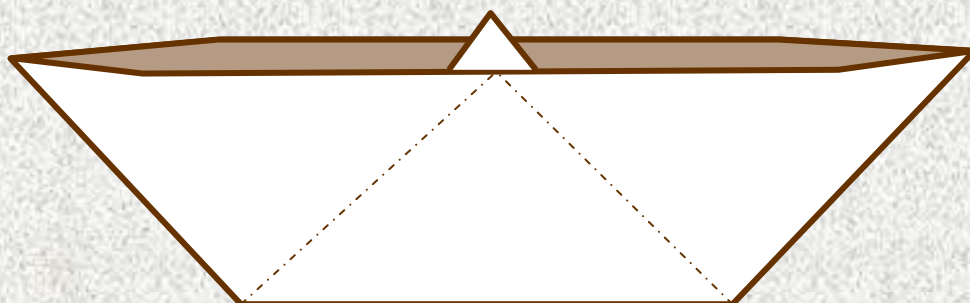

Matériel
feuille carrée

POSE-QUESTION

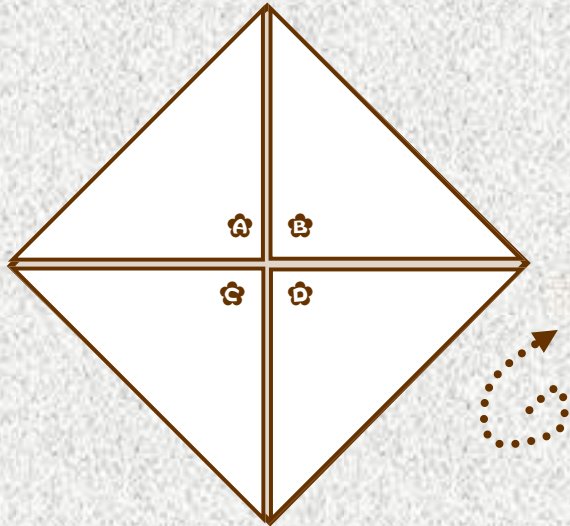
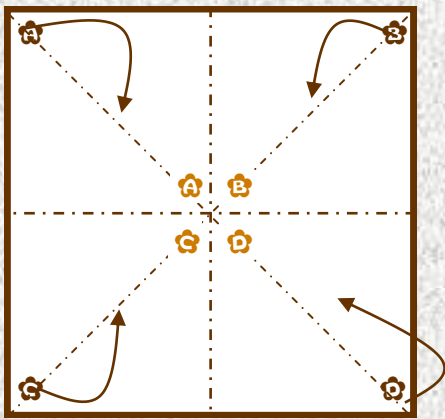

Marque les lignes en pointillés par pliage. 

Rabats les quatre coins  de la feuille vers le **centre**.

Puis retourne ton ouvrage. 

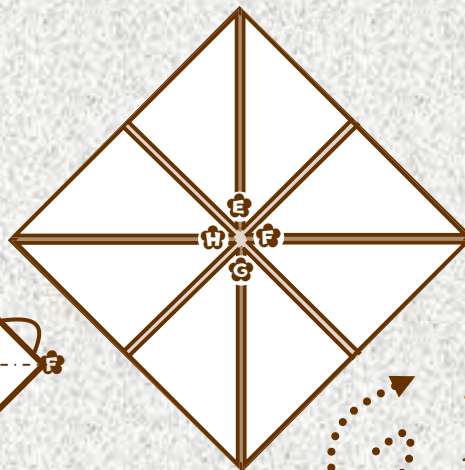
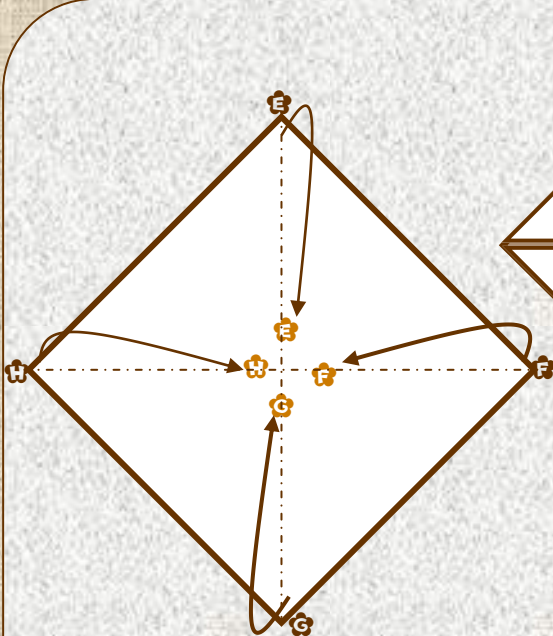

petites
poches

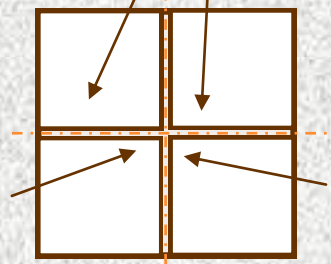

Retourne ton ouvrage. 

Plie-le en le long des lignes en pointillés. 

Place tes doigts dans les petites poches.

Rabats les quatre angles  de la feuille vers le **centre**. Tu obtiens la figure du milieu.

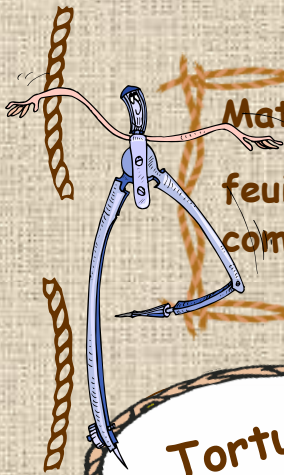

Matériel

feuilles
compas et règle

ANIMAUX 1

Tortue

Trace et découpe selon les données puis assemble et colle. Dessine les yeux.

- ⊗ Le corps 8 cm rayon
 6 cm rayon
 4 cm rayon
- ⊗ la tête 4 cm rayon
- ⊗ les pattes 2,5 cm rayon

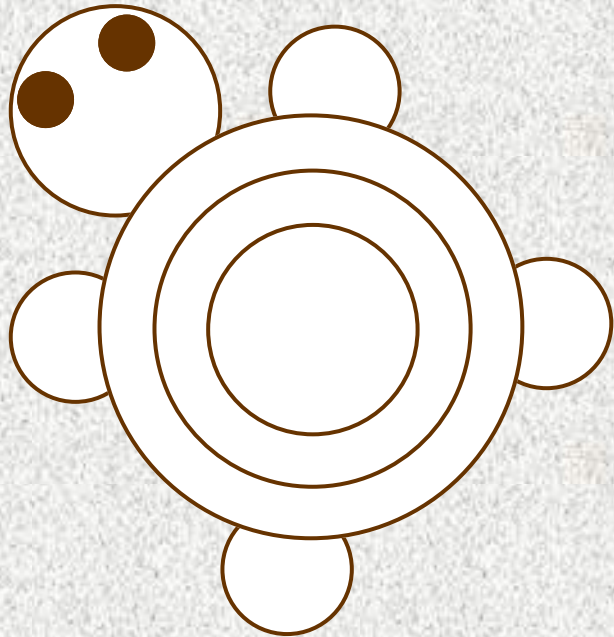

Cochon

Trace au compas selon les données.
Découpe les formes, assemble, colle.
Puis dessine les yeux et le nez..

- ⊗ Le corps 8 cm rayon
- ⊗ la tête 5 cm rayon
- ⊗ les oreilles 2 cm rayon
- ⊗ les pattes 2,5 cm rayon
- ⊗ le nez 2,5 cm rayon
- ⊗ les yeux 1,5 cm rayon

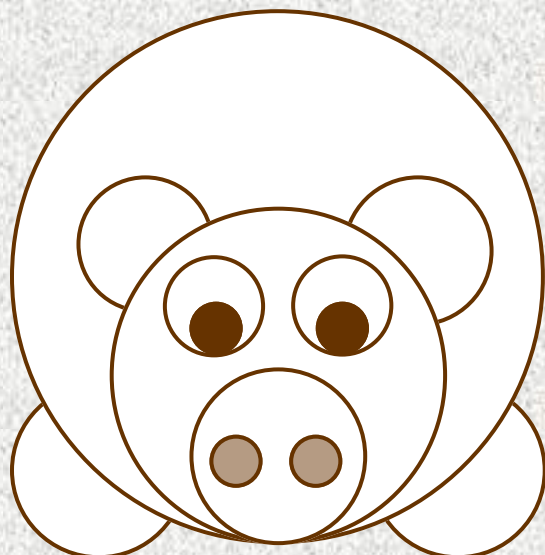

ANIMAUX 2

Matériel

feuilles
compas et règle

Eléphant

Trace au compas selon les données.
Découpe les formes, assemble et colle.
Puis dessine l'œil.

- ⊕ Le corps 7 cm rayon
- ⊕ la tête 5 cm rayon
- ⊕ l'oreille 3,5 cm rayon
- ⊕ la trompe 2,5 cm rayon
- 2 cm rayon
- 1,5 cm rayon
- ⊕ les pattes 2,5 cm rayon
- ⊕ la queue 1,5 cm rayon

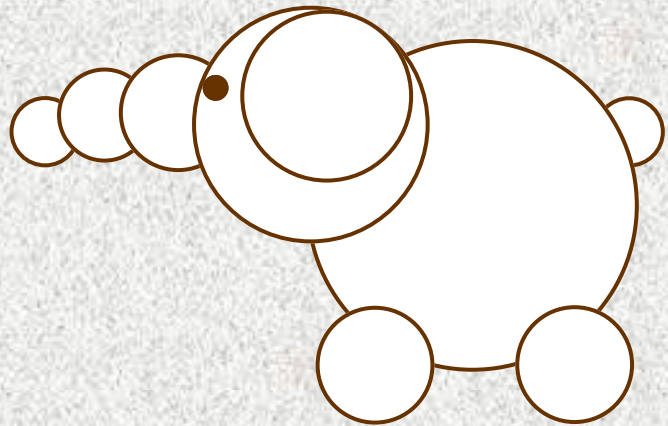

Koala

Trace au compas selon les données.
Découpe les formes, assemble et colle.

- ⊕ Le corps 7 cm rayon
- ⊕ la tête 5 cm rayon
- ⊕ l'oreille 2,5 cm rayon
- ⊕ les pattes 2,5 cm rayon
- ⊕ le nez 2,5 cm rayon
- 1,5 cm rayon
- ⊕ les yeux 1,5 cm rayon

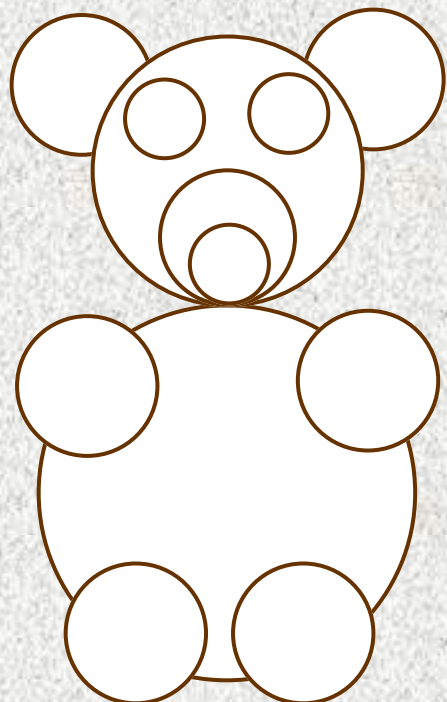

Matériel

feuille
compas et règle

COEUR

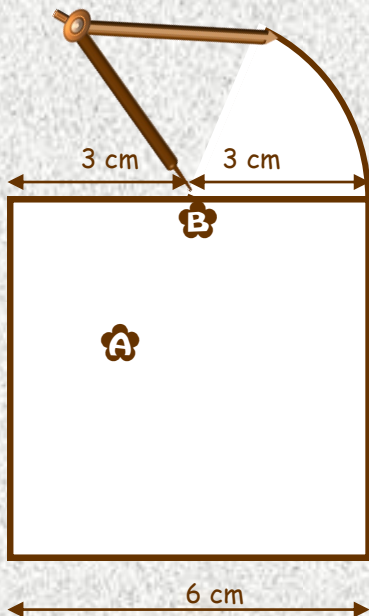

- A Trace un carré de 6 cm de côté.
- B Pose l'aiguille du compas au milieu du segment et trace un demi-cercle de 3 cm de rayon.

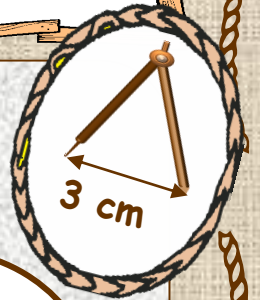

- C Puis recommence la même chose sur l'autre côté du carré.

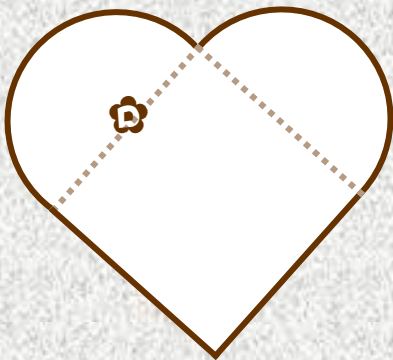
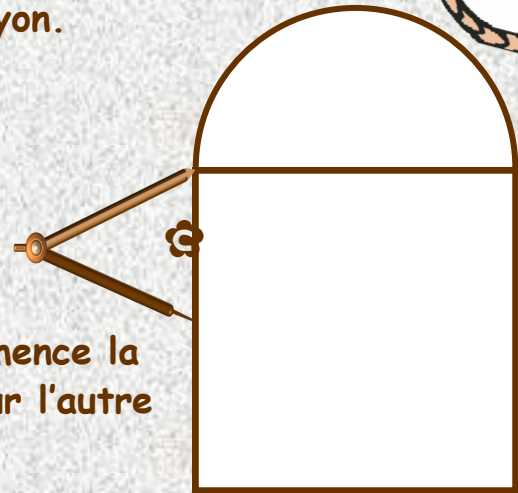

- D Efface ensuite les traits en trop.

carte cœur

Tu peux aussi faire une jolie carte en forme de cœur. Ce sont 2 cœurs l'un contre l'autre que tu plies en deux.

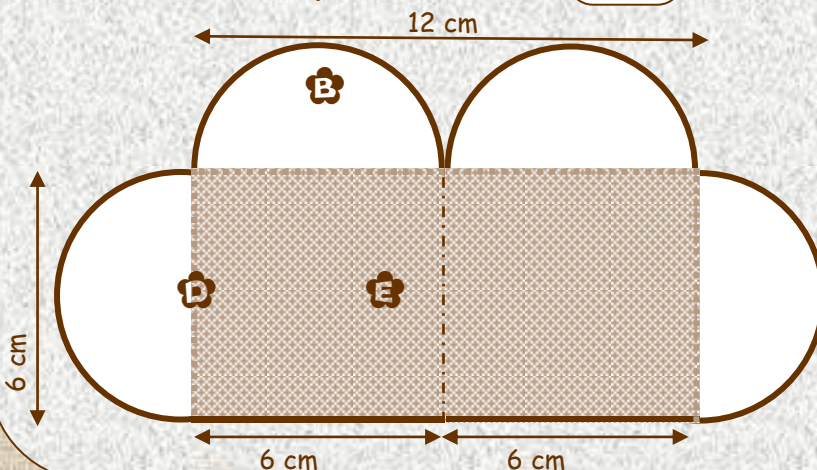

- B Trace un rectangle de 12 cm sur 6 cm. Puis continue en respectant le schéma.



Matériel
feuille
compas

ENVELOPPE

Trace et découpe selon les données.

- 1 Trace un carré de 10 cm de côté.
- 2 Marque le milieu par pliage  ou mesure 5 cm.
- 3 Place ton compas au milieu de chaque côté du carré et trace quatre demi-cercles de 5 cm de rayon.

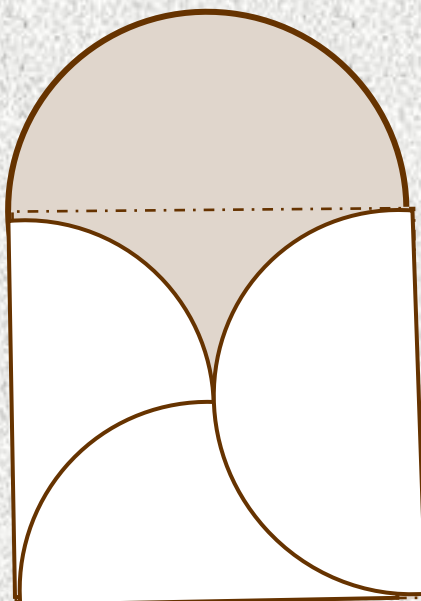
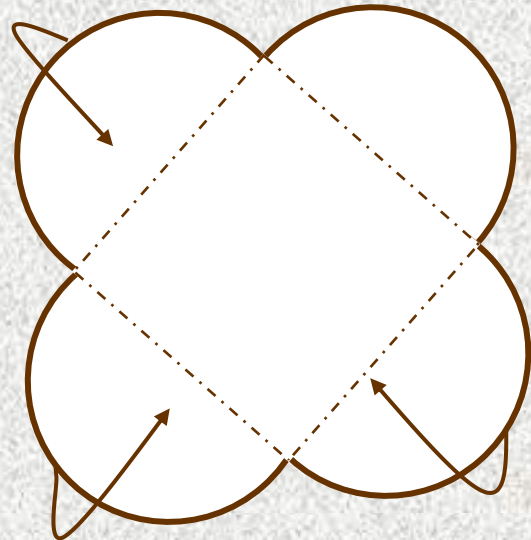
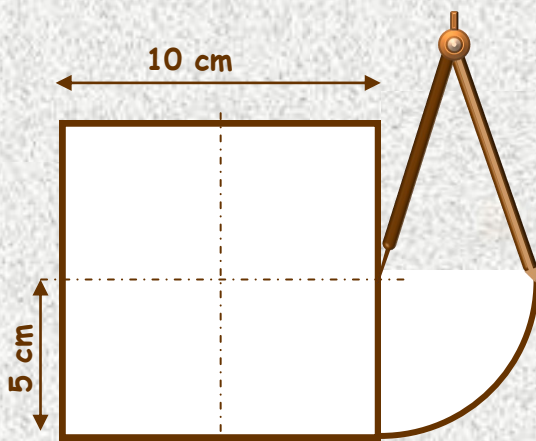

Matériel
feuille certonnée
ciseaux, ruban
perforeuse

BOÎTE À MOUCHOIRS

Trace sur ta feuille un rectangle de 41 cm sur 30 cm.

Puis suis les indications du dessin pour tracer ta boîte.

Découpe ensuite le contour de ta boîte et découpe une ouverture au milieu.

Marque 8 points à 5 cm du bas des côtés de la boîte et fais un trou avec la perforeuse. Décore ta boîte.

Replie les côtés  et passe un ruban dans les trous voisins, puis fais un joli nœud.

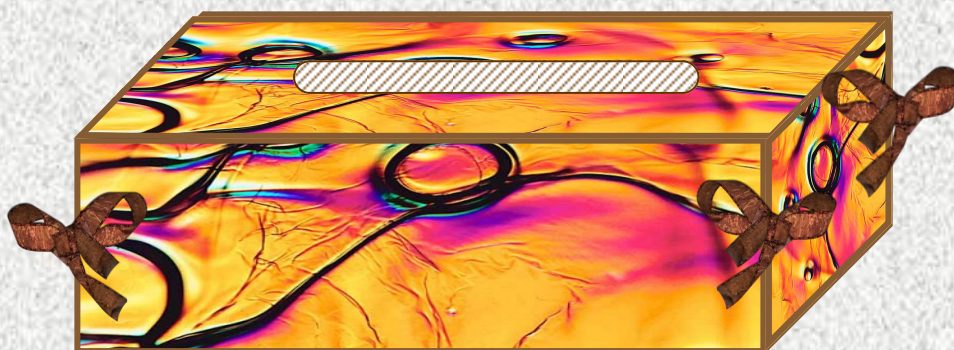
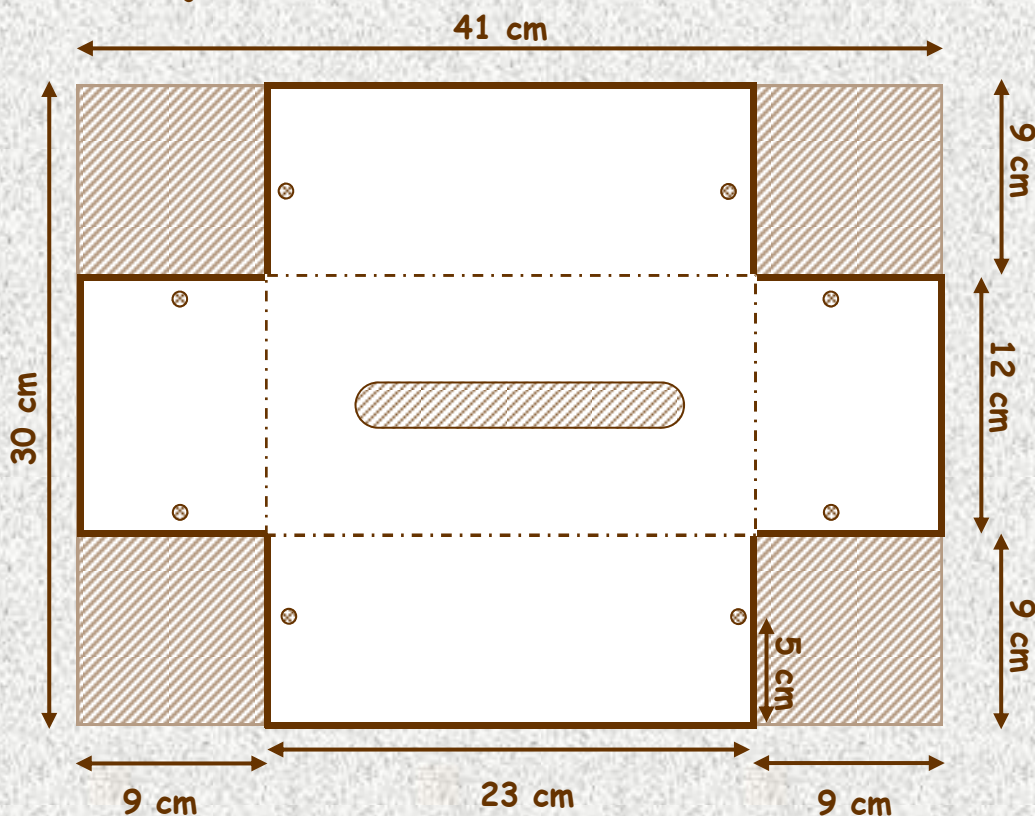

Matériel

papier épais
ciseaux, colle,
bille

CULBUTÊTE

Trace sur ta feuille un rectangle de 18 cm sur 10 cm.

Puis suis les indications du dessin pour tracer ton culbutête.

Attention tes demi-cercles font 1 cm de rayon.

Décore ton culbutête, puis marque les plis (-----) sur les pointillés.

Superpose et colle la patte A sur la patte B.

Rabats la patte C (sans la plier) sur A et B en suivant les contours des arrondis puis colle.





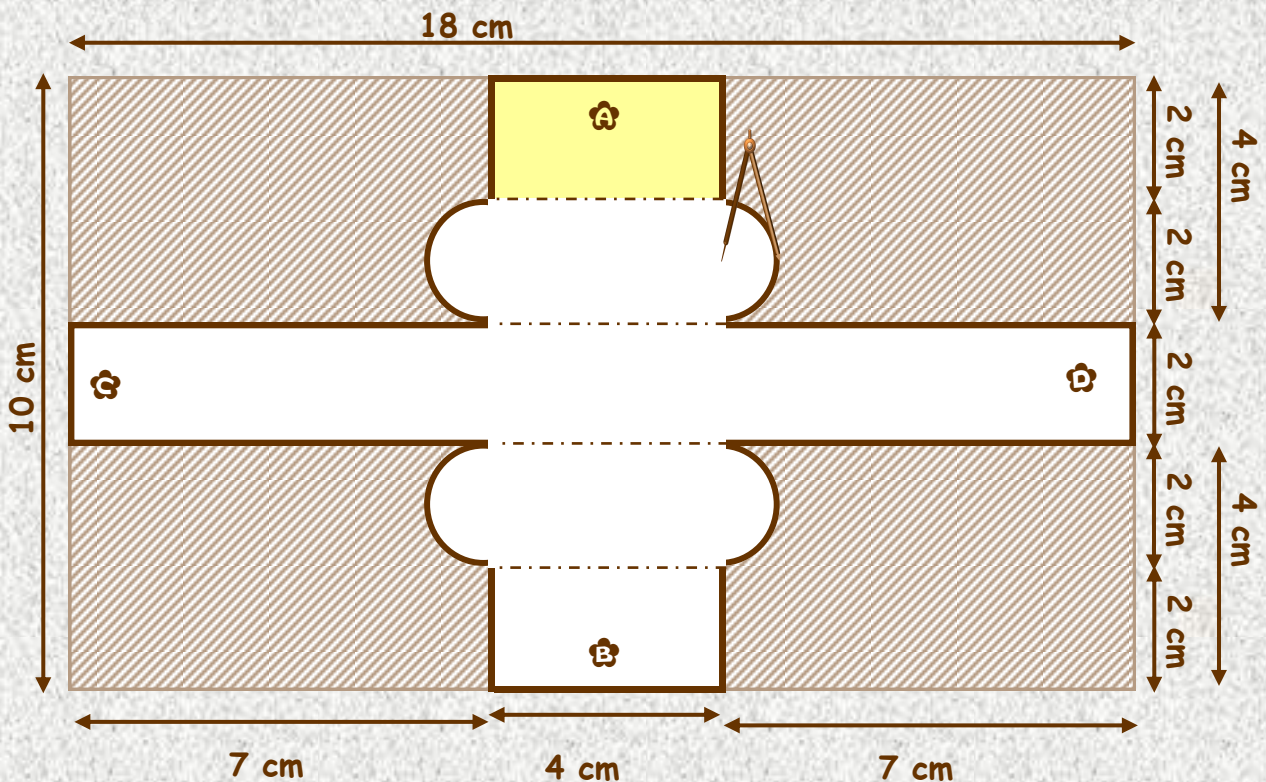
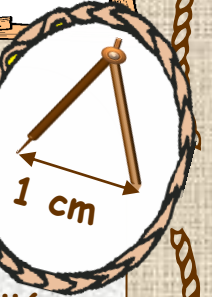



Introduis ta bille dans le culbutête, puis rabats et colle la patte D.

Trouve un plan incliné et fais rouler ton culbutête.



Matériel
papier épais
ciseaux,
colle

UNE MAISON

Trace sur ta feuille un carré de 20 cm de côté.
Puis suis les indications du dessin pour tracer ta maison.
Découpe les trois traits pleins en haut et en bas.
Marque les plis sur les pointillés.
Puis superpose  sur , puis  sur  et colle.
Ensuite superpose  sur  et  sur  et colle.

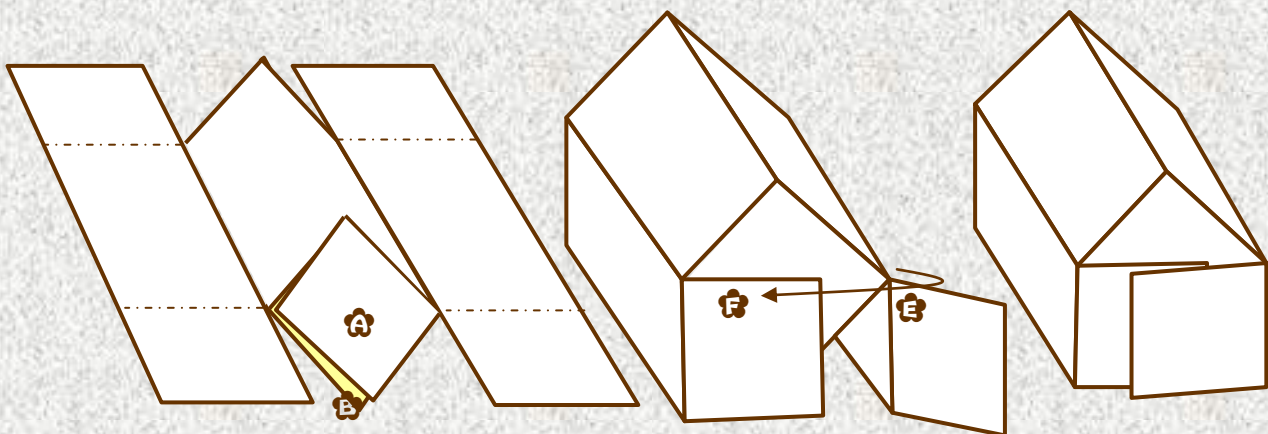
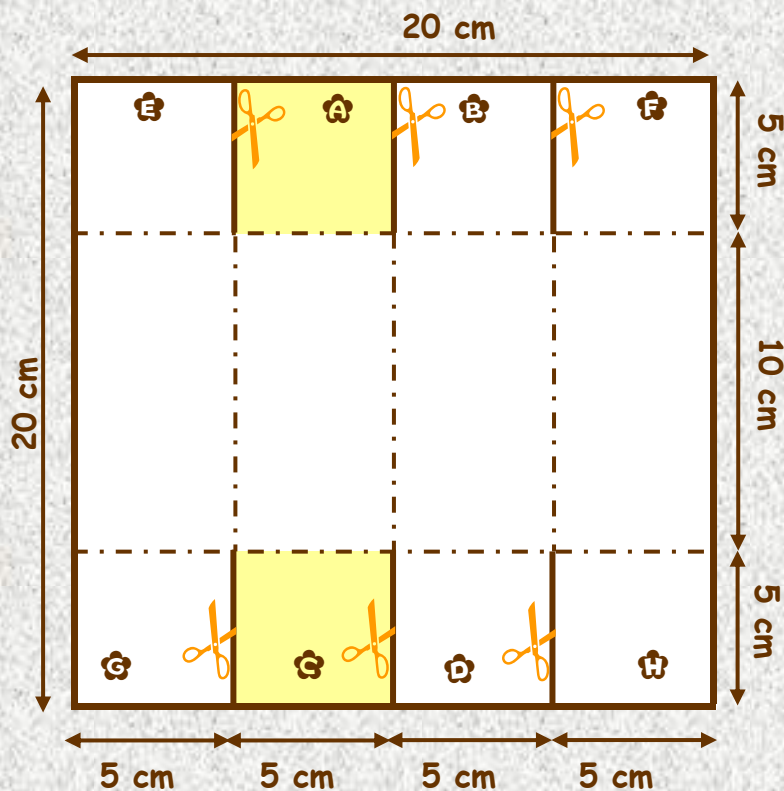

Matériel

papier, ciseaux, compas, colle, balle ping pong, pâte à modeler

CULBUTO

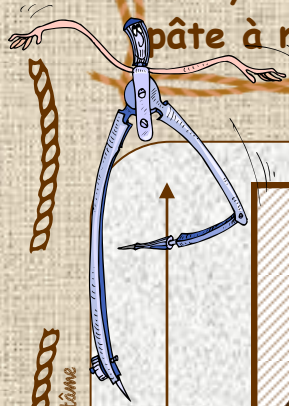

13 cm

10 cm

10 cm

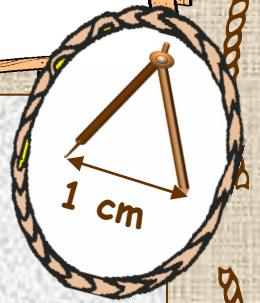
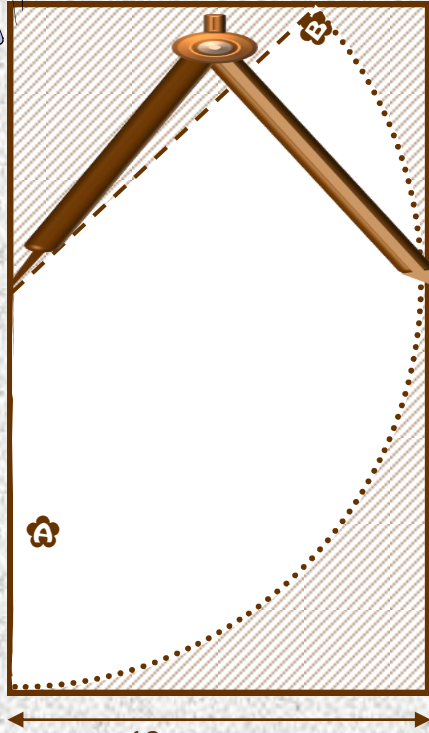

Prends une feuille et trace une partie du cercle (.....), trace un trait ---, de l'aiguille de ton compas à la bordure au point B. Puis découpe la forme et décore-la.

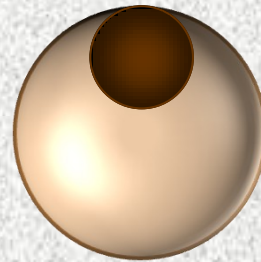

Enroule la feuille autour de la balle (le trou de la balle vers le haut) de façon à obtenir un cône, en superposant les deux bords de la feuille A sur B. Puis colle les deux bords de ton chapeau, ensuite colle ton chapeau sur la balle.

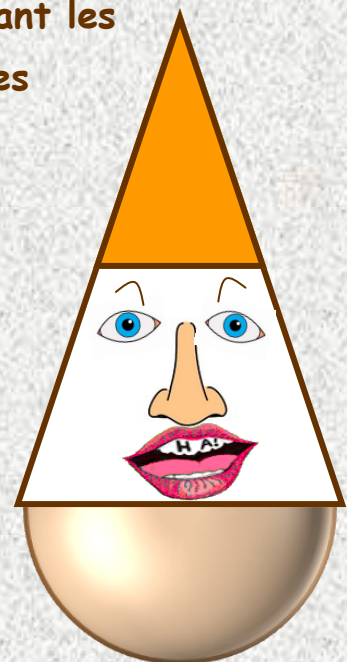
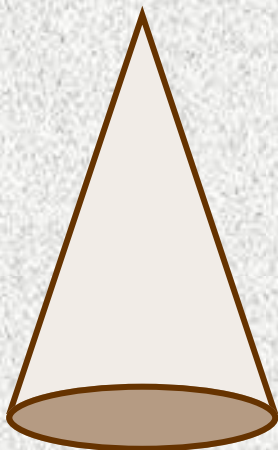

Matériel
papier épais
ciseaux, élastiques
perforeuse

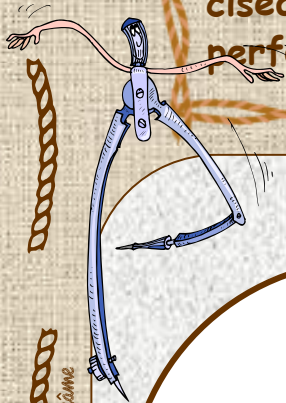

THAUMATROPE

Trace deux cercles de 3 cm de rayon.

Sur chaque cercle dessine deux objets qui vont ensemble.

exemples :

poisson ; bocal

bateau ; mer

oiseau ; cage

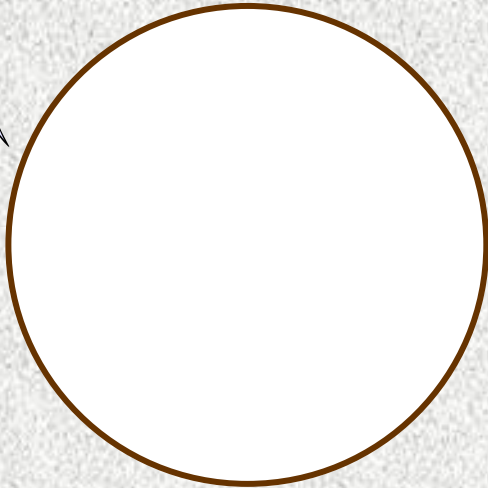
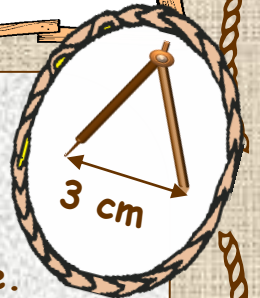

☞ Ensuite colle dos à dos les deux cercles en faisant attention le premier dessin doit avoir la « tête » en haut, l'autre doit avoir la « tête » en bas.

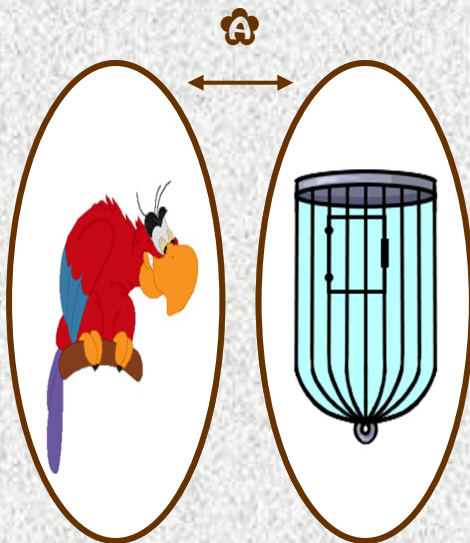

☞ Fais ensuite deux petits trous de chaque côté et attache un élastique.

Passes les deux extrémités des élastiques autour de tes pouces et fais tourner le disque sur lui-même ☞ à l'aide de tes doigts. Puis lâche le disque en écartant ☞ doucement les élastiques.

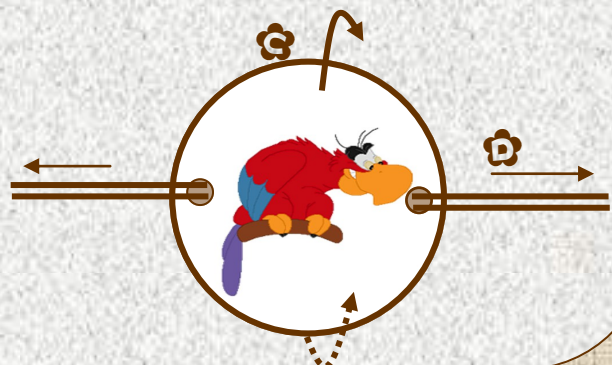
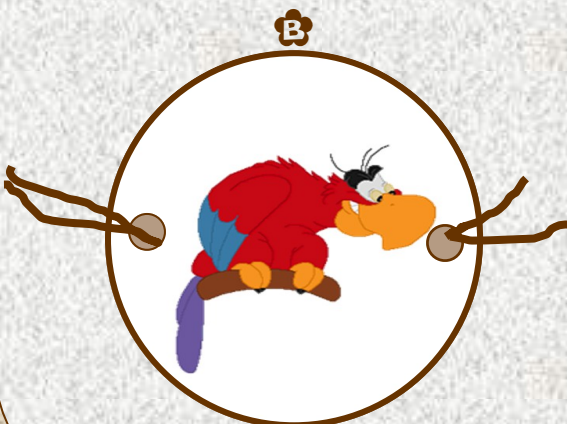

Matériel
papier épais
ciseaux, laine

LES POMPONS

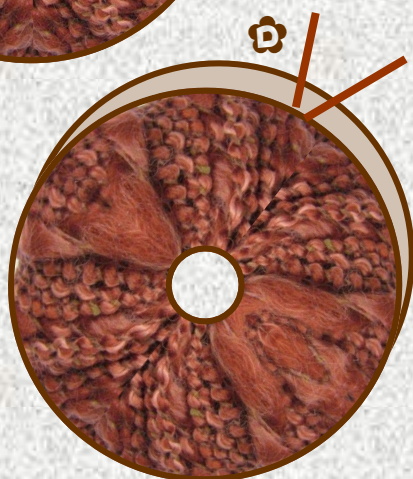
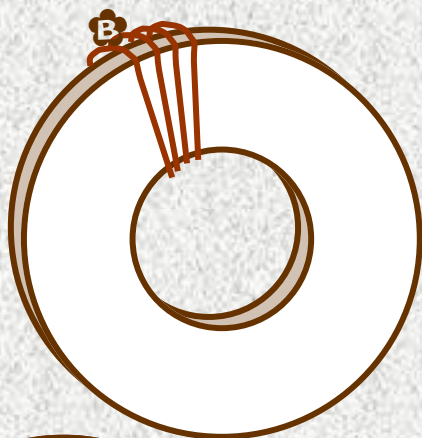
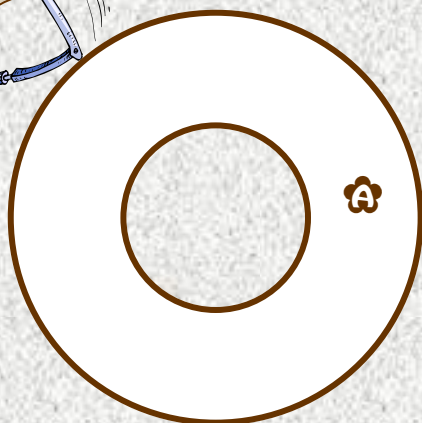
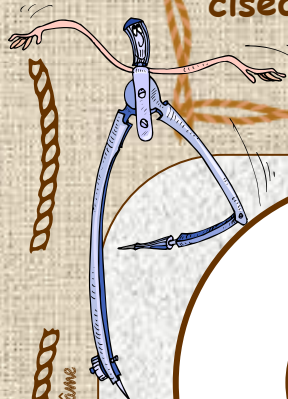

Sur deux cartons trace d'abord un cercle de 1,5 cm, sans déplacer l'aiguille de ton compas trace un autre cercle de 3,5 cm.

Découpe comme sur le modèle 

Mets tes deux cercles dos à dos. Prends 4 grands morceaux de laine de la même longueur, enroule-les  ensemble autour des anneaux, recouvre les anneaux entièrement.

 Lorsque les anneaux sont entièrement recouverts, passe tes ciseaux entre les deux anneaux et coupe la laine tout autour des anneaux.

 Ecarte légèrement les 2 disques en carton. Prends un morceau de laine en double et passe-le entre les deux anneaux en carton, et fais le tour de la partie centrale puis fais un nœud bien serré. Ensuite tu peux retirer les cartons.

Matériel
 papier épais
 3 couleurs
 ciseaux, règle

LE MYSTÈRE

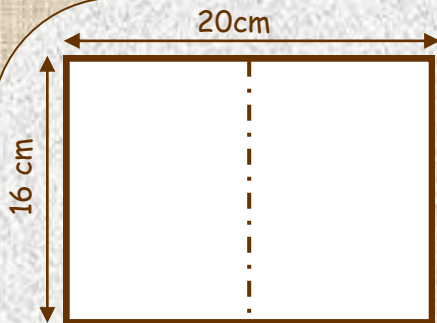

Trace et découpe un rectangle de 16 cm sur 20 cm.

Puis plie ta feuille au milieu.

1 Trace un trait à 2 cm du bord sur la longueur du bord des feuilles.

2 Puis trace 7 traits tous les 2 cm sur la largeur du côté du pli.

Ensuite découpe sur les lignes du 2 en t'arrêtant à la ligne 1.

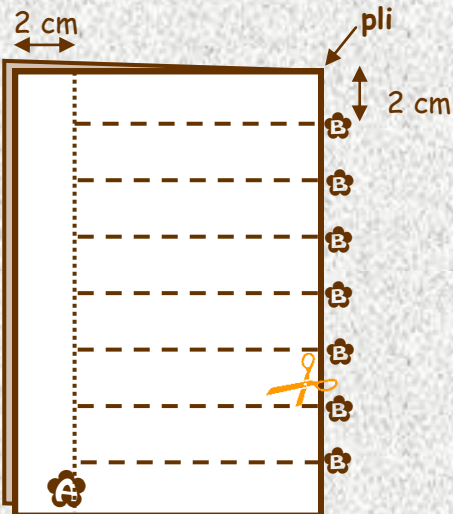

Déplie ta feuille. Découpe ensuite 2 rectangles de couleurs différentes de 7,8 cm sur 10 cm, et introduis-les entre les bandes comme sur le modèle. Puis replie ta feuille en 2.

Dans le pli écarte les bandelettes comme sur le dessin.

Maintenant tu obtiens un objet que tu peux décorer ou écrire un message (il se mélangera quand tu reviendras à la position).

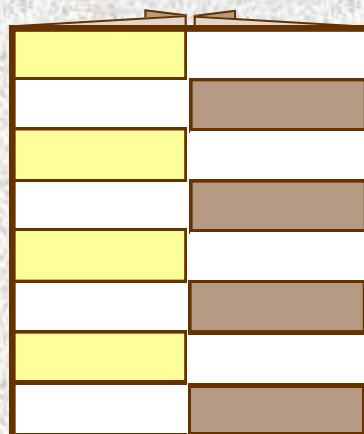
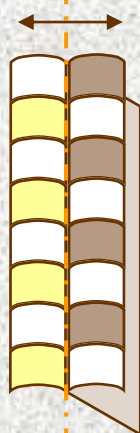
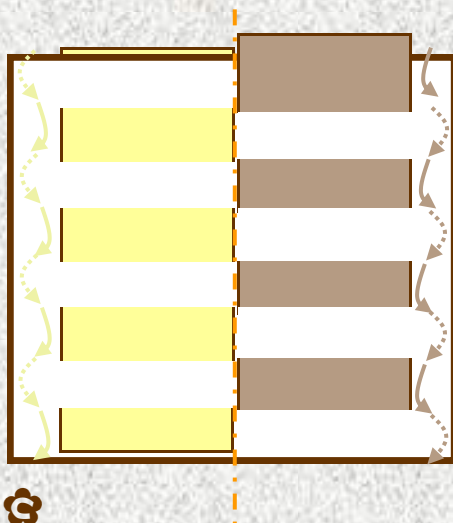





Matériel

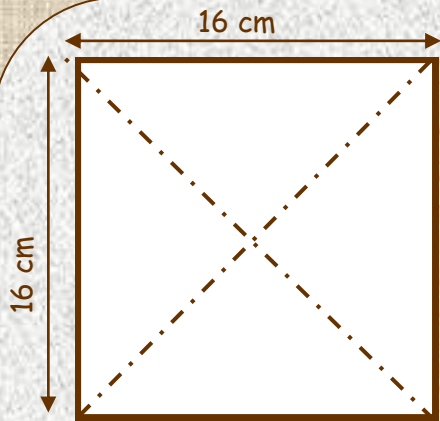

papier épais 3 couleurs
ciseaux, règle,
baguette .

LE MOULIN



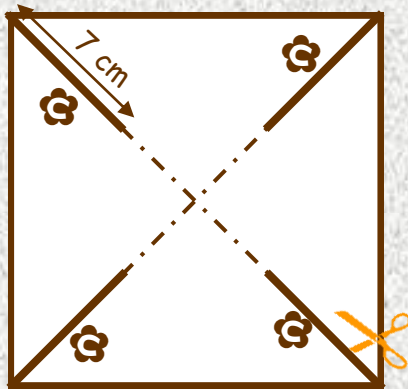

Trace et découpe un carré de 16 cm .
Marque les plis en pliant ta feuille pointe
sur pointe  sur  et  sur  

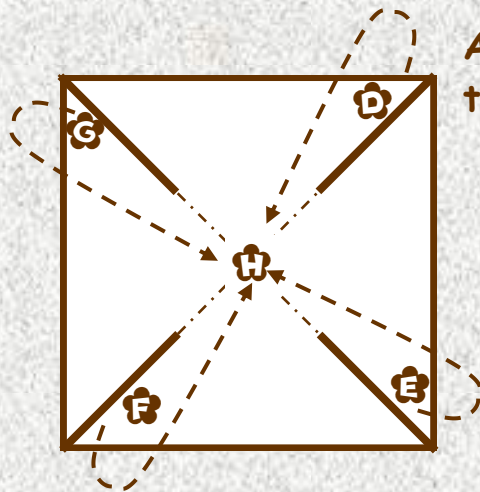

Sur la ligne des plis trace un segment 
de 7 cm en partant d'un angle du carré,
fais la même chose à chaque angle.
Découpe ces 4 segments .

Rabats les pointes  sur  



Avec la punaise fixe les 4 pointes au cen-
tre  sur ta baguette voir .



Matériel
feuille 120 g, ciseaux,
règle.

HISTOIRE SANS FIN 1

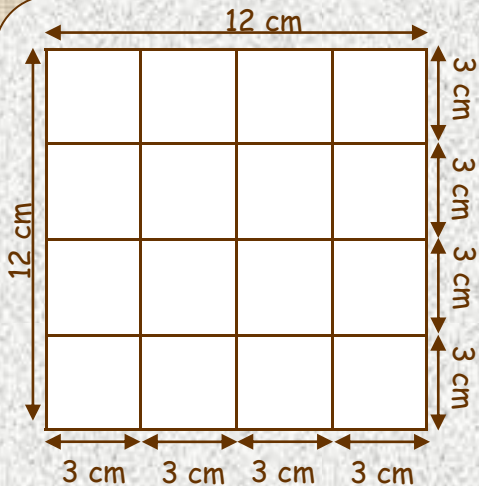

Trace 2 carrés de 12 cm sur 12 cm.

Sur chaque côté fais une marque tous les 3 cm. Relie les points de façon à former un quadrillage.

Découpe les deux carrés.

Marque les cases A, B, C et D sur les 2 carrés comme sur le modèle.

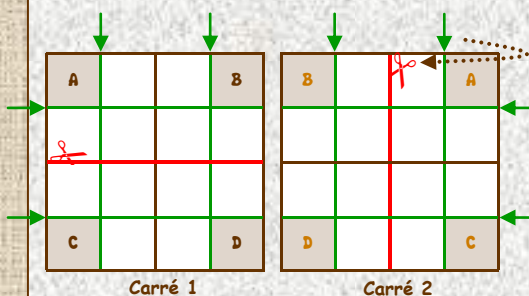

Marque les plis indiqués par la flèche verte.

Découpe chaque carré le long de la ligne rouge (mais conserve chaque partie côté à côté).

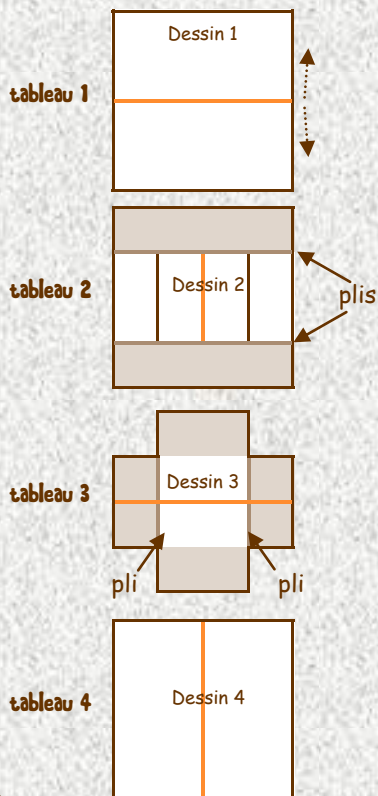

Retourne les deux morceaux du carré 2 sur le carré 1 et colle les cases de même nom ensemble : case ♡ sur case ♡

...
Puis dessine ton histoire sans fin sur les parties blanches du schéma et écarte les volets comme sur le modèle, pour obtenir 4 tableaux.

Ecarte par le milieu.

Matériel
feuille 120 g, ciseaux,
règle.

HISTOIRE SANS FIN 2

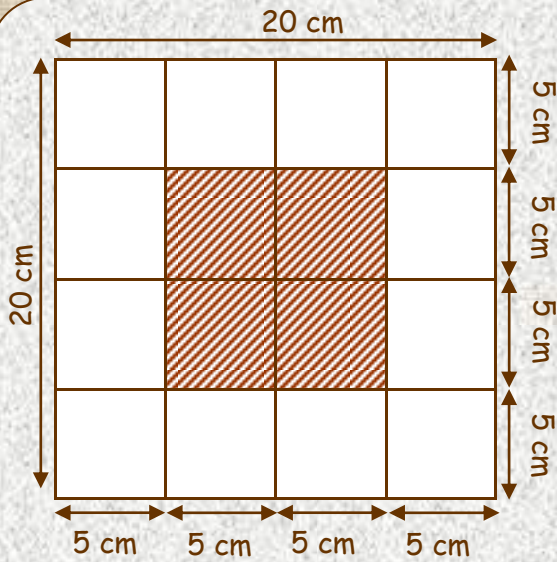

Trace un carré de 20 cm sur 20 cm.

Sur chaque côté fais une marque tous les 5 cm. Relie les points de façon à former un quadrillage.

Découpe soigneusement le carré central.

Plie soigneusement sur les lignes

Colle le carré **A** sur le carré **A**
fais de même pour **B** sur **B**

Tu obtiens un rectangle.

Plie soigneusement sur les lignes

Colle le carré **C** sur le carré **C**
fais de même pour **D** sur **D**

Tu obtiens un carré.

Marque bien les plis sur les lignes

Puis plie au milieu ton carré le long de l'ouverture et écarte les deux côtés, puis recommence à l'infini (en alternant le pliage une fois à l'horizontale, une fois à la verticale)

Dessine ton histoire sans fin en 4 épisodes.

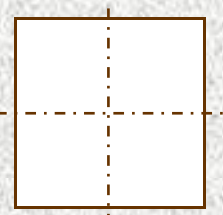
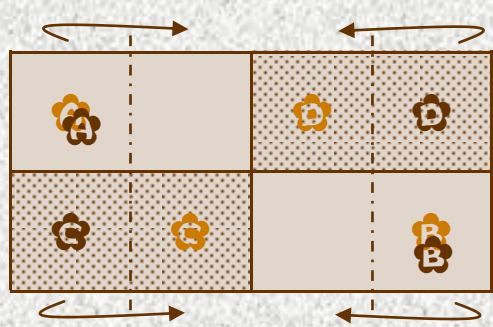
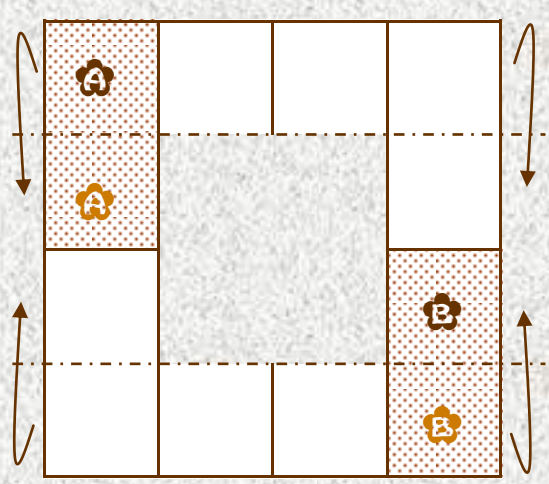

Matériel : 1 feuille A4
+feuille 120 g, ciseaux,
règle, compas.
3 attaches parisiennes

LA BOÎTE DU DIABLE

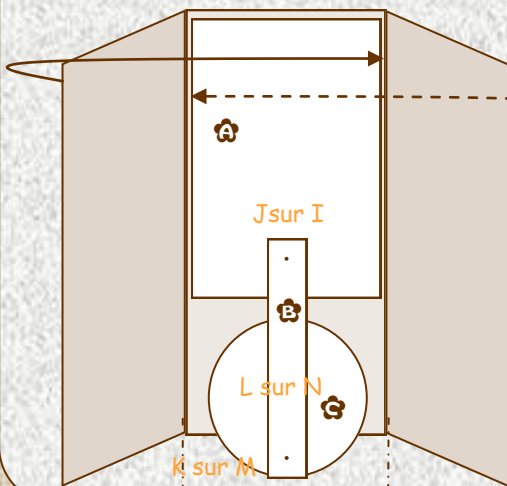
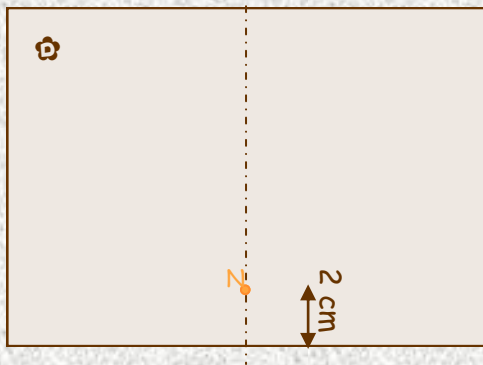
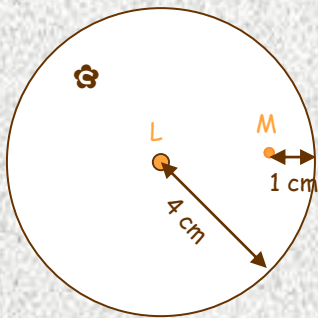
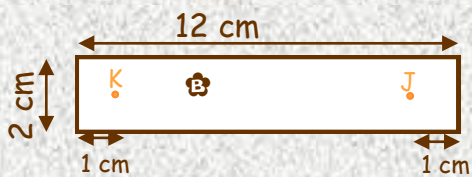
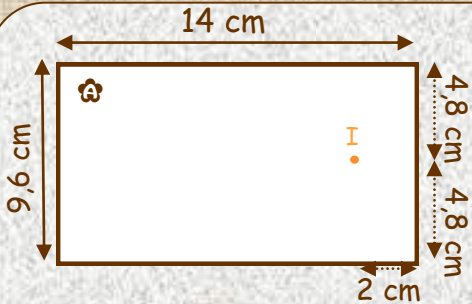

1 Construis un rectangle de 14 cm sur 9,6 cm. Place le point **I** en respectant le modèle.

2 Puis construis un autre rectangle de 12 cm sur 2 cm. Place les point **J** et **K** à 1 cm de chaque extrémité.

3 Trace un cercle de 4 cm de rayon. Marque en son centre le point **L**, puis le point **M** à 1 cm du bord du cercle.

4 Plie en deux ta grande feuille pour trouver le centre, marque sur le pli le point **N** à 2 cm bas.

Rassemble les pièces 2 et 3 par une attache parisienne aux points **M** et **K**.

Rassemble les pièces 1 et 2 avec une attache parisienne aux points **I** et **J**.

Puis rassemble 3 et 4 aux points **L** du disque et **N** de la grande feuille.

Dispose le tout comme sur le schéma, puis replie les deux côtés de la grande feuille sur la partie centrale, puis colle ces deux volets l'un sur l'autre.



La boîte du diable.

Matériel : 1 feuille A4
+feuille 120 g, ciseaux,
règle, compas.

3 attaches parisiennes

LE FLEXAGONE

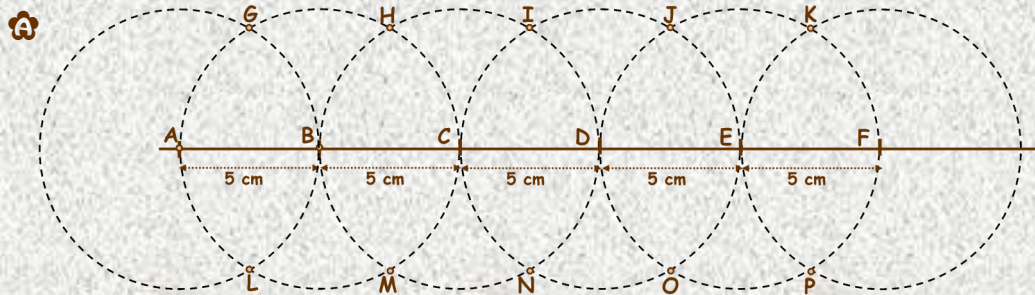

Trace une droite sur la longueur de ta feuille.

Puis place les points A, B, C, D, E, F tous les 5 cm sur la droite.

Autour de chaque point, trace un cercle de 5 cm.

Puis trace une droite passant par G, H, I, J qui sont les points d'intersection de ces cercles.

Puis une autre droite passant par K, L, M, N. (voir schéma)

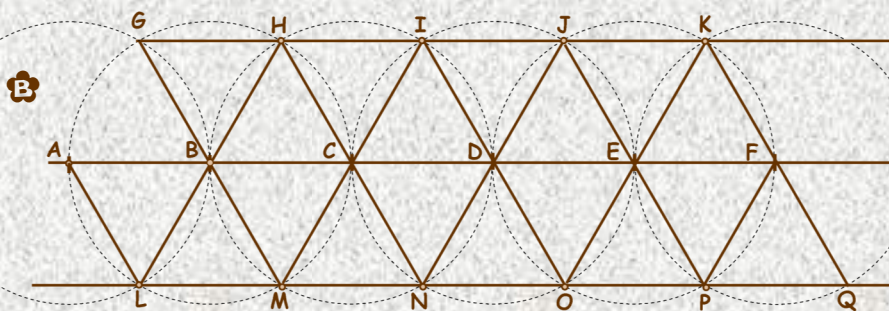

Relie à la règle les points G, B, M puis H, B, L, et ainsi de suite en respectant le schéma. Découpe le contour de ta figure.

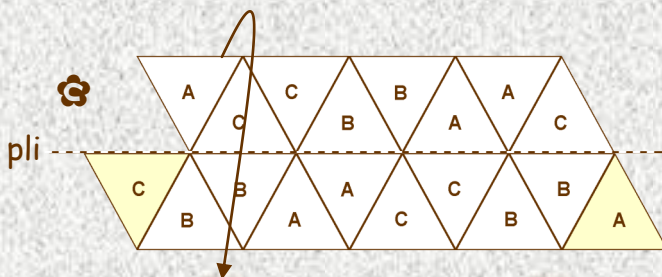

Décore en respectant la disposition des faces. Puis plie sur la ligne du milieu et colle les deux côtés l'un sur l'autre. Marque tous les plis le long des traits à l'aide d'une règle.

Ensuite plie en suivant le schéma, et colle en final les 2 pattes

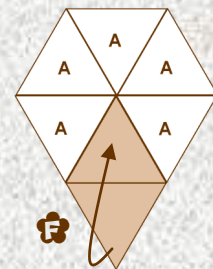
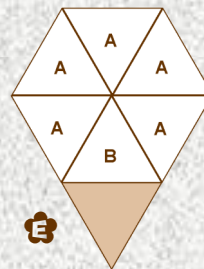
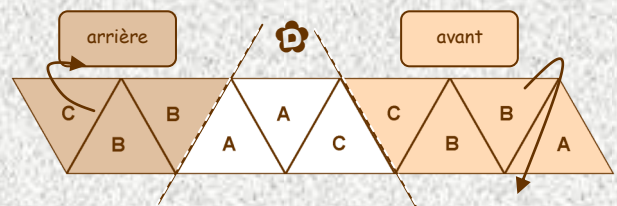

Faufile le triangle B en dessous.

Puis colle les deux pattes de fixation l'une sur l'autre

Matériel :

1 feuille A5 + ciseaux +
compas ou gabarit d'un
cercle de 1,9 cm

FLEUR (PLIAGE) OCTOGONALE

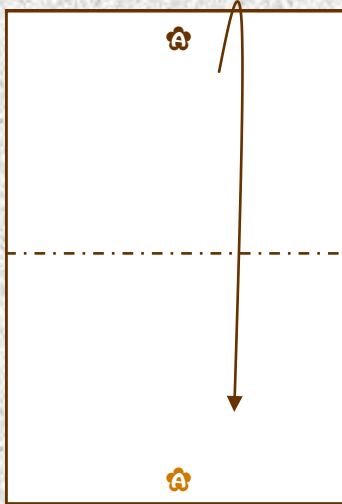

Plie  bord à
bord  sur 

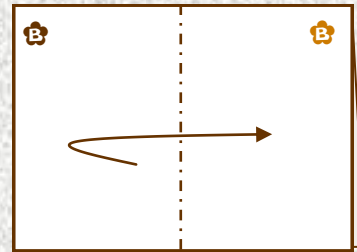



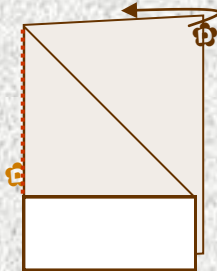
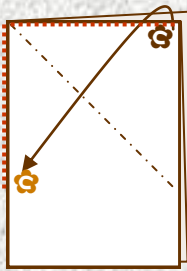

Plie  bord à bord
 sur 

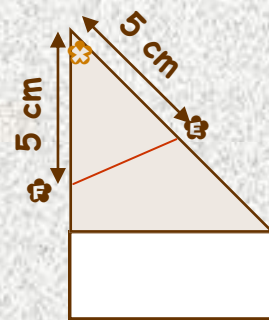

Plie   sur  de façon à ce
que les deux bords  soient
l'un contre l'autre, faire la même
chose de l'autre côté.



Marque 2 points  et  à 5
cm de chaque côté de l'angle
 et trace un segment 
pour relier ces 2 points.

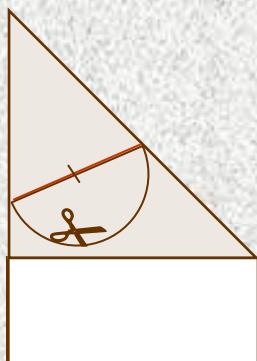

Au milieu de cette droite (2 cm) trace un demi
cercle de 1,9 cm. Puis découpe le long de ton
demi cercle.

Ou utilise ton gabarit.

Tu obtiens en dépliant cette fleur

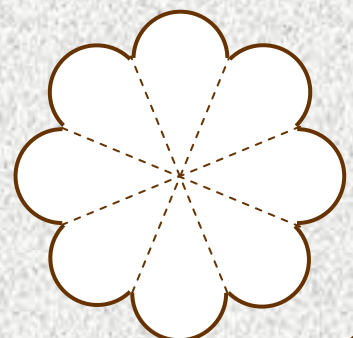

Matériel :

1 feuille A4 (220g)
+ compas et ciseaux

FLEUR OCTOGONALE

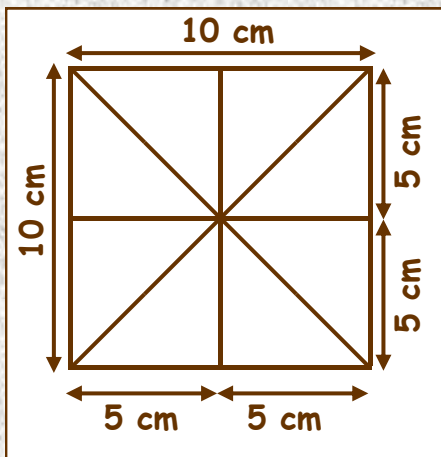

Sur une feuille construis un carré de 10 cm.

Puis trace les segments comme sur le schéma.

Trace un cercle de 5 cm de rayon.

Puis relie comme sur le schéma. —
Pour obtenir un octogone (huit côtés).

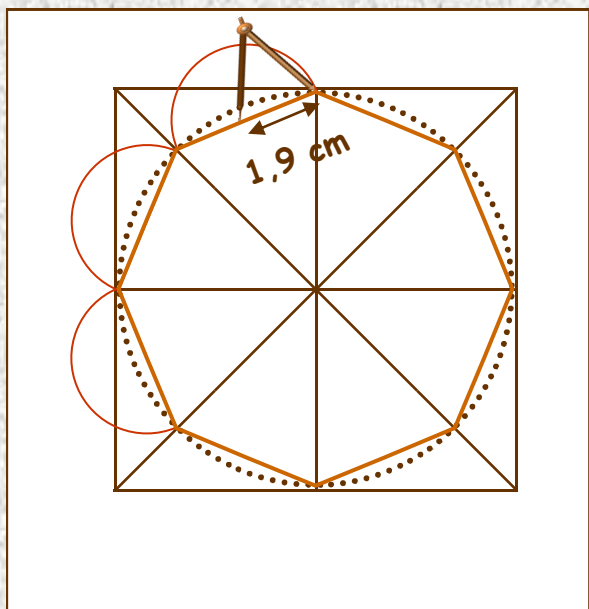
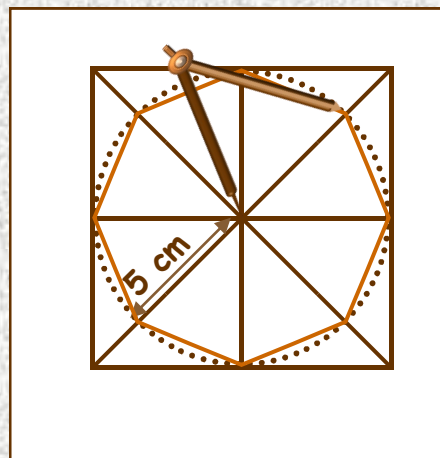

Sur les côtés de ton octogone trace un demi cercle de 1,9 cm de rayon.

Découpe ensuite ta fleur.

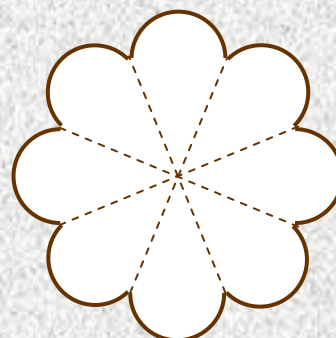

Matériel :

7 fleurs octogonales

+ feuille cartonnée A4

+ colle

LE BOUQUET

CARTE

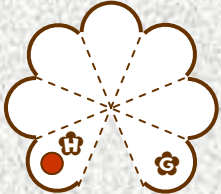

Pour faire ta carte « bouquet de fleurs » il te faut 7 fleurs identiques. Marque les plis le long des pointillés.

Tu retires l'un des « pétales » 

Puis tu colories en évitant le « pétale » marqué d'un point rouge qui servira au collage.

Ensuite colle  sur  puis plie tes fleurs en deux.

Puis dispose tes 7 fleurs comme dans le dessin ci-dessous, et mets un point de colle aux endroits indiqués par un point rouge. ●

Puis colle les fleurs l'une sur l'autre en respectant dans le schéma, les lettres et les couleurs.

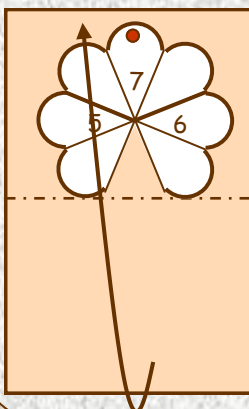
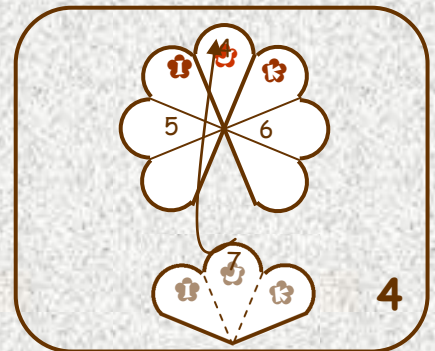
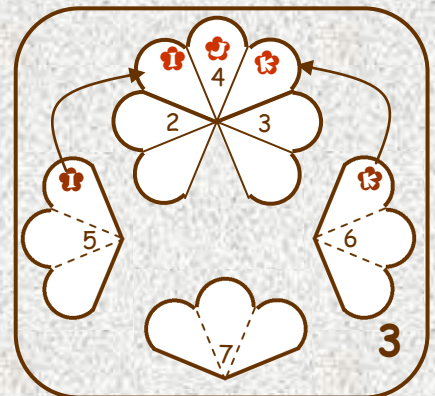
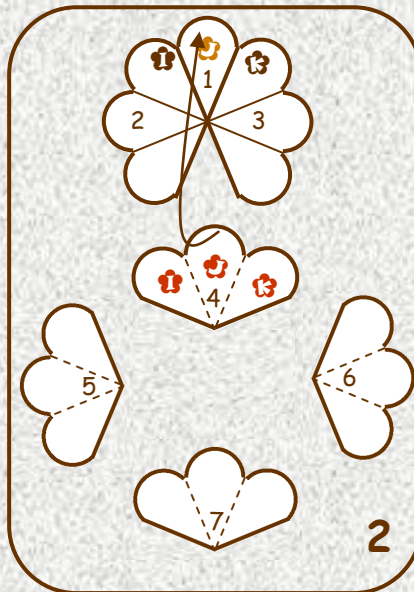
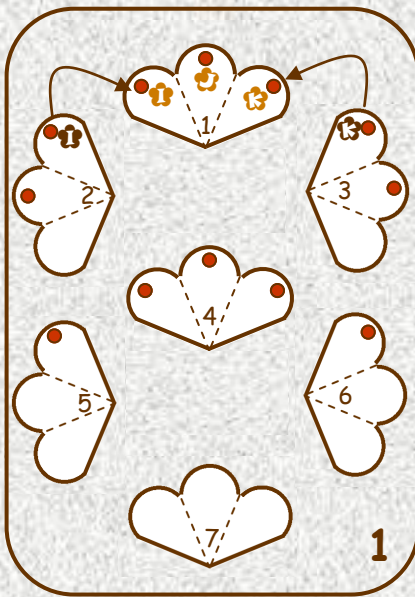

Lorsque toutes les fleurs sont collées, prends ta feuille cartonnée, plie-la en deux, et place ton bouquet le long du pli comme sur le schéma. Mets un point de colle et rabats ta feuille cartonnée. Puis recommence de l'autre côté de ton bouquet.

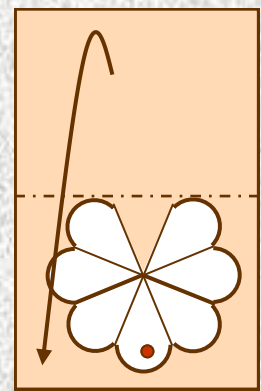

Matériel :

Une feuille de 13 cm
sur 17 cm.

+ feuille cartonnée A5

KIRIGAMI

COEUR



Plie ta feuille en deux, le long du trait.

Découpe les deux épaisseurs de la feuille en suivant les lignes noires, attention de ne pas couper les parties blanches.

Puis déplie ton cœur.

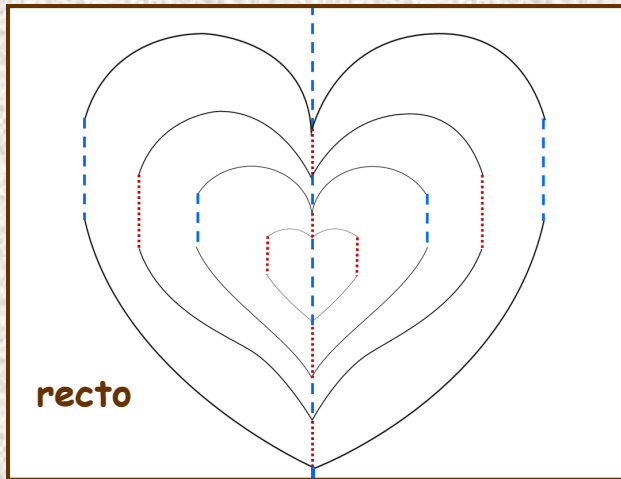
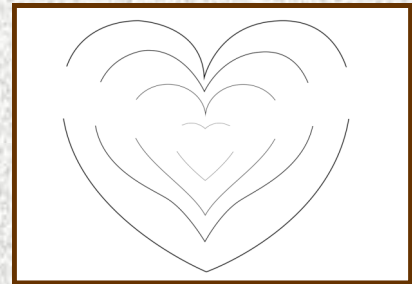

Sur le recto de ta feuille, trace des segments en respectant les couleurs du schéma.

Puis procède au pliage en respectant les couleurs.

Traits bleus 
rabats vers l'arrière « pli crête »

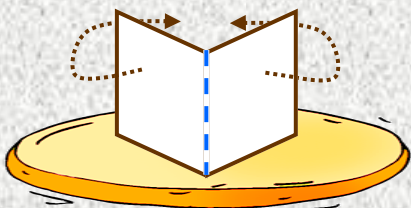

Traits rouges 
rabats vers l'avant « pli creux ».

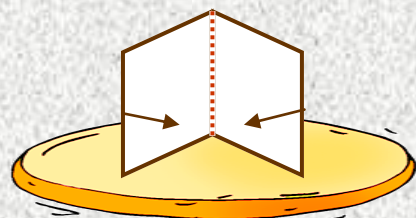

Plie ta feuille cartonnée en deux, bord à bord puis déplie-la.

Mets de la colle sur les bords à droite et à gauche de ta feuille « cœurs » et dépose-la au milieu de ta feuille cartonnée.

Plie ta carte délicatement en t'assurant du bon sens des plis des cœurs.

