

Livret d'entretien

**FAUCHEUSE PORTÉE
CUB F - 22**

pour

**Tracteur FARMALL "CUB"
et "SUPER CUB"**



COMPAGNIE INTERNATIONALE DES MACHINES AGRICOLES
170, Boulevard de la Villette
Paris



TABLE DES MATIÈRES

GENERALITES	3
INSTRUCTIONS DE MONTAGE	4 à 7
ATTENTION AUX ACCIDENTS	9
REGLAGES - FONCTIONNEMENT	
Mécanisme de commande	10
Pointage de la barre	10
Registre de la lame	10
Avance de la barre	11
Pince-lame	11
Mécanisme de coupe	11 - 12
Hauteur de coupe	12
Pour couper ras	12
Planche à andains	12
Mise au travail de la machine	12
Mise en transport de la machine	12 - 13
Désaccouplement	13
ENTRETIEN	13
GRAISSAGE	14



FAUCHEUSE PORTÉE CUB F 22

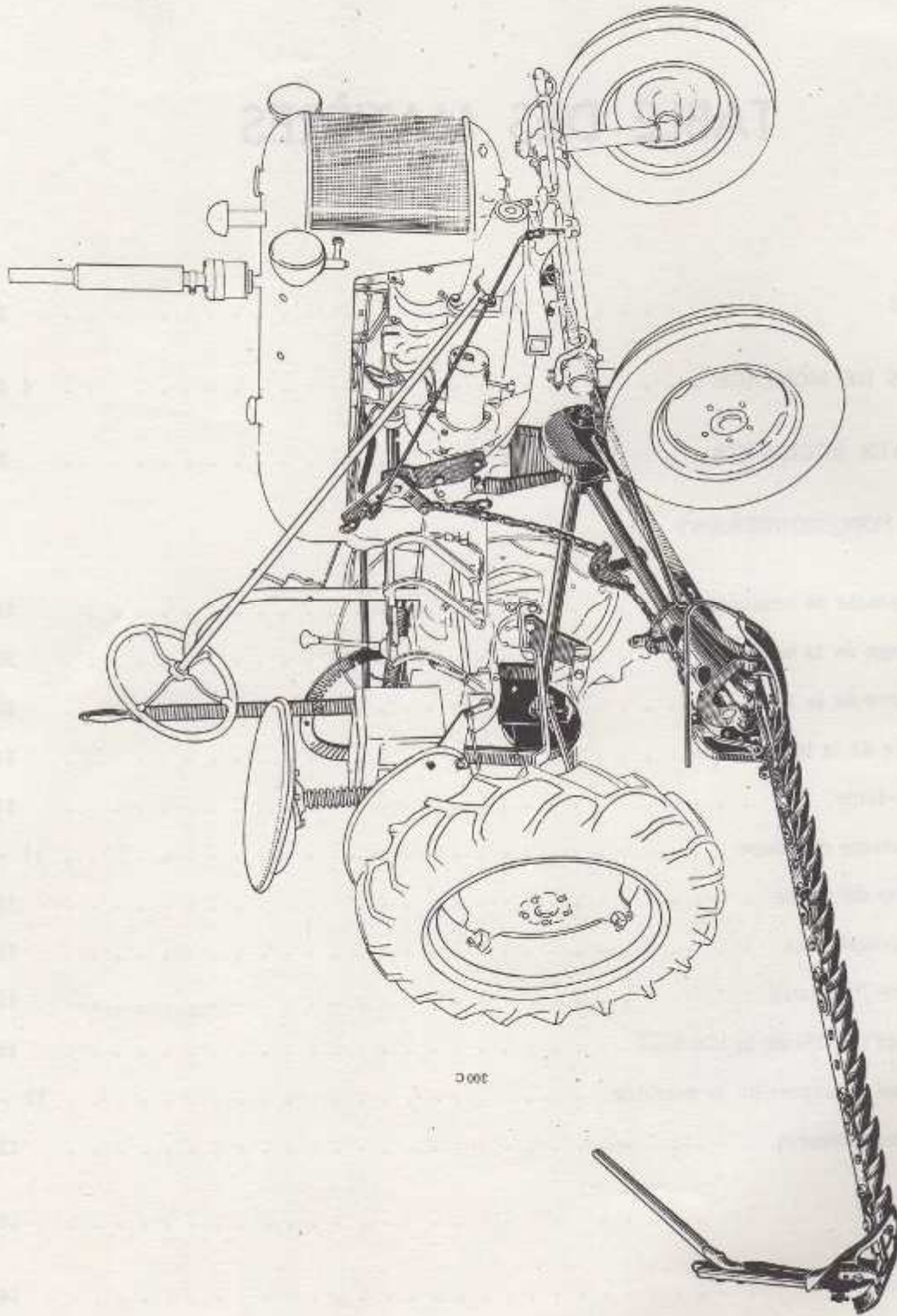

fig. 1

3000



FAUCHEUSE PORTÉE "CUB 22"

Mc CORMICK International

pour Tracteur FARMALL "CUB" et "SUPER CUB"



La Faucheuse "CUB" F-22 a été spécialement étudiée pour être adaptée sur les tracteurs Farmall "CUB" et "Super Cub".

Son montage est d'une extrême simplicité, sa largeur de coupe est de 1.35 m. et la barre coupeuse peut être obtenue dans l'un des trois types de coupe suivants : normale, intermédiaire ou basse.

La barre de coupe est relevée horizontalement à l'aide d'un levier et d'un dispositif monté vers l'avant du tracteur.

L'entraînement du mécanisme est réalisé au moyen d'une courroie trapézoïdale montée sur deux poulies à gorge, depuis la prise de force du tracteur jusqu'à l'arbre du plateau-manivelle. La courroie est partiellement recouverte d'un garant et l'arbre du plateau-manivelle tourne dans un tube, éliminant ainsi tout accident.

La barre coupeuse est maintenue en bonne position pour une coupe parfaite par la barre de traction.

La faucheuse est fixée par trois boulons sur le tracteur, deux, fixent le support soudé sur l'extrémité du tube de l'arbre du plateau-manivelle sur les bossages du carter d'embrayage du tracteur, le troi-

sième fixant le support arrière au boîtier de l'essieu arrière gauche du tracteur.

Le conducteur a une vue très dégagée du mécanisme de coupe, la barre coupeuse étant montée en avant de la roue arrière droite du tracteur.

Cette faucheuse nécessite l'emploi du levier de relevage et du dispositif avant de relevage. Ces accessoires peuvent être obtenus sur commande spéciale, mais ne sont pas fournis avec la faucheuse, car le propriétaire du tracteur peut les avoir déjà commandés avec une autre machine.

Le levier est en effet, utilisé avec presque toutes les machines montées directement sur le tracteur, le dispositif avant est employé avec : faucheuses, cultivateurs et planteuses. Ce système étant commun à toutes les machines destinées au tracteur "CUB", il est inutile si vous le possédez de le commander à nouveau.

Le graissage et l'entretien de la faucheuse "CUB" F-22, sont réduits au strict minimum et, avec quelques soins la durée de la machine se trouvera notablement prolongée, vous laissant le bénéfice d'une économie facile.

INSTRUCTIONS DE MONTAGE

Enlevez tous les fils de fer qui attachent les différentes pièces dans les colis et placez celles-ci de façon à les trouver facilement .

Huilez tous les coussinets et les surfaces de friction au fur et à mesure que vous procédez au montage et assurez-vous que toutes les pièces fonctionnent aisément .

La plupart des coussinets sont munis de graisseurs qui seront rapidement hors d'usage si vous ne les garnissez pas régulièrement avec la pompe à graisse .

A moins d'instructions contraires , tous les boulons doivent être employés dans les trous dans lesquels ils se trouvent ou avec les pièces auxquelles ils sont attachés .

Les parties ombrées des figures sont celles qui sont à monter , elles doivent l'être dans l'ordre indiqué .

Pour situer les côtés droit et gauche de la machine , il faut être placé derrière elle et tourné dans le sens de la marche .

Si , en cours de montage , vous éprouvez des difficultés pour certaines pièces , gardez-vous bien d'en altérer la forme , car cela vous mènerait à des ennuis certains . Relisez attentivement les instructions , assurez-vous que vous vous y êtes bien conformé pour les assemblages déjà en place et pour les pièces précédentes de l'assemblage en cours . Vous trouverez , sans aucun doute , dans le montage , une erreur parfois minime , d'où proviennent les inconvénients rencontrés .

MONTAGE DE L'ARBRE DU PLATEAU MANIVELLE

Avant d'assembler cet arbre , introduisez dans l'extrémité avant du tube une bonne quantité de graisse . Enduisez également de graisse l'arbre du plateau-manivelle et glissez-le dans le tube , en lui donnant simultanément un mouvement de va et vient et de rotation de façon que la graisse soit bien répartie dans tout le tube .

Placez deux rondelles sur l'arbre et glissez celui-ci dans son tube (1 fig. 2) .

Glissez la charnière de jambe de force (2 fig. 2) au bout du tube ainsi que la bague d'arrêt (3 fig. 2) . Fixez cette bague au moyen de sa vis dont vous serrerez à fond le contre-écrou .

Attachez sur le tube le garant inférieur de la courroie de commande (4 fig. 2) avec le tendeur de courroie (1 fig. 3) . Assurez-vous que les écrous du tendeur se trouvent bien l'un au-dessus l'autre en-dessous du support .

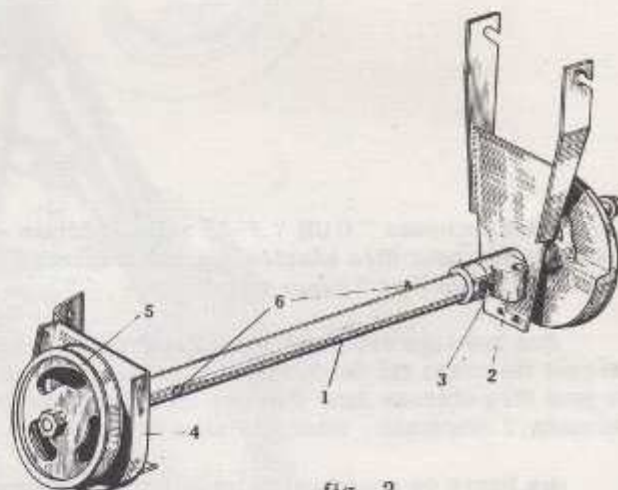

fig. 2

Montez l'entretoise et la poulie inférieure (5 fig. 2) sur l'arbre du plateau-manivelle (si le besoin s'en fait sentir , ajoutez quelques rondelles derrière cette poulie pour rattraper le jeu longitudinal de l'arbre) .

Vissez les graisseurs sur le tube (6 fig. 2) et sur la charnière de jambe de force , dans les trous taraudés prévus à cet effet . Le graisseur coudé est destiné au trou de graissage arrière du tube .

MONTAGE DE L'ARBRE DU PLATEAU MANIVELLE SUR LE TRACTEUR .

Enlevez du support de barre d'attelage , à l'arrière du tracteur deux des boulons "X" (fig. 3) qui s'y trouvent et vissez-les dans les trous taraudés inférieurs des bossages arrière du carter d'em-brayage .



Accrochez le support avant (2 fig. 3) de l'arbre du plateau-manivelle , sur ces boulons que vous ne serrez pas encore .

Un goujon fileté est fourni pour être vissé dans le trou supérieur du boîtier d'essieu arrière . Mettez-le d'abord en place sur le tracteur , puis faites passer la partie cylindrique de la tête spéciale de ce goujon à travers le trou supérieur du support arrière et fixez le support au boîtier d'essieu au moyen d'un des trois boulons marqués "X" . Quand le montage est effectué serrez tous les boulons à fond .

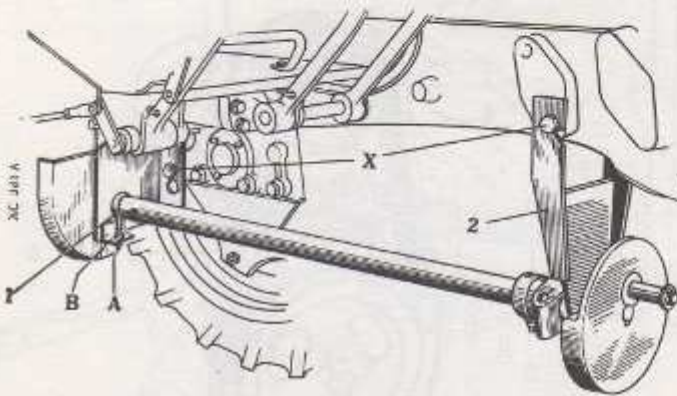

fig. 3

BARRE DE TRACTION

Accrochez la barre de traction à la charnière du sabot intérieur (1 fig. 4) .

Glissez le support de barre de traction dans la douille carrée sous l'avant du tracteur et fixez-le avec la vis de serrage (2 fig. 4) .

JAMBE DE FORCE

Montez la jambe de force (3 fig. 4) sur sa charnière avec , l'axe , la rondelle plate et les goupilles fournis à cet effet . La rondelle se place au-dessus du support de jambe de force .

Mettez en place le garant inférieur du plateau manivelle (4 fig. 4) .

BARRE COUPEUSE

Montez la barre coupeuse sur la charnière du sabot intérieur (5 fig. 4) .

Glissez la lame dans la barre (6 fig. 4) et assurez-vous qu'elle s'y meut aisément .

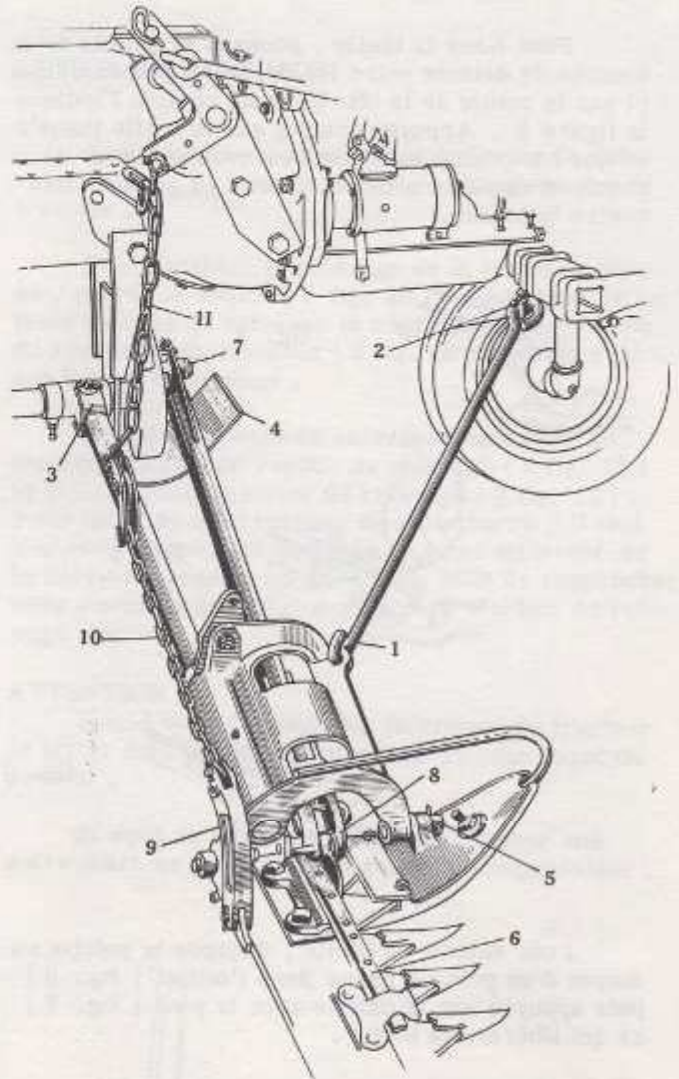

fig. 4

BIELLE AUTOMATIQUE

Dévissez le chapeau de tête de bielle , enlevez le boulon , les rondelles grower et plate du tourillon de plateau-manivelle (7 fig. 4) . Glissez la tête de bielle sur le tourillon et remettez rondelles plate et grower ainsi que le boulon que vous serrerez à fond . Revissez le chapeau de tête de bielle préalablement rempli de graisse .

Pour l'ancien montage , enlevez l'écrou du tourillon , glissez la tête de bielle sur le tourillon (7 fig. 4) et remettez l'écrou que vous serrerez à fond .

Attachez la bielle à la tête de lame (8 fig. 4)

L'attache de la bielle à la tête de lame est entièrement automatique . Le jeu est rattrapé au fur et à mesure , sans que l'utilisateur ait à s'en inquiéter , par la pression des brides qui font ressort . La bielle se monte et se démonte rapidement de la lame sans l'aide d'aucune clé .

Pour fixer la bielle, poussez la palette de la fourche de détente entre les brides et placez celles-ci sur la rotule de la tête de lame comme l'indique la figure 5. Appuyez ensuite sur la bielle jusqu'à ce que les brides se soient resserrées autour de la rotule et ramenez alors la palette en arrière tout contre la bielle.



fig. 5



fig. 6



fig. 7

Pour enlever la bielle, dégagez la palette au moyen d'un poinçon passé dans l'œillet (fig. 6) puis appuyez sur la palette avec le pied (fig. 7) ce qui libérera la bielle.

MAILLON DE RELEVAGE

Attachez le maillon de relevage au sabot intérieur (9 fig. 4). Reliez la chaîne horizontale (10 fig. 4) au maillon et à la bascule sur la jambe de force.

Attachez la chaîne verticale (11 fig. 4) d'une part au maneton de relevage et d'autre part à la bascule fixée sur la jambe de force.

NOTE : Les deux chaînes comportent le même nombre de maillons. La chaîne horizontale s'emploie dans toute sa longueur. L'autre chaîne peut être employée à divers maillons, suivant que la machine travaille sur un terrain de niveau ou en pente. Normalement la manille doit être placée dans le troisième maillon.

Fixez le crochet support de tringle de sûreté sur le boîtier de direction, à l'avant du tracteur.

MECANISME DE COMMANDE

Placez la poulie de commande (1 fig. 8) sur l'arbre cannelé de prise de jambe de force du tracteur, placez la goupille, serrez le boulon et ouvrez la goupille.

Montez la courroie sur les poulies (2 fig. 8) et réglez sa tension suivant les instructions données au chapitre "Réglages et Fonctionnement".

Placez le garant supérieur de la courroie (3 fig. 8).

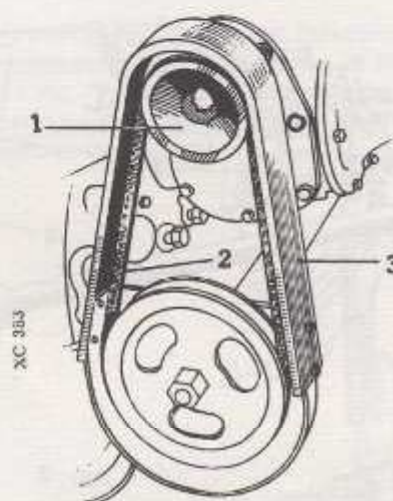

fig. 8

ARBRE DE RELEVAGE AVANT

Fixez l'arbre de relevage et ses supports aux bossages avant du carter du tracteur (1 fig. 9).

Fixez sur le maneton de l'arbre de relevage, la tringle de sûreté de barre coupeuse à l'aide du boulon à œil (2 fig. 9).

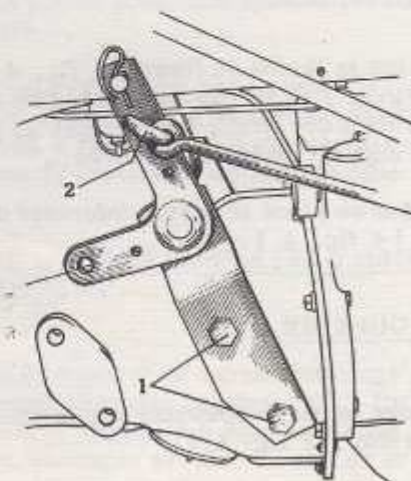

fig. 9



LEVIER DE RELEVAGE

Fixez la plaque de montage du levier de relevage (1 fig. 10) sur le carter de transmission du tracteur .

Pour faciliter le relevage de la barre coupeuse , placez le bouillon (2 fig. 10) dans le haut de la fente du bras de relevage et réglez aussi la tension du ressort compensateur (3 fig. 10) au moyen de son boulon de réglage .

Reliez la tringle de relevage d'une part au maneton gauche de l'arbre de relevage (1 fig. 11) et d'autre part au levier de relevage (2 fig. 11) . Pour faciliter l'accrochage de cette barre , il faut soulever légèrement de terre le sabot intérieur de la barre coupeuse , ce qui a pour effet de rapprocher vers l'arrière le maneton gauche de l'arbre de relevage .

ATTENTION

Quand vous démontez la faucheuse du tracteur le levier doit toujours être amené au cran avant du secteur .

Si vous ne montez pas immédiatement une autre machine , détendez le ressort compensateur .

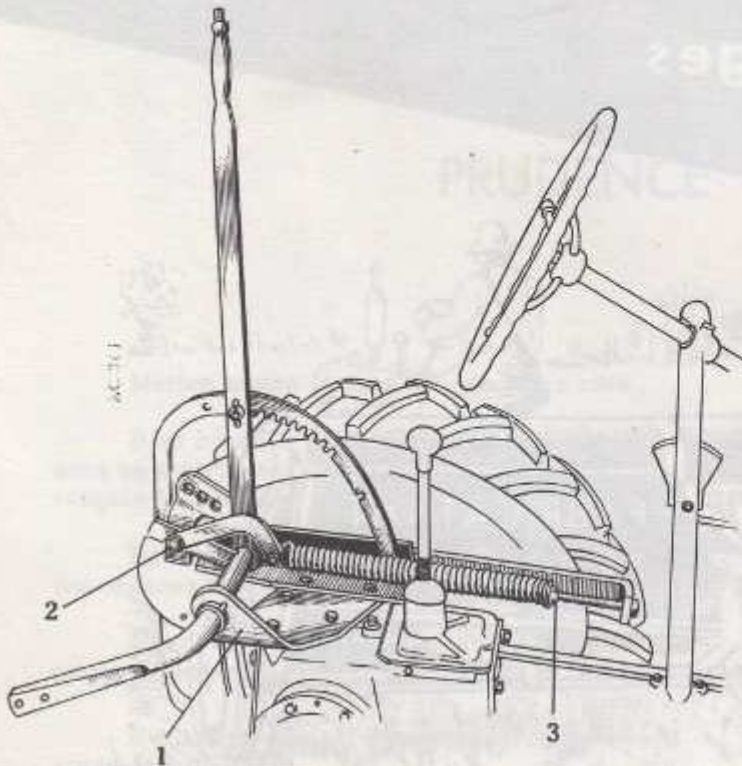

fig. 10

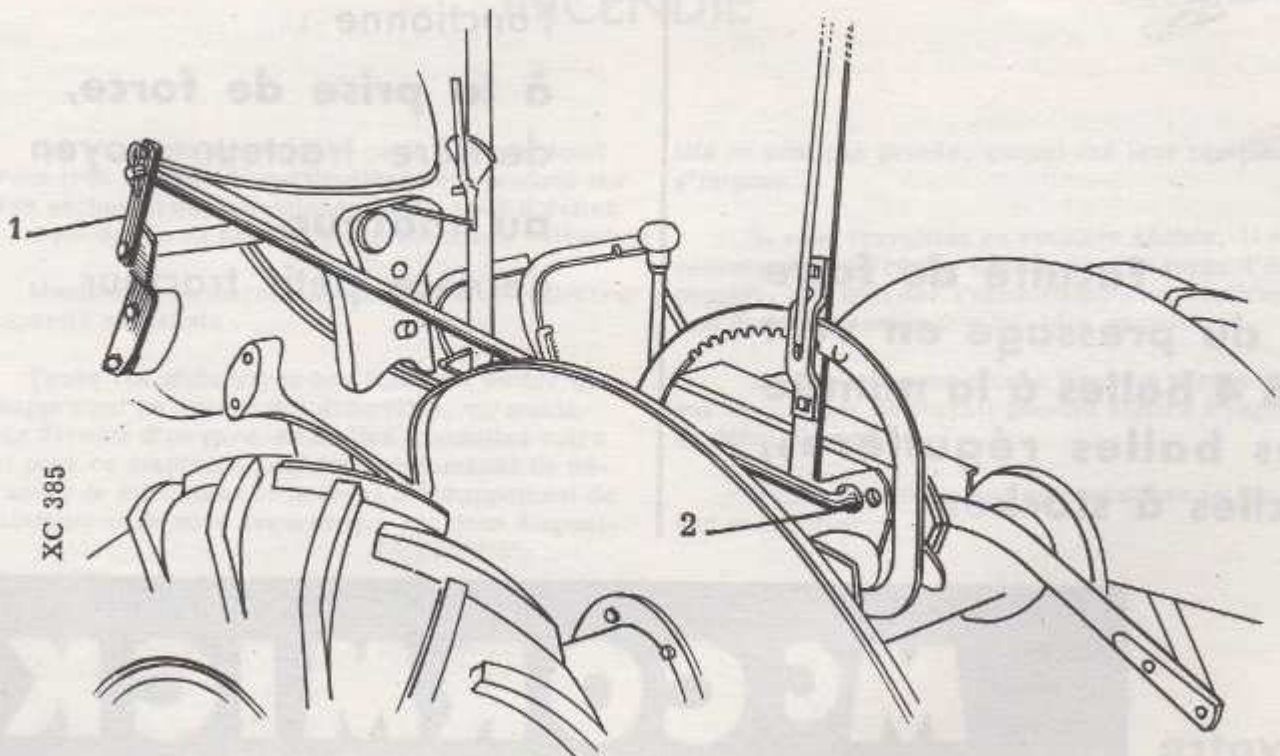
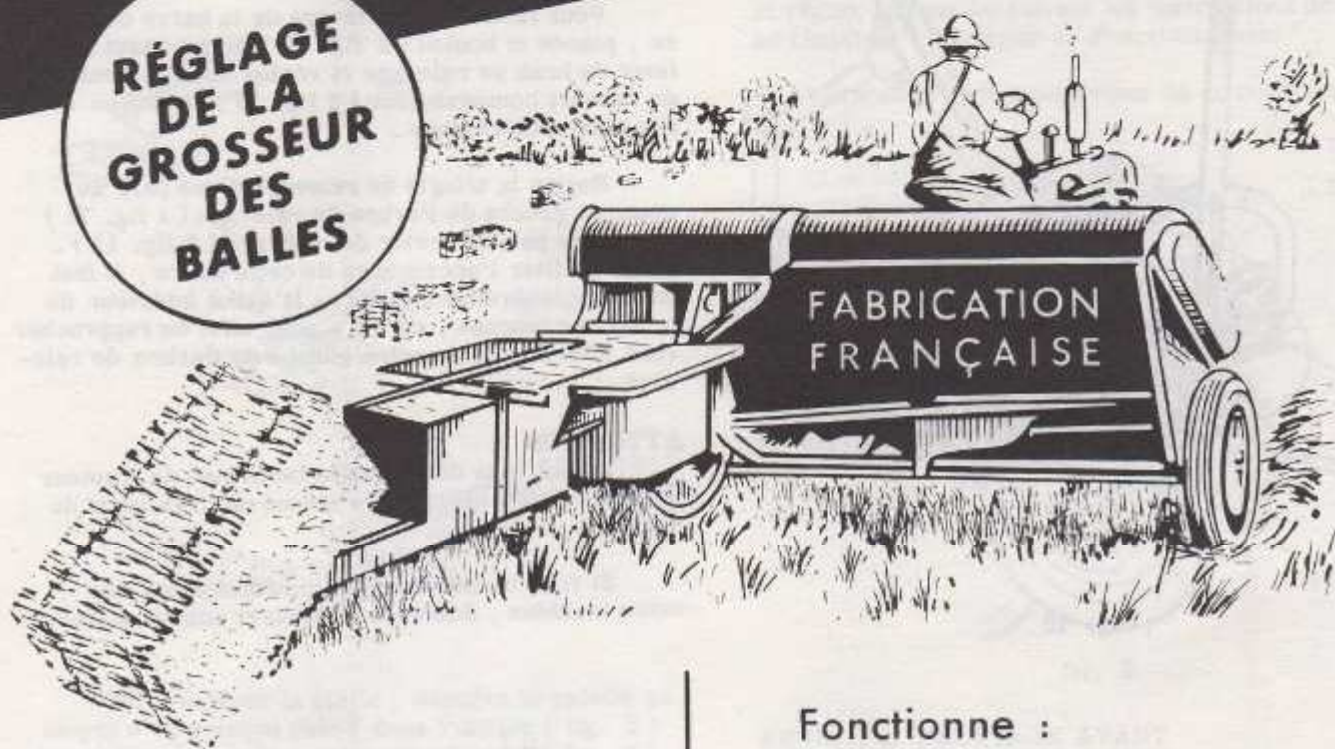

fig. 11

PRESSE-RAMASSEUSE F-45

**pour paille et fourrages
100% automatique**

**RÉGLAGE
DE LA
GROSSEUR
DES
BALLES**



**Faculté de faire
du pressage en vert
2 à 4 balles à la minute
des balles régulières,
faciles à stocker**

Fonctionne :

**à la prise de force,
derrière tracteur moyen
au moteur,
derrière petit tracteur**

**a votre
service**

**MCCORMICK
INTERNATIONAL**



PRUDENCE - SÉCURITÉ

Mettez toutes les chances de votre côté .

Bien conduite et bien surveillée votre machine sera un instrument sûr et docile . Ne prenez pas de risques inutiles par inattention ou négligence .

Débrayez votre tracteur pour régler ou graisser les organes de votre machine .

Pour réparer ou vérifier n'importe quel mécanisme, stoppez le moteur du tracteur .

Ne laissez jamais d'enfants circuler devant votre faucheuse

N'approchez jamais les mains ou les vêtements des pièces en mouvement .

N'oubliez pas de mettre en place les garants aux points dangereux ou susceptibles de le devenir .

Évitez les réparations de fortune. Elles pourraient occasionner de sérieuses blessures aux utilisateurs et, pour le moins, la machine risquerait de subir de graves dégâts .

La prudence vaut mieux que la meilleure des assurances .

INCENDIE

Les incendies de récoltes ou de granges étant devenus très fréquents, particulièrement pendant les années sèches, il dépend uniquement de vous d'éviter tout risque de feu en prenant les précautions suivantes:

Munissez vos machines à moteur d'un extincteur de capacité suffisante .

Tenez vos moteurs en bon état pour éviter que l'échappement ne crache des étincelles, ou munissez ce dernier d'un pare-étincelles (consultez votre agent pour ce dispositif) . Il est recommandé de débarrasser le silencieux et le tuyau d'échappement de la calamine et de vous assurer que ces deux disposi-

tifs ne sont pas percés, auquel cas leur remplacement s'impose .

Si vous travaillez en récoltes sèches, il est recommandé de régler vers le haut le tuyau d'échappement, afin d'éviter l'échauffement ou l'inflammation des chaumes ou des laissées de paille .

Une pelle ou une pioche tenues à portée de main sur le chantier de travail peuvent suffire à juguler un début d'incendie .

Veillez en outre à ce que personne ne fume sur le chantier .



RÉGLAGES - FONCTIONNEMENT

Dans votre propre intérêt nous ne saurions trop recommander de vous conformer aux indications qui suivent .

Votre machine étant montée suivant nos instructions , avant de vous rendre aux champs , voyez si tous les écrous sont serrés à bloc et les goupilles bien ouvertes .

Veillez à ce que tous les roulements ainsi que tous les points de friction soient bien graissés . Il arrive parfois que certaines pièces soient collées par de la peinture , s'il en est ainsi sur votre machine décollez-les d'abord à l'essence et huilez-les ensuite .

Si possible faites fonctionner votre machine à vide la première fois que vous vous en servirez .

MECANISME DE COMMANDE

Une courroie trapézoïdale et deux poulies à gorge composent le mécanisme de commande .

L'une des poulies est montée sur l'arbre de prise de force du tracteur , l'autre vissée sur l'arbre de commande transmet le mouvement au moyen de la courroie .

La courroie de commande doit être montée sans être forcée . En utilisant un levier , d'autres outils ou même la puissance du tracteur (ce qui est dangereux) vous risquez d'allonger ou de casser la courroie .

Pour régler cette courroie , desserrez les boulons qui maintiennent le support avant du tube de l'arbre de plateau-manivelle sur les joues du carter d'embrayage du tracteur . Desserrez l'écrou "B" (fig. 3) puis serrez l'écrou "A" (fig. 3) pour obtenir une tension convenable . Resserrez alors l'écrou "B" ainsi que les boulons du support avant du tube .

La tension de la courroie est correcte lorsqu'un fléchissement de 20 mm. est obtenu , en appuyant avec le pouce sur la partie qui se trouve entre les deux poulies (fig. 12) .

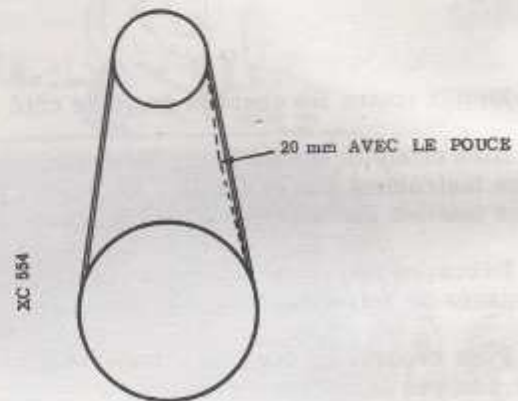

fig. 12

POINTAGE DE LA BARRE - REGISTRE DE LA LAME .

Le registre de la lame est la position relative des sections par rapport aux doigts . Les sections doivent être centrées sur l'axe des doigts quand la lame est à bout de course vers la droite ou vers la gauche .

Pour cela , procédez comme suit :

Desserrez d'abord le boulon (1 fig. 13) . Enlevez le boulon (2 fig. 13) et écartez le support de pointage (3 fig. 13) de la charnière (4 fig. 13) Faites pivoter cette dernière dans le sens voulu pour corriger le registre .

Remplacez le support de pointage dans sa position primitive et resserrez le boulon "1" après avoir replacé le boulon "2" .

S'il est nécessaire de modifier le pointage de la barre coupeuse par rapport au sol , enlevez le boulon "1" et faites pivoter la charnière du sabot intérieur (4 fig. 13) de telle sorte que le trou dans cette dernière se trouve en face du cran avant de son support de pointage quand vous désirez incliner la barre pour couper plus bas , ou en face du cran arrière quand vous désirez relever la barre pour couper plus haut .

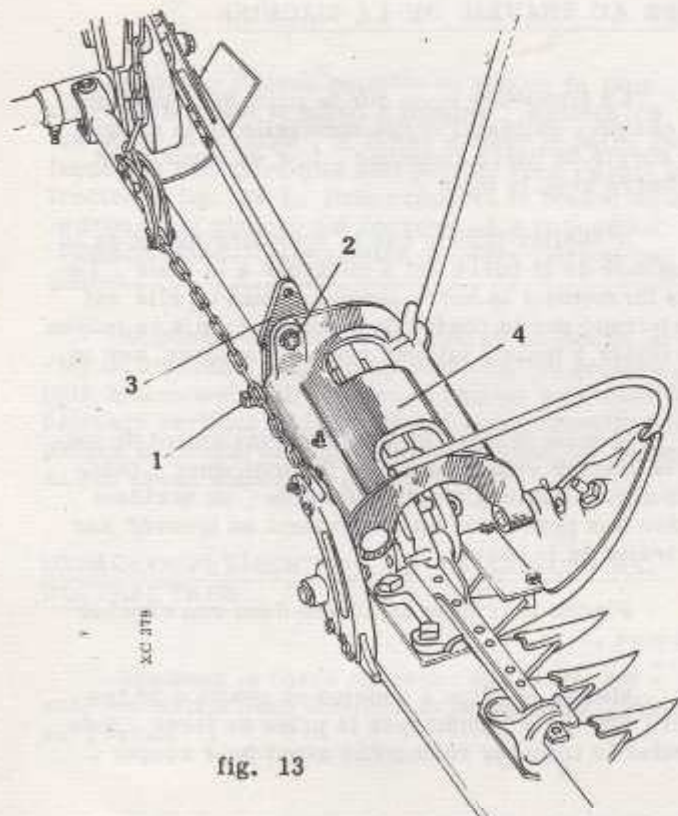

fig. 13

AVANCE DE LA BARRE COUPEUSE

L'extrémité extérieure de la barre coupeuse doit être un peu en " avance " par rapport à l'extrémité intérieure, afin de compenser le " retard " infligé par la pression qui s'exerce sur la barre pendant le travail .

A mesure que les pièces de la faucheuse prennent de l'usure, la barre prend de plus en plus de " retard " ce qui finit par amener la barre hors d'alignement, causant une usure exagérée, ou même la rupture des pièces de coupe . Il y a lieu de vérifier de temps à autre l'avance de la barre .

La partie extérieure de la barre doit être en " avance " de 3% environ de la largeur de coupe sur la partie intérieure .

Pour procéder à la vérification, tendez sur le sol, entre deux piquets, une ficelle passant derrière la barre et parallèle à l'essieu du tracteur . Mesurez soigneusement la distance qui sépare la ligne ainsi déterminée du dos de la lame à chaque extrémité de la barre . La différence entre les deux distances donnera l'avance ou le retard .

Pour rétablir l'avance normale, desserrez la vis du support de barre de traction et déplacez ce support vers la droite ou la gauche, selon qu'il s'agit de diminuer ou d'augmenter l'avance .

PINCE - LAME

Les pince-lame doivent être réglés pour appliquer les sections sur les contreplaques des doigts sans toutefois empêcher la lame de glisser librement .

Des lamelles sont intercalées entre les pince-lame et la barre afin de permettre de rattraper le jeu vertical de la lame lorsque cela devient nécessaire . De plus, les plaques d'usure de lame ont des trous ovales qui permettent de régler le jeu latéral de la lame .

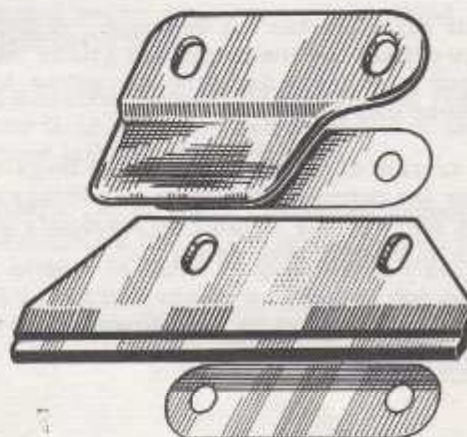

fig. 14

MECANISME DE COUPE

Tenez toutes les pièces en parfait état . Que vos lames soient toujours bien affûtées . Il faut que le cisaillement entre les sections et les contreplaques soit parfait et pour cela, les sections doivent glisser sans accroc sur les contreplaques . Il arrive parfois qu'une lame se fausse dans une coupe difficile, ou par suite d'une obstruction de la barre . En la regardant d'enfilade, par l'une des extrémités, vous pourrez repérer les endroits où elle est pliée et vous la redresserez à petits coups de marteau en la plaçant sur un bloc bien plat . Glissez-la de nouveau dans la barre coupeuse et voyez si elle travaille librement .

Les plaques d'usure sont employées pour maintenir les sections dans une position correcte pour la coupe . Si après un certain temps de service elles sont usées au point de laisser la lame se soulever des contreplaques, il faut les remplacer par des neuves .

Ne martelez, ni ne repliez les lèvres des doigts, cette pratique n'aurait pour résultat que d'occasionner le bourrage de la barre coupeuse et, par conséquent, d'alourdir le fonctionnement .



Un mauvais rendement est généralement dû à l'une des causes suivantes :

- lame émoussée
- Graissage négligé
- Mauvais registre de la lame
- Retard de la barre coupeuse
- Mauvais état des pièces de coupe
- Vitesse exagérée d'avancement du tracteur .

HAUTEUR DE COUPE

Pour régler la hauteur de coupe , il suffit de relever ou d'abaisser les patins des sabots intérieur et extérieur . La barre doit être à la même hauteur à chaque extrémité .

En terrain difficile ou de surface inégale , il faut régler les patins de sabots et le pointage de la barre afin d'éviter que la lame ou les doigts puissent venir en contact avec le sol .

POUR COUPER RAS

Lorsqu'on désire couper très près du sol , il faut régler la hauteur de coupe et le pointage de la barre . Il ne faut toutefois le faire que dans un terrain uni et pour une récolte très courte ou couchée car on risquerait , dans le cas contraire , de détériorer la lame .

Pour passer au-dessus des souches , taupnières , rocs etc ... , la barre coupeuse peut être relevée horizontalement au moyen du levier de relevage , assez haut pour des conditions ordinaires de terrain .

De cette façon les deux extrémités de la lame sont levées sensiblement à la même hauteur .

PLANCHE A ANDAINS

L'attache de la planche à andains se règle à volonté , soit libre , pour suivre le profil du terrain , soit serrée , pour être maintenue rigide par rapport au sabot extérieur . La position du bâton peut être également régie en utilisant les divers trous percés dans la planche , pour obtenir un andain bien formé .

Pour une herbe haute , relevez l'extrémité arrière du bâton , et , pour une herbe courte , baissez-la .

MISE AU TRAVAIL DE LA MACHINE

La faucheuse étant sur le point de départ sur le champ , enlevez l'écrou manivelle de la tringie de sûreté de barre coupeuse , tout en maintenant la barre avec la main .

N'oubliez jamais que la première partie de la descente de la barre est à effectuer à la main . Tenez fermement la barre jusqu'au point où elle est maintenue par la chaîne de relevage , puis au moyen du levier à main , laissez reposer la barre sur le sol .

Si vous la laissez tomber brutalement de toute la hauteur vous risqueriez de provoquer , outre des dégâts sérieux à votre machine , un accident grave aux personnes qui pourraient se trouver sur le trajet de la barre .

Placez la tringie de sûreté dans son crochet support .

Mettez le bâton à andains en position de travail (fig. 15) , embrayez la prise de force , puis mettez le tracteur en marche avant pour couper .

TRES IMPORTANT -

AVEC LE TRACTEUR " SUPER-CUB " NE PAS UTILISER L'ACCELERATEUR AU PIED POUR LE TRAVAIL DE LA FAUCHEUSE .

MISE EN TRANSPORT DE LA MACHINE

Débrayez la prise de force .

Assurez-vous que le tourillon du plateau-manivelle est amené en bas , dans le cas contraire , la bielle pourrait être brisée .

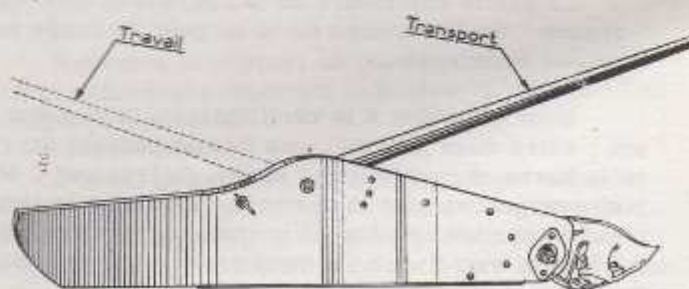

fig. 15



Enlevez l'écrou papillon du boulon le plus court maintenant le bâton à andains . Retirez ce boulon de la planche , et faites pivoter le bâton de façon que son extrémité soit pointée vers l'avant du tracteur (fig. 15) . Puis repassez le boulon dans le trou de la planche qui correspond à la position " TRANSPORT " et remettez en place l'écrou papillon .

Remontez la barre coupeuse au moyen du levier de relevage jusqu'au dernier cran du secteur , puis descendant du tracteur , terminez à la main le relevage vertical de la barre à travers laquelle vous passez la tringle de sûreté que vous fixez au moyen de son écrou manivelle .

DESACCOUPLLEMENT DE LA FAUCHEUSE ET DU TRACTEUR .

Abaissez la barre coupeuse sur le sol suivant les instructions données au paragraphe " Mise au Travail " .

Démontez le garant supérieur de la courroie de commande (3 fig. 8) . Détendez la courroie et enlevez-la . Démontez de l'arbre de prise de force du tracteur , la poulie supérieure de commande . Desserrez les trois bouions d'accrochage marqués d'un " X " (fig. 3) .

Laissez poser sur le sol d'abord l'arrière , puis l'avant de la machine .

Décrochez la chaîne de relevage du maneton droit de l'arbre de relevage avant (11 fig. 4) . Si l'arbre doit servir pour une autre machine , démontez la tringle de sûreté .

Le crochet support de tringle peut rester en place car il ne gênera nullement quand on utilisera le tracteur pour d'autres travaux .

Desserrez la vis de blocage de support de barre de traction (2 fig. 4) et dégagez celui-ci en faisant pivoter la barre coupeuse vers l'avant . La vis de blocage doit rester en place et son contre écrou doit être bien serré pour en éviter la perte .

ENTRETIEN

Votre machine représente un petit capital dont vous retirerez des profits d'autant plus rémunérateurs que vous l'aurez soignée , entretenue et abritée pendant les longues périodes d'inactivité .

Des économies apparentes seront souvent , par la suite , la cause de dépenses importantes qu'un peu de soin et d'attention auraient pu éviter .

Avant et après chaque saison , faites une révision générale de votre machine et profitez-en pour refaire le graissage . Cela vous permettra de vous rendre compte des pièces cassées ou usées et d'en passer commande à temps . Toutes les pièces d'acier non peintes devront être graissées avant de remiser la machine . Sortez la lame de la barre coupeuse et profitez-en pour la vérifier .

Abritez soigneusement votre machine lorsqu'elle n'est pas en service . Appliquez là où le besoin s'en fait sentir , les quelques coups de pinceau et le peu de peinture qui suffiront à lui faire garder sa belle apparence .

COURROIE DE COMMANDE

A la fin de la campagne , il est simplement conseillé , après un nettoyage à l'eau pour enlever les particules terreuses et , éventuellement , après un passage au chiffon imbibé d'essence pour supprimer toutes les traces d'huile ou de graisse dues à des projections , d'enduire la courroie de tainc , puis de la placer dans un endroit sec et frais , autant que possible à l'abri de la lumière .



GRAISSAGE

N'employez que des lubrifiants de première qualité. La graisse et l'huile médiocres ou bon marché sont la source de grandes dépenses et de grands ennuis pour le cultivateur.

Votre machine ne nécessite qu'un minimum de graissage. Il est cependant nécessaire de la lubrifier avec soin et aux périodes indiquées pour éviter l'immobilisation causée par des réparations. Si ce graissage est correctement effectué vous prolongez la durée de la machine et vous évitez de grosses dépenses en pièces de rechange.

Tenez votre machine très propre et graissez-en abondamment tous les coussinets et mécanismes.

Les attaches de bielle et les pièces de coupe devront être huilées très souvent sauf dans les régions où le sol est sablonneux ou très poussiéreux. Dans ce cas, il faut se borner à huiler très légèrement les guides avant et arrière de tête de lame, afin d'éviter l'accumulation de poussières qui auraient l'effet d'un abrasif.

Pour les fréquences de graissage, référez-vous aux tableau et figures ci-après.

SYMBOLES DES FREQUENCES DE GRAISSAGE

GRAISSAGE : 1 fois par jour :

2 fois par jour :

LUBRIFICATION : plusieurs fois par jour :

périodiquement :

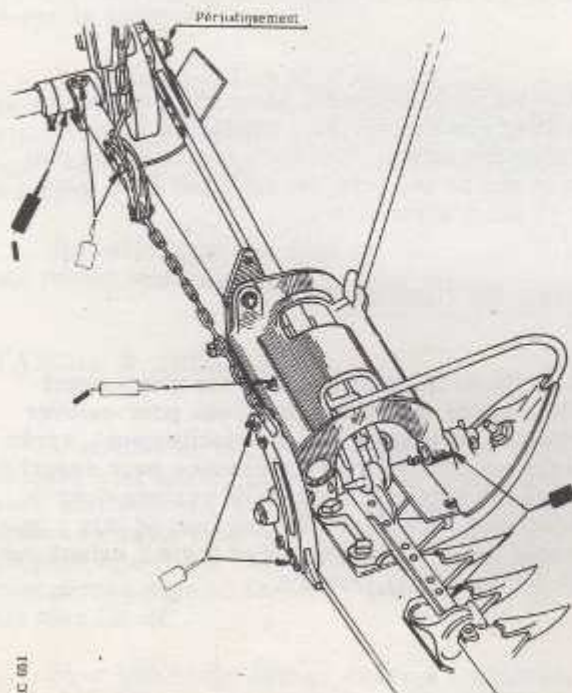

fig. 16

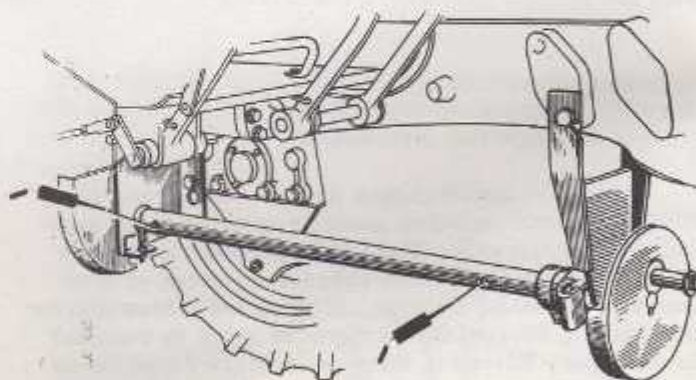
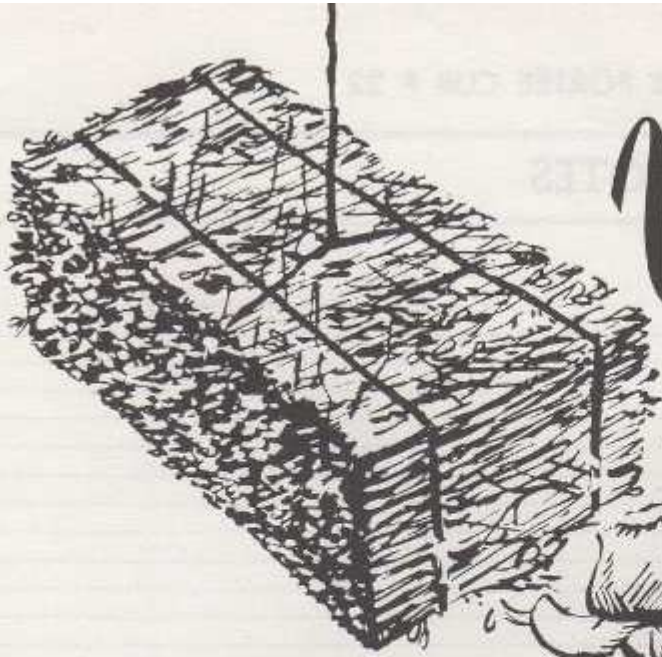

fig. 17



Votre bétail



"aimera"

**une balle
de PRESSE - RAMASSEUSE**

McCORMICK International

4 modèles de presses :

F5-91 à basse densité

F. 45 à moyenne densité

B. 55 T et 55 W à forte densité

Autrement dit : un modèle
pour chaque type de ferme



**MCCORMICK
INTERNATIONAL**



NOTES

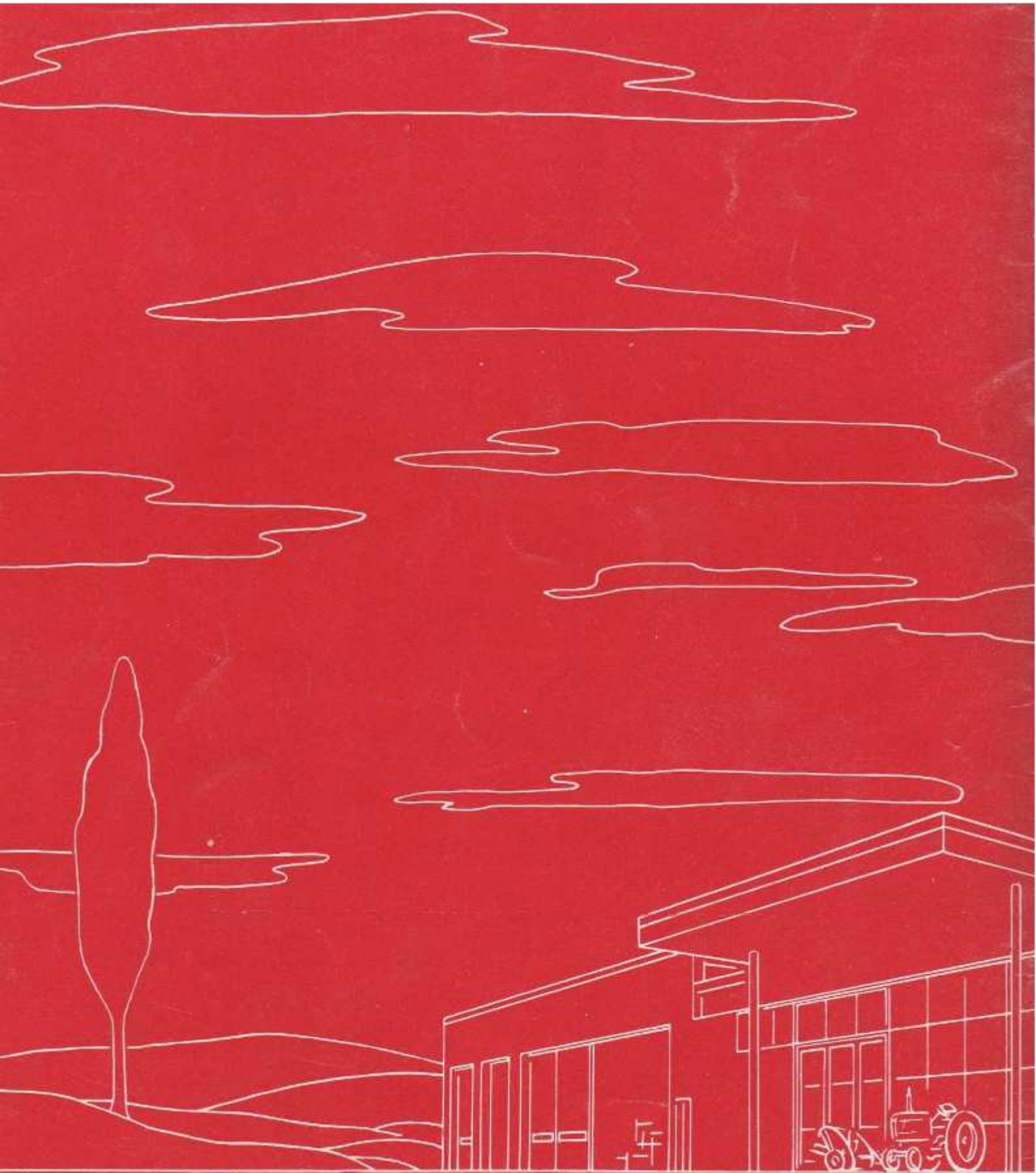

I 025 144 R 3

400 Mail List 3 (French) + 600

Printed in France

Imp. Renard - Roubaix - R&F. 4022

Décembre 1960