

ES

F



MINIESCAVATORE DB 10.13

**Maxima prestaciones
con minima inversión!
*Prestation maximum
à un coût minimum!***

Hitachi

10 MOTIVOS VÁLIDOS QUE LE HARÁN APRECIAR LA MINIEXCAVADORA DB 10.13

- 1 El precio más bajo de todas las miniexcavadoras en el mercado
- 2 La altísima calidad de los materiales empleados y de los componentes utilizados
- 3 Los rendimientos más altos de su categoría
- 4 Gastos de mantenimiento y de manutención muy bajos
- 5 Extrema facilidad de uso
- 6 Seguridad para el operador superior a los parámetros impuestos por la normativa
- 7 Carro de dimensiones grandes que garantiza la robustez, estabilidad y potencia, con doble velocidad de traslación
- 8 Motor Honda de 13HP con válvulas en la culata y capó
- 9 Techo homologado Fops-Tops de cuatro montantes desmontable
- 10 La instalación hidráulica es alimentada por tres bombas de engranajes y dispone de una toma de potencia hidráulica auxiliar para utilizar los equipos de trabajo: martillo demoledor, barrena-pinza, etc.

10 MOTIFS VALABLES QUI VOUS FERONT APPRÉCIER LE MINI-EXCAVATEUR DB 10.13

- 1 *Prix le plus avantageux de tout les mini-excavateurs du marché*
- 2 *Haute qualité des matériaux et des composants utilisés*
- 3 *Performances les plus élevées de sa catégorie*
- 4 *Coût d'entretien et d'exploitation réduits*
- 5 *Facilité extrême d'utilisation*
- 6 *Sécurité de l'opérateur supérieure aux paramètres exigés par la norme*
- 7 *Chenillard de grandes dimensions garantie de robustesse, stabilité et puissance.*
Double vitesse de déplacement
- 8 *Moteur Honda de 13CV soupapes en tête avec capot.*
- 9 *Protection du toit homologuée Fops-Tops, quatre montants amovibles*
- 10 *L'installation hydraulique alimentée par trois pompes à engrenage fournit une puissance hydraulique auxiliaire pour l'utilisation d'accessoires tels que: marteau démolisseur, tarière, pince, etc*



MINIESCAVATORE DB 10.13

La MINIEXCAVADORA DB 10.13, de diseño sumamente compacto, permite entrar dondequiera, el baricentro es muy bajo y la máquina se sujeta firmemente al terreno durante las excavaciones.

La construction compacte de la conception du Mini-excavateur DB 10.13 lui permet d'entrer partout. Le centre de gravité très bas assure la stabilité de la machine, solidement ancrée au terrain durant les phases de creuse.

OPCIONAL OPTIONS



**CUCHARONES
20-30-40
60 SIN DIENTES
20-30-40 CM
AVEC DENTS
60 CM CURE
FOSSES**



**TECHO CON
CINTURONES
DE SEGURIDAD**



**CANOPY AVEC
CEINTURE
DE SECURITÉ**



**BRAZO LARGO
INSTALACIÓN
HIDRÁULICA
BRAS LONG
SYSTEME
HYDRAULIQUE**



**MARTILLO
MARTEAU**

**BARRENA
TARRIERE**



**ENSANCHAMIENTO HOJA
ELARGISSEMENT
DE LA LAME**

MINIESCAVATORE DB 10.13

MOTOR GASOLINA

Marca HONDA
Tipo GX390
Cilindros y cilindrada monocilindrico 389cc
Potencia bruta máx 13 cv/9,6kw/@3600rpm
Régimen de regulación 3500 rpm
Arranque eléctrico (opcional) 12 volt

DISTRIBUIDOR

Marca HYDROCONTROL
Tipo mecánico

BOMBA HIDRÁULICA

Marca CASAPPA
Número y tipo n° 3 de engranajes
Capacidad litros minuto 3 x 12 l/m
Presión 175 bares

MOTOREDUCTOR

Marca TRASMITAL
Tipo orbital
Cilindrada 65 cc
Relación de reducción 1:5,25

ORUGAS

Tensor por grasa
Marca BRIDGESTONE
Dimensiones 200 x 96 x 28
Velocidad de traslación 2/3 km/h
Rodillos por lado 3

PESO OPERATIVO

(excluido operador) 920 Kg

DEPÓSITO GASOLINA

..... 6,5 litros

PRESTACIONES

Fuerza de arranque máx 8385 N (~ 855 Kg)
Fuerza de excavación máx 5275 N (~ 540 Kg)

MOTEUR ESSENCE

Marque HONDA
Type GX390
Cylindres et cylindrée monocylindrique 389cc
Puissance max. brute 13 hp/9,6kw/3600rpm
Régime d'étalonnage 3500
Démarrage électrique (optional) 12 Volt

DISTRIBUTEUR

Constructeur HYDROCONTROL
Commandes mécaniques

POMPES HYDRAULIQUES

Constructeur CASAPPA
Pompes hydrauliques 3 à engrenages
Débit 3 x 12 litres/min
Pression 175 bar

MOTOREDUCTEUR

Constructeur TRASMITAL
Motoréducteur orbitale
Cylindrée 65 cm³
Rapport de réduction 1:5,25

CHENILLE

Train de chenilles tendeur à graisse
Constructeur des moteurs de chenilles ... BRIDGESTONE
Dimensions hors tout 200 x 96 x 28
Galets de conduite des chenilles 2/3 km/h
Nombre de galets par côté 3

POIDS DE TRAVAIL

Poids de travail sans opérateur Kg 920

CONTENANCE DU RÉSERVOIR DU MOTEUR ... 6.5 litres

PERFORMANCES

Force de fente max 8385 N (~ 855 Kg)
Force d'excavation max 5275 N (~ 540 Kg)

MINIESCAVATORE DB 10.13

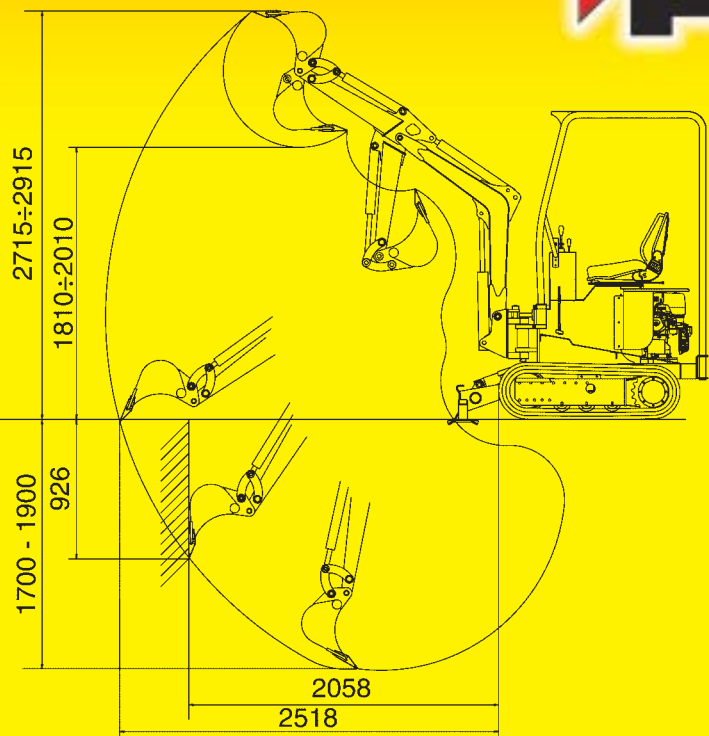
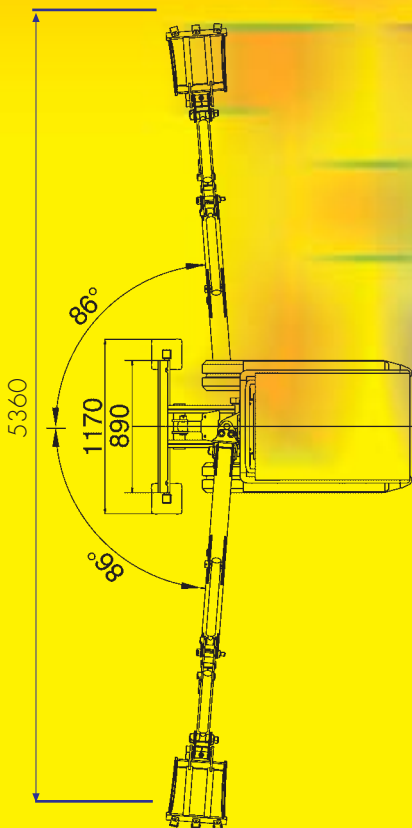
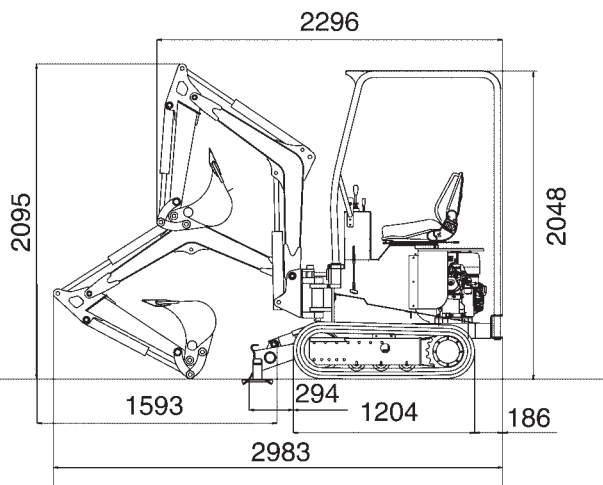
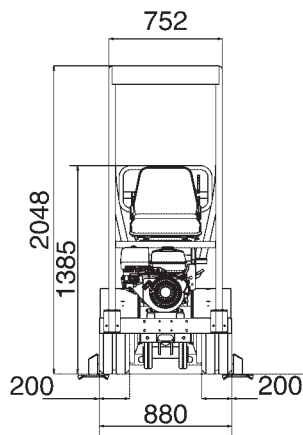



La **MINIEXCAVADORA HINOWA DB10.13** es muy equilibrada y puede levantar y transportar materiales de dimensiones notables. La oruga, muy robusta, permite un desplazamiento fácil sobre cualquier tipo de terreno.

*Le **MINI- EXCAVATEUR HINOWA DB 10.13** est très équilibré. Il permet de soulever et transporter des matériaux de dimension respectables.. Le train de chenilles très robuste permet des mouvements aisés sur tous les types de terrain.*

La **HOJA DELANTERA** puede utilizarse para terraplenado, el desplazamiento hidráulico y las orugas potentes facilitan y agilizan sumamente las operaciones.

*La **lame frontale** peut être utilisée pour le remblayage. Les mouvements angulaires mus hydrauliquement et la puissance rendent l'opération extrêmement facile et rapide.*

LA GRAN FACILIDAD
DE TRANSPORTE

MINIESCAVATORE DB 10.13

GRANDE FACILITE
DE TRANSPORT



El peso reducido permite cargar la
miniexcavadora DB 10.13 sobre
furgonetas y pick-ups y en carros
remolcados, sin superar la capacidad
de carga admitida

*Le poids relatif permet de charger le
mini-excavateur DB 10.13 sur des
camionnettes, pick-up et remorques
sans dépasser la charge admise*



HINOWA SPA

via Fontana • 37054 NOGARA Verona - Italy
tel. +39 0442 539100 fax +39 0442 539075
www.hinowa.com • hinowa@hinowa.it

