

Textes

Respectons l'Éternel, restons fidèle et loyal dans notre engagement, acceptons avec joie que l'Éternel nous corrige lorsque nous chutons.

La loi a été donnée. Les prêtres l'ont utilisée pour se construire un royaume terrestre en utilisant le Nom de l'Éternel. Blasphème et prévarication. L'Ordre du Temple a fait de même. Les Eglises ont fait de même. Les portes sont restées fermées.

L'Éternel a envoyé son Messager Suprême : Jésus « je suis l'alpha et l'oméga » 12 Apocalypse, annoncé en Genèse 48/4 = 12 la lumière du monde pour établir l'alliance par l'Amour entre l'Éternel et les hommes, annoncer la bonne nouvelle : « *Le royaume de Dieu n'est pas de ce monde* » et construire le temple intérieur en chacun d'entre nous.

Les prêtres ne l'ont pas reconnu. Le temple de pierre a été détruit, les prêtres ne sont plus.

Il n'est plus question de religion ou toute autre structure intermédiaire. Il s'agit pour chacun d'entre nous d'aimer l'Éternel en « esprit et vérité ».

Seul *Jésus* purifie. Personne ne lui est supérieur. Il n'existe pas de super chrétien. Il est *l'Envoyé Suprême* de ***Celui qui est***. Il n'y en aura pas d'autre après Lui.

Le croissant de lune n'est qu'un croissant de lune.

Le dieu des chrétiens n'est pas « un juif mort » comme le dit un scribe.

Abomination de désolation. Blasphème de blasphème, le seul qui soit contre *l'Esprit*, qui ne sera pas pardonné.

Il est *l'Envoyé* de leur dieu, tout simplement de ***Celui qui est, seul et unique maître de Sa Création***.

Ne soyons pas comme les scribes inféodés à la loi, en recherche de racines, les pieds trop dans la terre qui ridiculisent et tournent en dérision Notre Seigneur Jésus Christ, le Messie, le roi d'Israël, roi des juifs.

Matthieu « 23 :13 Malheur à vous, scribes et pharisiens hypocrites ! parce que vous fermez aux hommes le royaume des cieux ; vous n'y entrez pas vous-mêmes, et vous n'y laissez pas entrer ceux qui veulent entrer. »

Seuls restaient les scribes ou pharisiens hypocrites, qui, trop près de la Loi ne voyaient plus qu'elle, ne vivaient que pour elle, « ***cachaient les clés de la connaissance*** ». Ils en avaient fait un instrument de domination. Le service de

l'Éternel n'était plus rendu. Par ailleurs, ils avaient expulsé Christ. « *Tout le peuple répondit : Nous prenons son sang sur nous et sur nos enfants.* »

Le peuple en est encore tout taché. Il n'est pas le seul. Actuellement, la multitude ne rejette – elle pas Christ dans une grande confusion ? Nous sommes vraiment dans l'Histoire.

Mon Seigneur, mon Maître,

Comment puis-je prétendre en toute humilité pouvoir m'adresser directement à mon Seigneur et Maître ? Suis-je inconscient, arrogant ? Est-ce que je suppose la possibilité d'une communication intérieure personnelle avec l'autre monde ? Absolument, mais cette communication n'est pas du domaine de la magie, elle est de celui de la science. Les seules questions à se poser ne peuvent être : qui émet, qui reçoit ? Pourquoi lui est connecté et pas moi ? Pourquoi moi je suis connecté et pas lui ? Le comment ne nous concerne pas.

Immense dans sa puissance, dans sa présence, entouré de Supérieurs, Il nous regarde et nous ne nous sentons pas pétrifié de frayeur, alors on se dit comment puis-je réagir ainsi ? Je ne vais pas bien dans ma petite tête. Je fais preuve d'un manque colossal de respect. Nous ne ressentons aucune peur. Cependant Sa puissance, Sa présence sont tellement impressionnantes que nous ne pouvons que baisser les yeux et nous nous abandonnons totalement dans son Jugement. Il est le seul Maître, Son Vent souffle selon sa volonté. Nous nous en remettons entièrement à Lui, à son Amour, sa Miséricorde. Il sait qui nous sommes. Il va nous apprendre l'Amour, la Vie qui n'est pas de ce monde.

Suis-je schizophrène ? Allons donc, ce n'est pas parce que pour beaucoup cela paraît invraisemblable que cela l'est.

Sans Lui, je ne suis rien. Il connaît tous mes ressorts secrets qui pour la plupart me le sont à moi-même. Il voit l'intention de mon intention. J'en suis heureux car se trouve là ma liberté. Les mots ne peuvent décrire mon état.

Nous allons à Sa rencontre, nous nous rendons compatible et s'Il le décide, Il nous connaîtra.

La matérialité est tellement prégnante que parfois on pourrait se dire : « c'est un rêve, je fais un rêve, ma perception est illusion, ce n'est pas sérieux ». Attention, ce n'est pas le cas.

De même, je suis détenteur d'une connaissance merveilleuse et je me dis « oui, bon, c'est bien » sans plus, comme un homme blasé le ferait. Attention, la nouvelle est grandiose.

Nous devons l'accepter humblement sans se prendre pour « Dieu le Père ». Cette nouvelle nous envahit et tout naturellement nous vivons avec elle. Nous ne doutons pas. Nous devons la partager. Elle ne nous éloigne pas du monde dans lequel nous nous trouvons, des liens d'amour, d'amitié que nous avons tissée.

Elle fait de nous des voyageurs qui doivent impérativement se protéger, rester à l'écart de la haine de ce monde qui marche selon sa propre convoitise. Sans l'aide de nos Supérieurs nous restons sans effet. Comment séparerions-nous le pur de l'impur ? Selon notre propre volonté ? N'est-ce pas de la prévarication ? Nous ne ferions que vouloir planter notre propre arbre de vie « à la ressemblance de notre esprit. » qui ne serait que haine, mensonge, perversité, mort. La création est rationnelle. Pourquoi voulez-vous qu'elle ne se réduise qu'à ce que le cerveau humain est capable de comprendre et d'accepter ?

Pensons-nous que notre Seigneur et Maître ait besoin des hommes pour intervenir dans notre dimension ? Je ne le pense pas. Bien sûr, ce n'est que mon opinion. Je ne me prends pas pour ce que je ne suis pas. Pourquoi n'intervient-Il pas quand tout va mal sur terre ? Que répondre, si ce n'est que l'homme vit constamment dans le mal, c'est sa nature, cela ne sert à rien de vouloir le changer. Qu'est-ce que vivre dans le mal ? C'est agir en permanence contre la Vie, toutes les formes de Vie, même contre la sienne. Alors, pourquoi Jésus est-il venu ?

Marc (12, 28-34)

« 12 :28 Un des scribes, qui les avait entendus discuter, sachant que Jésus avait bien répondu aux sadducéens, s'approcha, et lui demanda : *Quel est le premier de tous les commandements ?*

12 :29 *Jésus répondit : Voici le premier : Ecoute, Israël, **le Seigneur, notre Dieu, est l'unique Seigneur ;***

12 :30 *et : Tu aimeras le Seigneur, ton Dieu, de tout ton cœur, de toute ton âme, de toute ta pensée, et de toute ta force.*

12 :31 Voici le second : *Tu aimeras ton prochain comme toi-même. Il n'y a pas d'autre commandement plus grand que ceux-là.*

Il est venu nous aider, nous apporter la bonne nouvelle. Il est venu nous sauver en nous faisant accéder à la plénitude de la connaissance. Il est venu accomplir.

Qu'avons-nous fait de son message, de son Amour ?

Que nous dit l'Eternel ?

Genèse 6 :3-7 : 6 :3

« Alors l'Eternel dit : **Mon esprit ne restera pas à toujours dans l'homme**, car l'homme n'est que chair, et ses jours seront de **cent vingt ans** »

1 an = valeur numérique 360

= $120 \times 360 = 43200$ jours, (1 jour = 1000) alors $43200 \times 1000 = 43\,200\,000 = 432 \times 10 \times 10 \times 10 \times 10 \times 10$ soit après conversion $432 \times 10/5 \times 10/5 \times 10/5 \times 10/5 \times 10/5 = 43\,200\,000 / 5^5 = 43\,200\,000 / 3\,125$ ou $432 \times 2 \times 2 \times 2 \times 2 \times 2 = 432 \times 32 = \mathbf{13\,824}$ ou $\mathbf{120 \times 576}$

Nous retrouvons la valeur du jour année **576** ce qui donne **qu'une année biblique vaut 1 jour-année soit 576.**

Les jours de l'homme seront ceux qui permettront à l'Esprit de Dieu d'intégrer **Jérusalem céleste**, valeur numérique **13 824**, pour permettre le voyage de Ses Enfants en retour.

Présentation

Jésus marche sur l'eau « comme l'Esprit de Dieu se mouvait à la surface de l'eau ».

Livre secret de Jean

« C'est l'arbre de leur vie qu'ils ont placé au milieu du paradis. Mais moi, je vous enseignerai quel est le mystère de leur vie, c'est-à-dire le projet qu'ils ont fait ensemble de (fabriquer) la ressemblance de leur esprit.

« (Cet arbre) est celui dont la racine est amère et dont les branches sont mortes. Son ombre est haine et il y a de la tromperie dans ses feuilles. Sa fleur est l'onction de la perversité et son fruit la mort. Sa semence est désir et fleurit dans l'obscurité. Ceux qui goûtent à cet (arbre), leur lieu de séjour est l'Hadès et l'obscurité leur lieu de repos. »

L'homme à qui l'intelligence et le langage furent donnés découvrit, comprit et utilisa durant son évolution programmée l'abstraction résidante en lui de la notion de chiffre, de nombre.

Il pouvait mesurer. Il pouvait écrire.

Avait-il mangé le fruit offert par le serpent sifflant, rampant sur son ventre, enroulé autour de l'Arbre de la Connaissance ? Était-il devenu comme Dieu ? Il le crut. Il le croit encore.

Qu'a-t-il découvert ? Le 1 et le 0 en finalité.

On oppose souvent la qualité d'un nombre qu'il exprime à la quantité qu'il représente. Quand est-il ?

Le chiffre qui a la représentation qu'il doit avoir n'est rien en lui-même. Il est un signe, une lettre d'un alphabet particulier qui possède ses règles structurelles propres. Tout se construit, tout se défait avec lui. Tout s'écrit.

Comment peut-on écrire avec des chiffres, des nombres et développer des concepts, une histoire ?

Nous porterons notre intérêt à quelques-uns des 360 nombres différents, un peu plus peut-être, figurant dans Le Livre (Ancien Testament-Nouveau Testament). Ces nombres sont –ils signifiants ? Décrivent-ils quelque chose ? Racontent-ils une histoire ? Sont-ils cohérents ? Répondent-ils tous à une même structure arithmétique ? A une dimension particulière ? Forment – ils un ensemble ? Que portent-ils ? Comment sont –ils inclus dans le texte ?

Quelle peut-être notre approche ?

Devons-nous comme les kabbalistes juifs utiliser « la guématrie qui consiste à remplacer les lettres d'un mot ou d'une phrase par leur valeur numérique » qui leur est allouée arbitrairement préalablement, formant ainsi un référentiel, « afin d'obtenir une valeur totale qui sera associée au mot ou à la phrase. Les mots de même valeur guématrique devraient posséder un sens rapproché que les kabbalistes utiliseront afin d'aller chercher la signification profonde cachée derrière le mot ou la phrase ». Devons – nous partir des nombres pour retourner aux lettres ? C'est peu probable. Cette démarche n'est pas scientifique, n'est pas rigoureuse et rationnelle.

Cependant la notion de référentiel est importante à retenir. Dans le Livre, des valeurs numériques ont été attribuées à certaines constructions et concepts (Arche Alliance, Arche de Noé, Temple de Salomon, Jérusalem Céleste, 144 000 élus...). Il nous a été donné l'intelligence pour compter et établir ce référentiel valable de Genèse à Apocalypse. N'est-ce pas déjà merveilleux ?

Les nombres dans le Livre sont souvent surprenants par leur démesure. Nous observons que tous ces nombres, dégagés de leur unité, mettent à jour l'existence d'une cohérence, d'une structure qui les lie.

Les unités jouent malgré tout un rôle. Prenons pour exemple les unités de temps. Elles sont souvent employées pour former le nombre même. Lorsqu'il est écrit 3 ans, nous devons comprendre $3 \times 360 = 1\ 080$. Cette unité de temps n'a uniquement servi qu'à construire le nombre 1 080. L'année biblique est de 360 jours.

Autre exemple : 1000 ans est égal à $1000 \times 360 = 360\ 000$. Nous trouvons 360 000 jours. Pour Dieu 1jour vaut 1000 ans alors nous obtenons le nombre 360

$000 * 1000 = 360\ 000\ 000$. Arrêtons là pour le moment son développement car dans ce cas 1jour vaut 1000 mais dans d'autres cas il vaut 1000ans.

Alors comment interpréter ce nombre 360 000 000 qui est en fait un élément du message global transmis ? Nous comprenons d'ores et déjà que toutes les théories millénaristes sont erronées. Nous l'interpréterons après conversion par un autre nombre qui s'appuie sur la base du développement des puissances de 2. Du résultat obtenu nous consulterons une base référentielle qui nous en donnera le sens. Ce sens nous l'inclurons dans le corps du message à la place qu'il doit occuper.

Pour associer deux concepts, le procédé de multiplier entre elles les deux valeurs numériques qui leurs sont attribuées est souvent utilisé ainsi que celui de les additionner.

Tous les nombres s'avèrent être les composantes d'un message. Quoi de plus rationnel que d'utiliser les nombres, support universel, pour transmettre des informations. Ces nombres possèdent du sublime. L'homme dans son rationalisme étriqué est incapable de le percevoir ou le refuse.

Ces nombres permettent de construire (Arche Alliance – Temple de Salomon-Jérusalem céleste), de compter ou de mesurer. Les dimensions linéaires, surfaciques ou volumique sont utilisées pour faciliter la perception représentative du cerveau. Ce nombre est sans dimension, seule sa valeur numérique est à exploiter.

Qu'elle peut-être la dimension de ce message ?

Symboliquement, Dieu a utilisé ses deux mains pour construire le Temple et une seule pour la création matérielle. Nous sommes dans une dimension spirituelle, le message transmis est spirituel.

Quand est-il du temps ?

Le temps biblique, temps de l'Ame, est celui des faits spirituels dégagés de l'historicité linéaire matérielle des causes et effets qui par ailleurs n'est qu'illusion virtuelle, simulacre, car elle n'évolue que dans un schéma image préétabli où tout est là en même temps. Du fait même de la nature humaine identique à elle - même pour les siècles des siècles ne devons-nous pas parler d'histoire cyclique plutôt que linéaire. Une génération chasse l'autre. Seul l'Esprit a une histoire. Un simulacre désigne une apparence qui ne renvoie à aucune réalité sous-jacente, et prétend valoir pour cette réalité elle-même. N'est-ce pas là rejeter Dieu qui nous a fait à sa ressemblance, à son image ?

Le temps de l'Âme est celui où les faits sont aussi bien présents et à venir (dimension quantique) mais comme images miroirs d'une réalité intelligible qui leur confère consistance. Et le temps de Dieu ?

Symboles et nombres étroitement liés délivrent un message merveilleux. Il ne s'agit pas d'un monde imaginaire qui héberge des fées, gorgones ou autres licornes, il s'agit du monde véritable, celui de la Vie.

Libérez votre esprit de tous les préjugés, de toutes les affirmations, de toutes les opinions, de votre incrédulité, de vos moqueries, de vos railleries, de votre mépris, de toutes les croyances parasites, brûlez toutes vos pensées, nous allons le parcourir.

Livre de la Sagesse - Chapitre 2

« 01 *Les impies ne sont pas dans la vérité lorsqu'ils raisonnent ainsi en eux-mêmes* :« *Notre existence est brève et triste, rien ne peut guérir l'homme au terme de sa vie, on n'a jamais vu personne revenir du séjour des morts.*

02 Nous sommes nés par hasard, et après, nous serons comme si nous n'avions pas existé ; le souffle de nos narines s'évanouit comme la fumée, et la pensée est une étincelle qui jaillit au battement de notre cœur :

03 si elle s'éteint, le corps s'en ira en cendres, et l'esprit se dissipera comme une brise légère. 04 Avec le temps, notre nom tombera dans l'oubli, et personne ne se rappellera ce que nous aurons fait. »

L'ecclésiaste

« 12 :2 *Bannis de ton cœur le chagrin, et éloigne le mal de ton corps ; car la jeunesse et l'aurore sont vanité.*

12 :3 Mais souviens-toi de ton créateur pendant les jours de ta jeunesse, avant que les jours mauvais arrivent et que les années s'approchent où tu diras : Je n'y prends point de plaisir ;

12 :4 avant que s'obscurcissent le soleil et la lumière, la lune et les étoiles, et que les nuages reviennent après la pluie,

12 :5 temps où les gardiens de la maison tremblent, où les hommes forts se courbent, où celles qui moulent s'arrêtent parce qu'elles sont diminuées, où ceux qui regardent par les fenêtres sont obscurcis,

12 :6 où les deux battants de la porte se ferment sur la rue quand s'abaisse le bruit de la meule, où l'on se lève au chant de l'oiseau, où s'affaiblissent toutes les filles du chant,

12 :7 où l'on redoute ce qui est élevé, où l'on a des terreurs en chemin, où l'amandier fleurit, où la sauterelle devient pesante, et où la chèvre n'a plus

d'effet, car l'homme s'en va vers sa demeure éternelle, et les pleureurs parcourent les rues ;

12 :8 avant que le cordon d'argent se détache, que le vase d'or se brise, que le seau se rompe sur la source, et que la roue se casse sur la citerne ;

12 :9 avant que la poussière retourne à la terre, comme elle y était, et que l'esprit retourne à Dieu qui l'a donné.

12 :10 Vanité des vanités, dit [l'Ecclésiaste](#), tout est vanité. » Tout est vain, tout est vide.

Galates : « 3 :27 vous tous, qui avez été baptisés en Christ, vous avez revêtu Christ ».

Israël

Exode

*« 19 :5 Maintenant, si vous écoutez ma voix, et si vous gardez mon alliance, vous m'appartiendrez entre tous les peuples, car toute la terre est à moi ;
19 :6 vous serez pour moi un royaume de sacrificateurs et une nation sainte. Voilà les paroles que tu diras aux enfants d'Israël. »*

Jean

« 4 :21 Femme, lui dit Jésus, crois-moi, l'heure vient où ce ne sera ni sur cette montagne ni à Jérusalem que vous adorerez le Père.

4 :22 Vous adorez ce que vous ne connaissez pas ; nous, nous adorons ce que nous connaissons, car le salut vient des Juifs.

4 :23 Mais l'heure vient, et elle est déjà venue, où les vrais adorateurs adoreront le Père en esprit et en vérité ; car ce sont là les adorateurs que le Père demande.

4 :24 Dieu est Esprit, et il faut que ceux qui l'adorent, l'adorent en esprit et en vérité.

4 :25 La femme lui dit : Je sais que le Messie doit venir (celui qu'on appelle Christ) ; quand il sera venu, il nous annoncera toutes choses.

4 :26 Jésus lui dit : Je le suis, moi qui te parle. »

Isaïe

« 43:5 Ne crains rien, car je suis avec toi; Je ramènerai de l'orient ta race, Et je te rassemblerai de l'occident.43:6 Je dirai au septentrion: Donne! Et au midi : Ne retiens point ! Fais venir mes fils des pays lointains, Et mes filles de l'extrémité de la terre,

43 :7 Tous ceux qui s'appellent de mon nom, Et que j'ai créés pour ma gloire, Que j'ai formés et que j'ai faits. 43 :10 Vous êtes mes témoins, dit l'Eternel,

*Vous, et mon serviteur que j'ai choisi, Afin que vous le sachiez, Que vous me croyiez et compreniez que c'est moi :
Avant moi il n'a point été formé de Dieu, Et après moi il n'y en aura point. »*

Apocalypse

« 7 :1 Après cela, je vis quatre anges debout aux quatre coins de la terre ; ils retenaient les quatre vents de la terre, afin qu'il ne soufflât point de vent sur la terre, ni sur la mer, ni sur aucun arbre.

7 :2 Et je vis un autre ange, qui montait du côté du soleil levant, et qui tenait le sceau du Dieu vivant ; il cria d'une voix forte aux quatre anges à qui il avait été donné de faire du mal à la terre et à la mer, et il dit :

7 :3 Ne faites point de mal à la terre, ni à la mer, ni aux arbres, jusqu'à ce que nous ayons marqué du sceau le front des serviteurs de notre Dieu.

*7 :4 Et j'entendis le nombre de ceux qui avaient été marqués du sceau, **cent quarante-quatre mille**, de toutes les tribus des fils d'Israël: »*

Que peut bien représenter « 144 000 de toutes les tribus des fils d'Israël. » ?
144 000 développe un concept scientifique primordial.

$$144\ 000 = 144 * 1000 = 144 * 10 * 10 * 10$$

Convertissons

$$144 * 1000 = 144 * 8 = \mathbf{1\ 152} - 1000 \text{ expression binaire de } 8 -$$

$$144 * 10/5 * 10/5 * 10/5 = 144 * 2 * 2 * 2 = 144 * 8 = \mathbf{1\ 152} - \text{structure décimale : } 10 = 5 * 2 \text{ ou } 10/5 = 2$$

144 000 élus est égal à **1 152** la valeur numérique attribuée à l'Elu qui se compose de :

1 152 – 144 = 1 008 Hz (fréquence image) qui est à **l'Image de Dieu**

Et **144 octets** (poids de l'image)

Qui porte l'image ?

C'est l'**Elu** ou 144 000 d'*Apocalypse* soit $144 * 1000 = 144 * 8 = 1\ 152$.

1 152 se compose de 1008 Hz, la fréquence de l'image à laquelle on ajoute sa valeur en octets soit 144 octets qu'elle porte. Le transfert se fait grâce à 144 Hz, la fréquence de rafraîchissement qui permet fluidité et netteté, également valeur numérique attribuée à **l'Arche de Noé**.

Autre représentation : $144 * 8 = 144 \text{ octets} * 8 \text{ bits} = 1\ 152 \text{ bits}$

Le poids de la photo est de : $(\text{Hauteur} * \text{largeur} * \text{nb pp})^{24/8} = \mathbf{H * L * 3 = 144 \text{ octets}}$

La profondeur de couleur de l'image ou nombre de bits par pixel est de 24 bpp (bits par pixel) ou de 3 octets par pixel.

Il est codé sur 3 octets. On aura le choix entre $2^{24} = 16\,777\,216$ couleurs.

La dimension de la photo est de : $144/3 = 48$ pixels ou $6*8$ comme les **6 jours Genèse**.

Il existe un lien entre l'image de *Jérusalem céleste* **13 824** et l'image de l'Elu **1152**.

$13\,824/1152 = 12$

*L'Elu associé à la lumière (12) Jésus donne l'image $1152*12 = 13\,824$.*

<i>8^{ème} jour</i>		<i>Multiplier par 8</i>		<i>Diviser par 4</i>
8	64	St des Sts Temple Salomon	16hz	<i>Audition - entendement</i> fonction auditive du cerveau
72	576	Arche de l'Alliance avec Dieu	144hz	<i>Arche de Noé</i> Fréquence de rafraichissement, d'affichage horizontal
576	4 608	L'image	1152hz	<i>L'Elu</i> image 1008hz + 144 octets

Le 8^{ème} jour est celui de l'Elu à qui l'Eternel a donné selon Sa volonté l'entendement et Son image (image 144 octets). Cette identité nouvelle est portée en fréquence par 1008 Hz pour un transfert que la fréquence de rafraichissement 144 Hz assurera en qualité.

Elle emprunte l'Arche de l'Alliance **576** pour se rendre en direction du **Trône de Celui qui est**.

Il est question de la composition de l'image (taille en pixels et poids en octets) ce qui signifie que l'on nous parle de l'état de l'image comme il en est de même de l'état de notre nouvelle identité portée par une fréquence sous forme d'informations transférées. Bien entendu l'acquisition de cette nouvelle identité qui s'appuie sur l'**Etre** fixé ne dépend pas de nous qui sommes encore endormis dans les formes de l'ego.

L'Elu – 1 152 – se trouve dans le Saint des Saint du Temple de Salomon, devant l'Arche de l'Alliance.

L'Elu est un enfant d'Israël, peuple de Celui qui est, issu de Sa Création.

Israël est donc un peuple en Esprit et vérité, en conscience porté par le peuple hébreux. Parlons-nous du céleste et du terrestre ?

Evangile de Jean :

*« Les Enfants de Dieu ne sont engendrés ni du sang, ni de la chair,
Ni encore moins de la volonté des Hommes.
Les Enfants de Dieu sont issus de Dieu. »*

Romains

*« 9 :6 Ce n'est point à dire que la parole de Dieu soit restée sans effet. Car tous ceux qui descendent d'Israël ne sont pas Israël,
9 :7 et, pour être la postérité d'Abraham, ils ne sont pas tous ses enfants ; mais il est dit : En Isaac sera nommée pour toi une postérité,
9 :8 c'est-à-dire que ce ne sont pas les enfants de la chair qui sont enfants de Dieu, mais que ce sont les enfants de la promesse qui sont regardés comme la postérité. »*

Le peuple hébreu est bien, avec certitude, le peuple qui a été choisi par l'Éternel, réalité. Notre Seigneur, notre Maître, Présence immense, puissance redoutable et miséricordieuse l'a décrété selon Sa volonté.

Quel rôle a donc été dévolu au peuple hébreu ?
Que pouvons-nous répondre sans blasphémer, sans prévariquer ?

Que le Livre de la Parole et les nombres éclairent nos esprits par la perception nouvelle qu'ils nous donnent.

Le développement de l'histoire du peuple hébreu est parallèle au développement de l'histoire des Enfants de Dieu. Une interaction entre les deux existe. N'est-ce pas une forme d'alliance ? Est-elle indispensable et sans fin ? Seul l'Éternel le sait.

Il nous l'a cependant dit : *« Alors l'Éternel dit : Mon esprit ne restera pas à toujours dans l'homme, car l'homme n'est que chair, et ses jours seront de cent vingt ans »*

Ses Enfants sont issus de Son Esprit.

Nous faisons donc face à deux expressions de la création : terrestre et céleste. Elles se rejoignent. Qu'elle en est l'économie ?

Une nuance est cependant notable. L'Éternel nous parle de l'homme en général, pas uniquement du peuple hébreu.

Alors qu'en est-il ?

Le peuple hébreu, éduqué par l'Éternel et ses Messagers est l'archétype, le modèle à suivre par toute l'humanité pour que l'alliance se réalise. Le peuple hébreu avec qui l'Éternel a déjà réalisé son alliance se doit d'être un exemple parfait pour tous. Il est un référentiel. Aucun écart ne lui est accordé. « 3 :2 *Je vous ai choisis, vous seuls parmi toutes les familles de la terre ; C'est pourquoi je vous châtierai pour toutes vos iniquités.* »

L'Éternel a fait sortir d'Égypte, de l'esclavage, le peuple hébreu pour lui faire franchir la mer rouge « *porté sur des ailes d'aigle* » et pour le diriger vers la terre promise, la terre de Canaan.

L'Éternel a fait sortir du monde ici-bas Ses Enfants pour qu'ils franchissent les portes de l'au-delà et qu'ils se dirigent vers *Jérusalem céleste*.

La loi a été donnée. Les prêtres l'ont utilisée pour se construire un royaume terrestre en utilisant le Nom de l'Éternel. Blasphème et prévarication.

L'Éternel a envoyé son Messenger Suprême : *Jésus* « je suis l'alpha et l'oméga » 12Hz *Apocalypse*, et annoncé en *Genèse* 48/4 = 12 la lumière du monde pour établir l'alliance par l'Amour entre l'Éternel et les hommes, annoncer la bonne nouvelle : « *Le royaume de Dieu n'est pas de ce monde* » et donner l'accès qui se trouve en chacun de nous au temple de ***Celui qui est.***

Les prêtres ne l'ont pas reconnu. Le temple de pierre a été détruit, les prêtres ne sont plus.

Il semblerait que tout ait changé pour ce qui concerne l'alliance :

*7 :9 Sache donc que c'est l'Éternel, ton Dieu, qui est Dieu. Ce Dieu fidèle garde son alliance et sa miséricorde jusqu'à la **millième génération** envers ceux qui l'aiment et qui observent ses commandements.*

7 :10 Mais il use directement de représailles envers ceux qui le haïssent, et il les fait périr ; il ne diffère point envers celui qui le hait, il use directement de représailles.

Il n'est plus question de religion ou toute autre structure intermédiaire. Il s'agit pour chacun d'entre nous d'aimer, de louer l'Éternel en « esprit et vérité ».

Cependant, le peuple hébreu reste porteur à jamais du message que l'Éternel a transmis aux hommes. En ce sens et bien qu'il ait « la nuque raide. » il reste toujours le peuple choisi et aimé par l'Éternel et nous ne pouvons que l'aimer.

Alors pour ceux « *qui aiment l'Éternel et qui observent ses commandements* » pour ceux qui croient « *1 :5 et de la part de Jésus-Christ, le témoin fidèle, le premier-né des morts, et le prince des rois de la terre ! A celui qui nous aime,*

qui nous a délivrés de nos péchés par son sang, » les élus, l'alliance sera et les enfants de Dieu iront à leur rencontre.

L'Eternel, quand il le décidera, prendra Ses Enfants car « *Alors l'Eternel dit : Mon esprit ne restera pas à toujours dans l'homme, car l'homme n'est que chair, et ses jours seront de cent vingt ans »*

Isaïe

*11 :1 « Puis un rameau sortira du tronc d'Isaï,
Et un rejeton naîtra de ses racines. »*

*« 11 :11 Dans ce même temps, **le Seigneur étendra une seconde fois sa main, Pour racheter le reste de son peuple,***

Dispersé en Assyrie et en Egypte,

A Pathros et en Ethiopie,

A Elam, à Schinear et à Hamath,

Et dans les îles de la mer.

11 :12 Il élèvera une bannière pour les nations,

Il rassemblera les exilés d'Israël,

Et il recueillera les dispersés de Juda,

Des quatre extrémités de la terre.

11 :13 La jalousie d'Ephraïm disparaîtra,

Et ses ennemis en Juda seront anéantis ;

Ephraïm ne sera plus jaloux de Juda,

Et Juda ne sera plus hostile à Ephraïm. »

Un peu d'histoire :

Le judaïsme dit du « Premier Temple » (10^{ème} – 6^{ème} siècles avant *Jésus-Christ*) était centré sur les prêtres du *Temple de Jérusalem*. Le *Pentateuque*, qui s'élabore à la fin de cette période, ne fait pas mention de rabbins. On ne peut cependant exclure leur existence.

À partir du « second Temple » (6^{ème} siècle avant *Jésus-Christ* – 1^{er} siècle après), l'existence des rabbins semble se confirmer. Les instances religieuses dirigeantes restent cependant centrées sur les prêtres.

Les rabbins ne sont donc pas des prêtres. Ce sont des spécialistes de la loi religieuse, y compris de la « loi orale », où l'on trouve une série de commandements non inclus dans la Torah écrite.

Les prêtres ont contesté cette **Torah orale**, ne la considérant que comme **un ensemble de traditions populaires** sans valeur normative.

Sous la monarchie des Hasmonéens, les prêtres et leurs partisans ont formé le parti des Sadducéens, tandis que les rabbins et leurs partisans formaient divers groupes, dont le principal était appelé « Pharisien ».

En 70 de l'ère chrétienne, les Romains détruisent le *temple de Jérusalem*, éliminant de fait les prêtres et les Sadducéens. Les rabbins pharisiens sont restés seuls en lice, et leur vision du judaïsme est devenue la norme.

Nous pouvons affirmer que *Celui qui est* n'a plus de prêtres et de Temple.

Selon le judaïsme rabbinique, la Thora via le verset de *l'Exode 24:12* : « *L'Éternel dit à Moïse : monte vers moi sur la montagne, et reste là; Je te donnerai des tables de pierre, la Torah et la Mitsva que J'ai écrites pour leur instruction* » implique l'existence de deux Lois simultanément données sur le Sinaï : la **Torah**, Loi écrite et la **Mishna**, Loi orale.

En langue vernaculaire :

Exode

« *24 :12 L'Éternel dit à Moïse : Monte vers moi sur la montagne, et reste là ; je te donnerai des tables de pierre, la loi et les ordonnances que j'ai écrites pour leur instruction.* »

Dans ce verset on ne parle que d'écritures. Est-ce à dire que la loi orale n'est qu'un ensemble d'interprétations humaines et non les « *ordonnances* » comme revendiquées, ce qui rejoint l'opinion des prêtres ?

Toutes les deux, alors que nous ne connaissons que celle de *Moïse*, furent soi-disant révélées à ceux qui étaient présents et transmises depuis, oralement jusqu'à l'époque du *Second Temple de Jérusalem*. À la destruction de celui-ci en 70 après *Jésus Christ* et surtout après la mort de grands Sages de l'époque, il fut décidé de codifier la **Torah orale** dans la **Mishna**.

La thora orale, faussement nommée, n'est alors qu'une interprétation des « *ordonnances* » ou **Mitsva**.

Nous savons tous ce que vaut l'humanisation des lois divines. Et les prophètes de *Celui qui est*, où sont-ils ? Ces prescriptions sont-elles là pour « bonifier l'humain » ou pour faciliter la réception de « ce qui vient d'en haut » ? Philosophie ou théologie ?

Les pharisiens puis les rabbins ont toujours affirmé l'existence d'une **Torah orale** transmise de génération en génération, de maître à élèves. Pour le judaïsme, il n'est pas possible d'appliquer les préceptes bibliques sans passer par l'interprétation que les Sages en ont faite.

Cette Torah orale prend son origine avec *Moïse* lui-même qui, après avoir reçu les tables de la Loi sur le mont Sinaï et en avoir réalisé plusieurs copies pour les dignitaires, la « transmet » à *Josué*, qui la transmet à son tour à ses successeurs spirituels et ainsi de suite jusqu'à la *Grande Assemblée*, ancêtre du *Sanhédrin*.

Il ne s'agit bien que d'une simple affirmation tortueuse sans véritable fondement. Un autre a bien enfourché un cheval. Les prophètes ont prophétisé, les apôtres ont porté la Parole, ce sont bien les seules transmissions qui sont d'origine divine.

La Réforme du judaïsme naquit au 20^{ème} siècle qui vit les Juifs s'ouvrir à d'autres cultures que la leur propre et aux sciences humaines. Il en résulta chez certains une vision qui fit du judaïsme une révélation en marche, et non une révélation déjà accomplie. Les juifs partisans de la réforme du judaïsme **ne considéraient donc plus la Torah et le Talmud comme les manifestations d'une parole divine intouchable, mais comme des œuvres historiques nécessaires en leur temps, devant céder la place au besoin de l'époque.** De nombreuses observances furent jugées inutilement contraignantes, sans fondement et obsolètes.

Que font-ils de la révélation de *Celui qui est* et du *Messie, son Envoyé Suprême* incarné qu'Il leurs a donné et que les prêtres du temple n'ont pas reconnu et que les rabbins tournent en dérision ? L'impiété et l'iniquité règnent.

Selon certains, si une personne croit dans le Dieu d'Israël et en *Yéshoua* et en son Sacrifice Salvateur, alors cette personne est pleinement Israélite même si elle n'est pas Juive et en tant qu'Israélite, elle se doit de suivre la Torah d'Elohim.

Galates

« 2 :15 *Nous, nous sommes Juifs de naissance, et non pécheurs d'entre les païens.*

2 :16 *Néanmoins, sachant que ce n'est pas par les œuvres de la loi que l'homme est justifié, mais par la foi en Jésus-Christ, nous aussi nous avons cru en Jésus-Christ, afin d'être justifiés par la foi en Christ et non par les œuvres de la loi, parce que nulle chair ne sera justifiée par les œuvres de la loi. »*

Les Juifs Messianiques sont de plus en plus nombreux dans le monde.

« Chrétiens » est la traduction du mot hébreu désignant, à Jérusalem, les disciples du Seigneur : ainsi l'expression « Meshihim » traduite en français se dit : « Messianiques ». D'ailleurs, le vrai nom du Messie était « *Yéshoua ha'Mashiah* » lequel transformé en grec sera « *Yésous Christos* » et deviendra « *Jésus-Christ* » pour toutes les Nations.

Le mouvement Juif Messianique est né du réveil du peuple Juif qui reconnaît en *Jésus* Le Messie et le Fils de Dieu. Le mouvement Israélite Nazaréen, lui, est né en général du réveil des Chrétiens quant à leur devoir d'abandonner toutes les pratiques non-Torahiques du Christianisme et de revenir à la pratique de la Torah Ecrite de Moïse dans la Foi en *Jésus* réalisant qu'eux aussi sont

pleinement Israélites.

La communauté Israélite Nazaréenne est liée à la Prophétie Messianique citée dans

Esaië 11 :1 « Puis un rameau sortira du tronc d'Isaï,

Et un rejeton naîtra de ses racines. »

« 11 :11 Dans ce même temps, le Seigneur étendra une seconde fois sa main,

Pour racheter le reste de son peuple,

Dispersé en Assyrie et en Egypte,

A Pathros et en Ethiopie,

A Elam, à Schinear et à Hamath,

Et dans les îles de la mer.

11 :12 Il élèvera une bannière pour les nations,

Il rassemblera les exilés d'Israël,

Et il recueillera les dispersés de Juda,

Des quatre extrémités de la terre.

11 :13 La jalousie d'Ephraïm disparaîtra,

Et ses ennemis en Juda seront anéantis ;

Ephraïm ne sera plus jaloux de Juda,

Et Juda ne sera plus hostile à Ephraïm. »

Cette communauté est composée de Juifs mais aussi essentiellement de non-Juifs qui sont observateurs de la Torah de *Moïse* et qui croient en *Jésus de Nazareth* comme étant le Fils de Dieu et le *Messie* d'Israël qu'il faut suivre. Ils considèrent La Bible dite Juive le Tena'k comme étant Sainte mais aussi tous les Ecrits nommés "Nouveau Testament" qui comprend les récits sur la vie de *Jésus* mais aussi les lettres des Apôtres qu'ils estiment être les serviteurs de Dieu.

La particularité de ces Assemblées qui les différencient des mouvements Juifs Messianiques qui sont des Juifs croyants aussi en *Jésus*, est, que tout en étant non-Juifs pour beaucoup d'entre eux, ils se considèrent pleinement Israélites car ils ont été greffés à Israël et donc croient en l'obligation en tant qu'Israélites suiveurs de *Jésus* de suivre aussi la Torah de *Moïse*. Ils se considèrent comme étant les descendants du Royaume du Nord d'Israël nommé Ephraïm qui a été séparé du Royaume du Sud de Juda (peuple Juif), ce royaume du Nord d'Israël selon la Bible a été dispersé parmi les nations pour se fondre aux nations et devenir partie intégrante de la totalité des nations comme annoncé dans des prophéties Bibliques.

Le mouvement Israélite Nazaréen est diffus un peu partout sur la planète mais sa présence se remarque surtout beaucoup plus dans les pays anglo-saxons. Bien souvent, ces assemblées représentant des minorités, ne sont pas regroupées en

associations culturelles mais se retrouvent dans les maisons un peu partout sur la planète d'où la faible visibilité sur la scène médiatique.

Exode

« 19:25 Moïse descendit vers le peuple, et lui dit ces choses.

20:1 Alors Dieu prononça toutes ces paroles, en disant:

20:2 **Je suis l'Éternel, ton Dieu, qui t'ai fait sortir du pays d'Égypte, de la maison de servitude.**

20:3 **Tu n'auras pas d'autres dieux devant ma face.**

20:4 Tu ne te feras point d'image taillée, ni de représentation quelconque **des choses** qui sont en haut dans les cieux, qui sont en bas sur la terre, et qui sont dans les eaux plus bas que la terre.

20:5 Tu ne te prosterner point devant elles, et tu ne les serviras point; car moi, l'Éternel, ton Dieu, je suis un Dieu jaloux, qui punis l'iniquité des pères sur les enfants jusqu'à la troisième et la quatrième génération de ceux qui me haïssent,

20:6 et qui fais miséricorde jusqu'en mille générations à ceux qui m'aiment et qui gardent mes commandements.

20:7 Tu ne prendras point le nom de l'Éternel, ton Dieu, en vain; car l'Éternel ne laissera point impuni celui qui prendra son nom en vain.

20:8 Souviens-toi du jour du repos, pour le sanctifier.

20:9 **Tu travailleras six jours, et tu feras tout ton ouvrage.**

20:10 Mais **le septième jour** est le jour du repos de l'Éternel, ton Dieu: **tu ne feras aucun ouvrage**, ni toi, ni ton fils, ni ta fille, ni ton serviteur, ni ta servante, ni ton bétail, ni l'étranger qui est dans tes portes.

20:11 Car en **six jours l'Éternel a fait les cieux, la terre et la mer, et tout ce qui y est contenu, et il s'est reposé le septième jour**: c'est pourquoi l'Éternel a béni le jour du repos et l'a sanctifié.

20:12 Honore ton père et ta mère, afin que tes jours se prolongent dans le pays que l'Éternel, ton Dieu, te donne.

20:13 Tu ne tueras point.

20:14 Tu ne commettras point d'adultère.

20:15 Tu ne déroberas point.

20:16 Tu ne porteras point de faux témoignage contre ton prochain.

20:17 Tu ne convoiteras point la maison de ton prochain; tu ne convoiteras point la femme de ton prochain, ni son serviteur, ni sa servante, ni son bœuf, ni son âne, ni aucune chose qui appartienne à ton prochain. »

Est-ce compliqué à comprendre ?

Tous ceux qui disent croire en ***Celui qui est*** remettent toujours en cause Sa Puissance en pensant et en refusant d'envisager qu'Il peut intervenir comme Il le veut dans les « affaires du monde » et en l'occurrence communiquer Ses lois et ordonnances selon les formes et supports qu'Il choisira. La seule question à se poser est de se demander quel est ce monde dans lequel je pense évoluer selon la représentation de ma propre représentation. Quel est la finalité de ce monde ? N'est-ce pas l'éveil de l'Esprit et comme le dit *Jean* en *Apocalypse* « 21 :17 *Il mesura la muraille, et trouva cent quarante-quatre coudées, mesure d'homme, qui était celle de l'ange* »

Les derniers enfants d'Israël, descendants de Jacob forment le peuple de ***Celui qui est***, qu'Il a créé en esprit et vérité, qui tire sa force et sa foi du **Livre de la Parole unifié, Son dernier Temple au milieu des hommes**, création que son Envoyé Suprême, *Jésus*, est venu accomplir en libérant en conscience Son peuple par le chemin de vérité.

Romains

« 9 :14 *Que dirons-nous donc ? Y a-t-il en Dieu de l'injustice ? Loin de là !*

9 :15 *Car il dit à Moïse : Je ferai miséricorde à qui je fais miséricorde, et j'aurai compassion de qui j'ai compassion.*

9 :16 *Ainsi donc, cela ne dépend ni de celui qui veut, ni de celui qui court, mais de Dieu qui fait miséricorde.*

9 :17 *Car l'Écriture dit à Pharaon : Je t'ai suscité à dessein pour montrer en toi ma puissance, et afin que mon nom soit publié par toute la terre.*

9 :18 *Ainsi, il fait miséricorde à qui il veut, et il endure qui il veut.*

9 :19 *Tu me diras : Pourquoi blâme-t-il encore ? Car qui est-ce qui résiste à sa volonté ?*

9 :20 *O homme, toi plutôt, qui es-tu pour contester avec Dieu ? Le vase d'argile dira-t-il à celui qui l'a formé : Pourquoi m'as-tu fait ainsi ?*

9 :21 *Le potier n'est-il pas maître de l'argile, pour faire avec la même masse un vase d'honneur et un vase d'un usage vil ?*

9 :22 *Et que dire, si Dieu, voulant montrer sa colère et faire connaître sa puissance, a supporté avec une grande patience des vases de colère formés pour la perdition,*

9 :23 *et s'il a voulu faire connaître la richesse de sa gloire envers des vases de miséricorde qu'il a d'avance préparés pour la gloire ?*

9 :24 *Ainsi nous a-t-il appelés, non seulement d'entre les Juifs, mais encore d'entre les païens,*

9 :25 *selon qu'il le dit dans Osée : J'appellerai mon peuple celui qui n'était pas mon peuple, et bien-aimée celle qui n'était pas la bien-aimée ;*

9 :26 *et là où on leur disait : Vous n'êtes pas mon peuple ! ils seront appelés fils du Dieu vivant. »*

Jean

« ...si un homme ne naît de nouveau, il ne peut voir le royaume de Dieu.
.....si un homme ne naît d'eau et d'Esprit, il ne peut entrer dans le royaume de Dieu

... ..**Il faut que vous naissiez de nouveau.**

.....Si vous ne croyez pas quand je vous ai parlé des choses terrestres, comment croirez-vous quand je vous parlerai des choses célestes?

Personne n'est monté au ciel, si ce n'est celui qui est descendu du ciel, le Fils de l'homme qui est dans le ciel.

.... il faut de même que le Fils de l'homme soit élevé, »

Jean nous parle du peuple d'Israël créé par Celui qui est.

Genèse

« 28 :10 Jacob partit de Beer-Schéba, et s'en alla à Charan.

28 :11 Il arriva dans un lieu où il passa la nuit ; car le soleil était couché. Il y prit **une pierre**, dont il fit son chevet, et il se coucha dans ce lieu-là.

28 :12 **Il eut un songe. Et voici, une échelle était appuyée sur la terre, et son sommet touchait au ciel. Et voici, les anges de Dieu montaient et descendaient par cette échelle.**

Pour monter par l'échelle, les anges de Dieu sont nés auparavant « d'en haut » ce qu'indique la descente.

Les hommes veulent se reconnaître par eux-mêmes. Un simulacre ne peut construire un autre simulacre sans s'effacer lui-même. L'homme terrestre, *Caïn*, est la mort. L'homme céleste, *Seth*, est la vie. *Caïn* portera *Seth* qui vient d'en haut. *Seth* montera par l'échelle dans le royaume de Dieu après que **Celui qui est**, l'ait libéré de la prison que représente *Caïn*.

Sodome et *Gomorrhe* ont été détruites par ce que les hommes ont mis l'homme dans l'homme empêchant la venue de l'homme céleste en l'homme.

« Ce monde est un pont, passe au - dessus et ne te construis pas une maison. » Jésus

« C'est une sottise présomption d'aller dédaignant et condamnant pour faux ce qui ne vous semble pas vraisemblable » Montaigne

« Dire la vérité est un acte révolutionnaire » Georges Orwell

Jésus n'a – t – il pas été crucifié pour l'avoir dite ?

Une question ! Qu'est que l'humanité ?

Est-ce tout simplement un troupeau de mammifères que dirigent des pulsions instinctives ? N'est-elle qu'une masse ? Pourquoi veut-on imposer le même uniforme à tous ? Pourquoi veut-on à tout prix le bien des autres, quitte à l'imposer par le totalitarisme ? Serait-ce comme le disait Albert Camus que l'on se sacrifie dans l'amour de l'autre par ce que l'on sait qu'on ne l'aime pas, que l'on en est incapable. Ainsi cet anti-sacrifice rédempteur est là pour nous racheter, cacher notre mauvaise conscience. Pourquoi n'y a-t-il plus de pourquoi ? Je ne parle pas du pourquoi métaphysique nié, volontairement relégué à l'avantage du comment scientifique. Dans les camps de concentration le pourquoi était absent. Est-ce à dire que la planète est concentrationnaire ? Nous sommes tous des prisonniers ; nous sommes tous des « kapos » Nous sommes tous des victimes ; nous sommes tous des tourmenteurs.

Tout n'est que volonté de puissance ; la peur son moteur. Ne serait – ce pas dû au fait que l'interprétation de la perception de la vie, partagée par une grande majorité est pour elle, la seule et unique réalité objective, la seule bonne à vivre, qui ne débouche sur rien une fois achevée. Après tout, ils ont peut-être raison.

Comme il est dit dans le livre d'*Enoch* : « ***Eux, ils ont été créés pour mourir. Voilà pourquoi je leur ai donné des femmes, afin qu'ils cohabitent avec elles, qu'ils engendrent des enfants qui perpétuent leur race sur la terre.*** »

Dans ce cas la loi brutale règne, l'ego rayonne, autrement dit : domination-soumission avec comme seule règle : répression – épuration – extermination, les outils de la domination : la cupidité, la séduction. Ceux qui dominent sont ceux qui se mettent au service de leurs pulsions les plus violentes, Nietzsche n'est pas loin. Toutes les victimes, toutes, sont les perdantes. Tous les auteurs de violences, tous, sont les gagnants.

Le système est indifférencié.

La masse est du domaine de l'individu, unique dans sa composition, facilement manipulable et dont la « traçabilité » est aisée. Il ne possède aucune identité. L'individualisation permet uniquement la diversification évolutive et la mutation. Nous parlons d'animaux humains. L'intelligence au service de l'instinct et des émotions caractérise ce monde dans lequel nous nous débattons avec comme corollaire la haine du sacré et de Notre Seigneur. Il ne peut s'agir que de machines animales guidées par une intelligence collective, non centralisée, nécessaire pour un système qui s'auto - gère.

Sans l'Esprit nous ne sommes rien. La prévarication, l'idolâtrie et le mensonge me semblent être les crimes les plus grands que l'on puisse commettre contre l'Esprit. Non, le plus grand est de vouloir planter son propre arbre de vie. Vivre

dans le mensonge consiste le plus souvent à demander l'intervention du spirituel dans le monde matériel illusoire, éphémère, sans consistance lorsque le mouvement s'arrête et sans avenir sauf pour le grain de poussière. Inutile de chercher la satisfaction immédiate de l'ego animal en sollicitant l'amour de Celui qui Est, Il n'entendra pas. L'ego sait se dissimuler sous les apparences les plus flatteuses. La prière pour moi - même n'a pas de pouvoir. Seul un élan sincère en direction de son prochain, de celui qui m'est identique, qui est identique, qui m'est proche, qui est proche pour faire cesser une souffrance d'amour partagée risque d'être exaucée. Si besoin est, le plan matériel suivra, autrement tout n'est que blasphème et pornographie. L'Esprit ne peut se saisir mais seulement s'accueillir et lui seul permet l'ineffable rencontre : l'Eveil.

Nous ne pouvons que grandir dans l'Esprit.

L'Amour est un élan du cœur qui dépasse la raison, les larmes, enluminures des ténèbres, tombent des yeux.

Aimer son prochain, processus primordial, demeure l'enseignement le seul à retenir si l'on ne doit appliquer qu'une seule règle comme le dit Jésus. Aimer son prochain comme soi-même, peut-être plus que soi-même permet de se dégager des mesquineries de son ego, de son animalité, mon prochain aimera de la même façon en occultant également son ego. L'harmonie régnera. Cette démarche n'est pas aisée. On ne doit rien attendre en retour. On doit casser tous les miroirs. Une question, quel est ce prochain ? M'est-il si proche que je ne le vois pas ? Dois-je l'aimer tout simplement pour lui donner une consistance, son existence ?

Aimer ce qui m'est proche, c'est aimer le créateur, Celui qui Est. Le monde ne peut se construire que dans l'amour. Cela paraît si simple que d'aucun le qualifiera de simpliste ou utopique. Et pourtant ! Si vraiment, œuvrer pour le bien de l'humanité comme se gargarisent certains était une finalité, cela se verrait. ***L'assassin continuera d'assassiner.***

Nous désirons une perception élevée de ce qui est « au - dessus de soi » et non un « prêt - à - penser » qui nous y relierait. Chercher un bien être psychologique ou une sérénité face à la mort est vain. Chercher des super - pouvoirs est vain, un peu à la manière de la société théosophique dont le point central de la doctrine est l'idée d'évolution et de réintégration. Elle rejette tout ce qui a trait au christianisme, se livre à l'étude comparative des religions, recherche les lois inconnues de la nature et les pouvoirs occultes de l'humain en proclamant que son système spiritualiste est « ***l'essence même de toutes les religions et de la Vérité absolue*** » Vanité et poursuite du vent ! En ce monde la vérité n'est qu'une opinion. Se réfugier dans l'illusoire sécurité de la vie ordinaire est vain.

Tout passe, rien ne s'arrête. Être vivant pour beaucoup suffit à leur faire croire qu'ils sont immortels. Toutes ces actions sont vides ou « *vanité et poursuite du vent* » Serein ou pas serein, bien dans sa tête ou pas bien dans sa tête le passage aura lieu.

Réduire la complexité du composé humain au corps et à l'âme en évacuant l'Esprit revient par la norme matérialiste à détruire le pont construit pour le fils de l'homme. Ce monde est celui de la quantité, de la cupidité, de l'indifférence, du court terme égoïste composé d'acteurs économiques et de consommateurs. Il est haine, peur de l'autre, repli. Toutes les issues sont bouchées.

L'odyssée humaine ne serait-elle que de produire à moindres coûts par l'esclavage et l'extermination de ceux qui ne sont pas rentables pour vendre aux meilleurs prix afin d'accumuler du train de vie et d'affirmer que cette civilisation est celle de la liberté et de l'épanouissement pour l'homme ? Quel progrès ! Quelle modernité ! Remarquons, que contrairement au passé où le choix d'une civilisation était possible, aujourd'hui ce n'est plus le cas. L'évolution ne serait-elle pas bloquée ? J'oubliais, ceux qui selon ces critères d'exploitations réussissent, tous ces criminels économiques contre l'humanité à divers degrés qu'ils soient, le méritent car choisis par dieu. Interprétation malhonnête, eux, en ont le droit. Pitoyable et dérisoire ! Après tout, après eux le déluge !

L'humanité est-elle intelligente ?

« L'intelligence collective désigne les capacités cognitives (mécanismes de la pensée) d'une collectivité résultant des interactions multiples entre des membres (ou agents). Les éléments portés à la connaissance des membres de la communauté font qu'ils ne possèdent qu'une perception partielle de l'environnement et n'ont pas de conscience de la totalité des éléments qui influencent le groupe. Sous certaines conditions particulières, la synergie (action conjointe d'éléments, matériels ou non, qui forment un tout organisé concourant au même résultat et dont l'interaction augmente le potentiel) créée par la collaboration fait émerger des facultés de représentation, de création et d'apprentissage supérieures à celles des individus isolés ». Des limites existent. Elles peuvent conduire à des erreurs collectives parfois catastrophiques. Peut-on parler d'égégore ?

Lorsque les individus prennent conscience de leur condition, ils ne désirent que se révolter, remplacer leur créateur, supplanter le spirituel pour usurper le temporel et passer de l'Esprit au « self - esprit-individuel ». Ils ont subordonné l'objectivité à leur subjectivité et inventé une légalité coupée de sa légitimité devenant ainsi un repère de païens.

Cet individu, personnifié, alors, devient responsable. Il a une identité, un nom. L'intelligence collective demeure. Elle se personifie par fragmentations, en décisions individuelles assistées, réponses statistiquement probables les mieux adaptées à un événement du fait de l'environnement social déterminant pour le sujet et du sujet lui - même.

Ne pourrait-on pas envisager le libre arbitre comme un agrégat, une défragmentation, un algorithme de l'autonomie, une re - centralisation personnelle de la décision, une appropriation identitaire cependant illusoire, les liens collectifs sont toujours aussi ténus et impalpables. L'intelligence ne serait – elle que le résultat d'une réponse mécanique à des stimuli de tous ordres interagissant entre eux.

Peut-on parler de cybernétique ?

Que peut-être alors l'humanité ?

L'Humanité c'est autre **Chose** comme aurait pu l'écrire Martines de Pasqually. Elle est élévation, réalisation. Maîtriser l'animal pour mieux naître, cela me paraît intéressant Renaître en créatures spirituelles, et pourquoi pas ? Humanité divine, je vous vois sourire. N'y aurait-il que des voyageurs en transit que guident des veilleurs dans leur éveil par l'apprentissage et l'acquisition de connaissances nécessaires. Il ne doit pas être question d'éducation savoir - vivre du monde mais d'une instruction totalement dégagée de l'avoir, du bien-être, du paraître, pour ne s'attacher qu'à l'Etre.

Evangile de Thomas (Phrase 89)

Jésus disait : « Pourquoi lavez-vous l'extérieur de la coupe ? Ne comprenez - vous pas que celui qui a fait l'extérieur est aussi celui qui a fait l'intérieur de la coupe ? »

Et si on s'intéressait au contenu !

« Il existe une distinction entre « l'intelligence », concept abstrait, et le « comportement intelligent », phénomène observable et mesurable. L'intelligence n'est pas une propriété biologique comme la taille du cerveau, mais une abstraction fondée sur des jugements de valeur au sujet du comportement d'un organisme. Les résultats plus ou moins élevés à des expérimentations déterminent en quelque sorte le « degré » d'intelligence. Si l'observateur estime qu'une espèce possède une quantité suffisante des caractéristiques comportementales qui caractérisent selon lui l'intelligence, il classera cette espèce comme plutôt intelligente »

Cependant il semblerait que l'intelligence soit la capacité d'un individu à découvrir, créer ou résoudre des problèmes afin d'acquérir les connaissances nécessaires pour s'adapter à son environnement et supporter ses modifications.

Comme pour les rêves qui nous construisent sans cesse, nous désirons comprendre ce mystère, le Grand Mystère à jamais inaccessible.

L'intelligence mise au service de l'amour est la clef.

Il ne s'agit pas d'attirances sexuelles primitives, animales ou d'assouvissement d'un besoin lié encore une fois à une pulsion de possession exclusive : désirs - plaisirs, domination – soumission, reproduction – transmission ou toutes autres recherches d'intérêts de l'ego, moteur du système, aussi éphémères que vaines.

Je parle d'un Amour spirituel absolu, d'un **Amour désincarné**. On aime *d'agapé*, comme Jésus aime marie -madeleine. Atteindre l'état de Plénitude de la Connaissance (Epignôsis) : « **Le royaume de Dieu qui n'est pas de ce monde.** » La Bonne Nouvelle annoncée par Jésus fait que l'espoir laisse sa place à l'Amour par lequel tout se construit car **Celui qui Est**, est Amour. La connaissance est amour. Confiance !

Luc 8:11 *Voici ce que signifie cette parabole: La semence, c'est la parole de Dieu.*

1 Corinthiens 15:37 *Et ce que tu sèmes, ce n'est pas le corps qui naîtra; c'est un simple grain, de blé peut-être, ou de quelque autre semence;*

1 Corinthiens 15:38 *puis Dieu lui donne un corps comme il lui plaît, et à chaque semence il donne un corps qui lui est propre.*

2 Corinthiens 9:10 *Celui qui Fournit de la semence au semeur, Et du pain pour sa nourriture, vous fournira et vous multipliera la semence, et il augmentera les fruits de votre justice.*

1 Pierre 1:23 *puisque vous avez été régénérés, non par une semence corruptible, mais par une semence incorruptible, par la parole vivante et permanente de Dieu.*

1 Jean 3 :9 *Quiconque est né de Dieu ne pratique pas le péché, par ce que sa semence demeure en lui ; et il ne peut pécher, étant né de Dieu.*

Matthieu 19 : 12. Car il y a des eunuques qui le sont dès le ventre de leur mère ; il y en a qui le sont devenus par les hommes ; et il y en a qui se sont rendus tels eux-mêmes, à cause du royaume des cieux. Que celui qui peut comprendre comprenne !

Qui fournit la semence ? Où est-elle plantée, dans quel semis ? Où est repiqué le pied en germe ?

Au commencement il y a le Verbe.

Le Verbe est auprès de Dieu.

Et le Verbe est Dieu.

Au commencement il est avec Dieu.

Toutes choses sont faites par Lui.

Et sans Lui rien n'est fait.

La Vie est dans ce qui est fait

Et la Vie est la Lumière des humains.

Et la Lumière luit dans les ténèbres,

Et les ténèbres ne la perçoivent pas.

Un homme se présente, envoyé par Dieu ; son nom est Jean.

Il vient témoigner de l'existence de la Lumière

Afin que, par lui, tous y croient.

Il n'est pas la Lumière ;

Il est le Témoin de la Lumière ;

C'est le Verbe qui est la Lumière véritable

Qui, en venant dans le monde éclaire tout Être humain.

Le Verbe est dans le monde et le monde existe par le Verbe.

Mais le monde ne s'en rend pas compte.

Le Verbe vient chez lui

Mais les siens ne le remarquent pas.

Mais à tous ceux qui le discernent,

*A ceux qui croient en son Nom,
Il donne d'être des Enfants de Dieu.
Les Enfants de Dieu ne sont engendrés ni du sang, ni de la chair,
Ni encore moins de la volonté des Hommes.
Les Enfants de Dieu sont issus de Dieu.
Le Verbe s'est fait chair.
Il est venu habiter parmi nous.
Nous avons vu la Lumière du Verbe
Pleine de Grâce et de Vérité,
Semblable à celle d'un Fils unique du Père.
Jean rend témoignage au Verbe qui s'est fait chair en proclamant :
« Voici celui dont j'ai dit : Il doit intervenir après moi ;
mais il a été conçu avant moi puisqu'il m'est antérieur. »
Tous, nous avons bénéficié de sa Plénitude,
Et nous avons reçu grâce sur grâce.
La loi nous a été donnée par Moïse,
Le Don d'Amour et la Vérité nous viennent de Jésus-Christ.*

La science et son rationalisme considèrent les symboles traditionnels comme autant de propositions s'appliquant à une réalité objective malgré tout toujours aussi subjective. Bien entendu, il est facile de prouver leur non-sens. Cette démarche est intellectuellement malhonnête, faite d'a priori, puisqu'ils n'évoquent pas les mêmes dimensions, n'évoquent pas la chose en soi. Ne nous voilons pas la face, quand ces gens écrivent que « *les dogmes ne sauraient être soumis à l'examen de la raison* » ils englobent également toute la dimension spirituelle qui pour eux n'est que psychologique. Les symboles sont profanés.

De même, parler de l'horloger suprême, de l'être suprême ou du grand architecte de l'univers n'est qu'un leurre qui a permis à ceux qui se disent philosophes des lumières de nier et de rejeter *Celui qui Est* loin de sa création pour qu'Il n'intervienne plus dans les affaires humaines et ainsi prévariquer en toute tranquillité. Le reproche est souvent fait à ceux qui entreprennent le voyage

initiatique ou toute démarche spirituelle d'ôter l'homme de dieu. Je réponds, vous, dont votre certitude n'est qu'une opinion, vous ôtez dieu de l'homme, vous menacer dieu dans l'homme. La foi n'a pas à se mettre en conformité avec la science et encore moins avec cette raison totalement subjective. Par ailleurs, la science reflète-t-elle vraiment une réalité objective ?

Tout aspirant à l'initiation, ce n'est que mon avis, ne peut adhérer à une « société de pensée » qui se transformerait en groupe de pression « politico - humanitaire », un peu à la façon d'un complexe « militaro-industriel » notablement malfaisant. Celui qui pourra donner une pièce au passeur traversera.

L'humain en lui – même n'est rien ou « *de la paille à brûler* » s'il ne devient pas un être humain support lucide de l'Être profond. En ce sens il devient un Être de désir, son seul libre-arbitre, son choix de libération je dirai pour vivre libre dans la puissance de *Celui qui Est*, est d'être conscient de soi-même par soi-même. Ce désir n'est pas un désir de convoitise. Il est aspiration, abandon. Autrement il ne reste qu'un animal.

Cependant rien n'est rien, ce qui pourrait peut-être répondre à la question de Leibniz quand il disait : « Pourquoi y a-t-il quelque chose plutôt que rien ? Pourquoi y aurait-il un principe créateur plutôt que rien ? »

Lorsque nous arriverons au moment ultime ou à notre fin, bonne ou mauvaise pour certains ou inconnue pour d'autres car nous ne saurons jamais où nous allons à part pour quelques-uns qui eux savent d'où ils viennent :

Jésus dit : « *Que savez-vous du commencement pour que vous vous cherchiez ainsi la fin ?* »

Là où est le commencement, là aussi sera la fin.

Heureux celui qui se tiendra dans le commencement ;

Il connaîtra la fin et il ne goûtera pas la mort »,

Vous verrez, ce que nous appelons la vie ne nous préoccupera plus, bien entendu excepté pour les infirmes qui n'auront jamais rien vu et entendu ou qui auront refusé d'apprendre à lire ou à écrire en raison de ce qu'ils appellent leur libre arbitre. N'avez-vous jamais remarqué que la sempiternelle réponse à la question posée : oui, et après ? qui leur est faite durant leur vie d'éternité est : peut-être, mais en attendant ou entre temps ou la vie continue ! Ma seule réponse est que cette vie est tellement capitale qu'à la mort elle ne leur présente plus aucun intérêt. Incapable de se conquérir, ils mourront de leur propre nature. Ils créeront leur propre obscurité. Pour un temps seulement elle les protégera de la brûlure

du soleil. Quand l'incroyance règne, on dit que dieu est mort. Quand on dit que dieu est mort, alors l'homme s'expulse lui-même.

Tenons-nous dans le commencement et nous donnerons du sens à notre foi, à notre démarche.

*Jésus n'a-t-il pas dit : « Je vous donnerai ce que l'œil n'a pas vu,
ce que l'oreille n'a pas entendu,
ce que la main n'a pas touché,
ce qui n'est pas monté au cœur de l'homme »*

Pour ceux qui ont confiance, qui ne sont pas effrayés par leur perception, mais seulement impressionnés, car la peur débouche souvent sur la superstition, **Celui qui Est** se montrera selon sa volonté et ils témoigneront de sa présence dans son amour et dans sa miséricorde, pour les autres **Celui qui Est** ne se montrera pas et ils seront **de la paille à brûler** empli de peur et de désespoir. Ils ne seront que des hommes ou des femmes systèmes qui disparaîtront pour avoir refusé au nom d' une illusoire liberté arrogante d'Être, donc de servir. Mais est-ce aussi simple ?

Est-ce que l'univers tend vers l'homme ?

La matière gravite-elle les échelons qui mènent à lui, à sa conscience comme le pensait Teilhard de Chardin ou comme l' écrivait Freeman Dyson : « **l'univers savait quelque part que l'homme allait venir** » ? Je répondrai : une orange n'est-elle pas divisée en quartiers pour être mieux mangée ? Méfions-nous du finalisme, de tous les finalismes. Alors puis-je dire que l'univers contient en germe dès le début les conditions requises pour l'émergence d'un **observateur** ? Pour moi, cela me plait bien car il sous-tend un ordre pré- établi qui porte en lui toutes les tendances à exister complémentaires entre elles. « Dieu » jette les dés, tous les numéros sortent mais un seul est observé ou observable. Le probable suffirait-il à lui - même pour qu'il fût ? Et l'absence d'ordre ne caractériserait – il pas uniquement l'impossibilité de prédiction à long terme ? Le néant quant à lui ne serait-il que l'absence d'existence propre ? La transcendance et l'immanence reprennent leurs places. Dans ce cas peut – on encore parler de causes et d'effets ? Tout est flou et incertain. La totalité des causes et circonstances étant réunies au complet, il n'arrive que ce qui doit arriver car des phénomènes apparaissent par le jeu de relations interdépendantes sans début, ni fin.

Peut - on écrire que cela échappe au déterminisme ? Non, car l'ensemble du probable le voile d'une certaine façon. Est-ce que je parle du pré - déterminisme janséniste ? Certainement pas, car qui peut affirmer que Dieu connaît déjà ceux qu'il prendra indépendamment de leur comportement dans le monde de la matière ? Cela reviendrait à dire comme je l'ai entendu proclamer d'un ton péremptoire par un quidam, que lui savait qui la lumière allait illuminer ou pas. Pauvre de lui, que blasphème et prévarication. On peut seulement dire que Dieu connaît tous ses enfants puisqu'ils sont issus de Lui.

*« Et la Lumière luit dans les ténèbres,
Et les ténèbres ne la perçoivent pas »*

A moins *« que nous sachions accueillir l'Esprit ... qui seul permet l'ineffable rencontre... l'Eveil où les questions n'ont plus cours et leur coque tombe résonnant dans le vide ... désormais l'on sait ... sans savoir exprimer pourquoi et les raisonnements des hommes paraissent bien des arcanes inutiles ... car l'on a expérimenté et accepté un instant le Tout Autre ... le Grand Tout. »* Paroles d'Hermite.

Quelle est alors la véritable place de l'homme ?

Ne serait-il qu'un simple récepteur - transmetteur qui fonctionne selon des désignations conceptuelles, d'un code lui permettant de se repérer, d'évaluer et de comparer ou réceptacle mystérieux ? Il est amusant de voir le scientifique affirmer qu'il existe un Réel pur et dur derrière le voile des apparences et de le voir chercher une cause première à l'univers. Une réalité existe – t – elle d'une façon totalement étrangère à notre intellect ? Peut-on restreindre le savoir à ce qui peut être mesurable, quantifiable, traduit en équations ? Leurs théories, leur vérité une fois de plus ne sont que des opinions. Qu'un paramètre ou une constante établie par eux ne soit plus correcte, leurs modèles s'effondrent. Tout passe, rien ne s'arrête.

Seul celui qui a connu l'Eveil peut distinguer la perception pure non conceptuelle de l'image, de l'Etre, de la Présence. Les Nombres dessinent des images qui illustrent merveilleusement sa Présence irréfutable, sa puissance. Il s'amuse de la rationalité en la transcendant. Socrate et Platon croyaient en la puissance des nombres comme seule capable de rendre compte d'une vérité, proposition d'ailleurs partagée par de nombreux philosophes qui n'ont pu s'empêcher malgré tout de dévoyer leurs réflexions. Particulièrement pour Socrate quand il dit *« Connais-toi toi-même »* tout en se rapprochant d'une science qui se confond avec la vertu : science du bien en fait le divin ; on lui fait

dire connais-toi toi-même et tu t'ouvriras à l'universalité, à l'humanité. Mais pourquoi haïr à ce point *Celui qui Est* ? Pourquoi ne pas dire, tu rejoindras l'unité ? Ne pourrait-on pas dire connais - toi toi-même en commençant pas supprimer les neurones miroirs, ceux qui te donnent l'impression d'être à travers l'autre ? Qu'est ce qui est le plus important : la recherche du bien-être ou celle du bien de l'Etre ?

Pour en terminer avec la science, on constate son impossibilité à donner une démonstration de sa propre consistance car il existe des propositions arithmétiques ou scientifiques vraies qu'on ne peut déduire d'axiomes, qui sont vraies mais indémonstrables. En fait aucune « *théorie scientifique ne peut apporter pour elle - même la preuve de sa propre consistance et l'auto - description complète est impossible* »

Parlons du vivant ! Sa transformation ne résulte – t – elle que de l'action combinée ordre-désordre en évoluant à la fois de manière indéterminée (environnement) et déterminée (code génétique) ? Une complémentarité existe. L'essence du vivant serait – il l'être non être ? Nous sommes alors dans le paradoxe car nous parlons d'unité des contradictions.

Faisons un peu d'humour : le professeur Jean Servier dans son essai d'ethnologie générale intitulé *L'Homme et l'Invisible* écrivait que toutes les civilisations ont été amenées à choisir entre « l'hominisation du singe » et la « singification de l'homme » car il est plus facile d'accepter d'être un singe parvenu qu'un ange déchu ayant revêtu des vêtements de peau. Après tout, sommes-nous si sûr de notre origine ? Quelle importance de savoir que nous descendons plus d'un buisson « d'homidés » probables subissant ce qui est appelé la sélection naturelle, que de singes ou d'huîtres perlières. Quelle importance cela peut-il revêtir pour de simples mortels qui ne croient qu'en leur propre mort ? Que peut-on dire ? Et bien que les « caractères acquis » ne se transmettent jamais de l'ascendant au descendant. Alors dites - moi comment on peut parler d'une évolution graduelle par « petits pas cumulatifs » sur une très longue durée incluant d'innombrables étapes intermédiaires et comme l'écrit M. Denton : les « *chaînes manquantes n'en finissent pas de manquer* » Il ne reste que les mutations et les transmissions génétiques aux déclencheurs toujours inconnus. C'est entendu, je sors de l'eau, je suis conciliant. Ce n'est pas pour autant que je vais tout de suite respirer avec des poumons adaptés. Il a donc fallu que je me prépare à cette situation à venir alors que je me trouvais encore dans l'eau. Qu'en dites-vous ? Ou bien, c'est tout autre chose ! Allez savoir ! Le support est-il l'essentiel ? Penser que cette théorie (évolution par la sélection naturelle) supprime la transcendance est tellement réductrice et de mauvaise foi que l'on

pourrait penser que le but ultime de la science est de vouloir prouver la non-existence de *Celui qui Est*.

Sans conscience, le monde existe – t – il ? Les choses ne sont - elles que le résultat de la relation entre la globalité de l'univers et la conscience, elle - même une partie de cette globalité. Une fois de plus notre vision est chosifiant et linéaire. Parle-t-on d'omni-conscience ? **Du serpent d'or, symbole d'une conscience parfaite ne recelant plus rien d'inconscient, un être ayant acquis l'omni-conscience** Que penser de cette géométrie fractale qui intervient dans le cadre de la théorie du chaos déterministe ou aléatoire, qui n'est cependant pas hasard. Créer et maîtriser la création sont deux processus différents.

Comme le dit Laplace : « *Une intelligence qui pour un instant donné connaîtrait toutes les forces dont la nature est animée et la situation respective des êtres qui la composent embrasserait dans une même formule les mouvements des plus grands corps de l'univers et ceux du plus léger atome, rien ne serait incertain pour elle et l'avenir comme le passé seraient présent à ses yeux.* ». Si ce n'est pas de la puissance, de l'omnipotence, de l'omniprésence et de l'omniscience, je ne sais plus que dire.

Bernard de Clairvaux définissait Celui qui Est en ces termes : « *La longueur, la largeur, la hauteur et la profondeur.* » Etrange définition à quatre dimensions pour quelqu'un qui exhortait les chevaliers du temple à « *l'obéissance envers Béthanie, le château de Marie et Marthe.* » qui prétendait avoir reçu l'inspiration divine dans son enfance, en tétant trois gouttes de lait tombées de la poitrine d'une statue de la Vierge noire de Châtillon. Ayant bu ce « lait virginal » et par la volonté de l'Esprit ce moine quelque peu chimiste de dieu écrivit près de quatre – vingt - dix sermons sur le Cantique des Cantiques, dans lesquels il rapprocha le personnage de la Fiancée, qui se décrit elle-même comme « *noire, mais agréable* », de Marie de Béthanie ou Marie – Madeleine. Parler de longueur, largeur, hauteur et profondeur, toutes des dimensions géométriques, semble décalé. Pas forcément, par cette définition, ne figure-t-il pas l'immensité de la Création, du cosmos, indifférencié, prééminence de l'Esprit que, si non, des unités viendraient emprisonner dans la forme ? En effet comment accéder à la connaissance si nous n'abolissons pas momentanément tous les repères spatiaux et temporels. Cependant cette profondeur intrigue. Elle pourrait représenter une caractéristique structurelle des trois autres. Elle leur est associée.

Calculons le volume du Temple, sans utiliser d'unité :

Livre des Rois (1^{er}) chapitre 6 – construction du Temple. « *La maison que le roi Salomon bâtit à l'Éternel avait 60 coudées de longueur, 20 de largeur et 30 de hauteur...* »

$$60 \times 30 \times 20 = 36\ 000$$

Nous nous trouvons dans une dimension binaire intermédiaire. La profondeur ? (bd = binaire décimal.)

Transmutons ce nombre en sachant que 1000 binaire vaut 8 décimal soit 36×1000

$$\text{ou } 36 \times 8 = \mathbf{288} \quad \leftarrow$$

Vérifions le résultat en sachant que 10 binaire vaut 2 décimal.

$$60 \text{ bd} = 6 \times 10 = 6 \times 2 = 12\text{d}$$

$$30 \text{ bd} = 3 \times 10 = 3 \times 2 = 6\text{d}$$

$$20 \text{ bd} = 2 \times 10 = 2 \times 2 = 4\text{d}$$

$$12 \times 6 \times 4 = \mathbf{288} \quad \leftarrow$$

Dans la kabbale, l'univers est considéré comme émanant d'un œuf brisé en **288** éclats.

Le Temple de Salomon ne rassemble – t – il pas *ce qui est épars* du fait de l'explosion de l'œuf Primordial ? Temple par ailleurs que nous devons construire, mais sans l'aide d'Asmodée, gardien de la porte, qui selon la légende aurait aidé Salomon.

Pourquoi un diable boiteux plutôt que Jacob qui lui aussi « *boitait de la hanche* » (*Genèse 32 – 32*) Boitons, devenons Israël, luttons avec Dieu, ouvrons-nous à la multitude ; celui qui est choisi ne peut s'installer nulle part, s'arrêter nulle part ; il appartient au peuple voyageur, au peuple nomade dont la seule demeure est la Jérusalem Céleste. Jacob aurait-il eu raison de s'inquiéter ? Nous devons retrouver l'enchantement du monde et non le ré-enchanter. Incroyable cette prévarication ! Incroyable cette vanité !

« *Quand entre en moi le Verbe... mes vices s'enfuient ; mes affections charnelles sont maîtrisées ; mon âme se transforme ; l'homme intérieur se renouvelle...* » Bernard de Clairvaux.

« *Regnum Dei intra nos est* » (« *le royaume de Dieu est en nous.* ») *Bernard de Clairvaux.*

Il avait fait vœux de pauvreté, chasteté, obéissance et stabilité pour devoir quitter, normalement comme tout bon moine cistercien, ce monde, cloué par les habits sur une planche et jeté face contre terre au fond d'un trou.

Le Lion impressionnant dans sa Lumière est venu à sa rencontre. Doux lionceau il peut également se faire pour l'enfant effarouché.

Comme le dit Jésus : **« *Heureux le lion que l'homme mangera ;***

le lion deviendra homme.

Malheureux l'homme que le lion mangera,

l'homme deviendra lion. »

Le combat sera rude pour délivrer l'Être endormi. Ne pas devenir une proie pour les prédateurs. Il ne s'agit plus de maîtriser ses passions, ses émotions, de les canaliser. Le lion le fera. Il s'agit de les neutraliser totalement, de les brûler. Le lion nous aidera dans sa miséricorde à acquérir cette chasteté, nid douillet pour la colombe. Cependant soyons vigilants, gardons nos distances, ne nous prenons pas pour ce que nous ne sommes pas, autrement dit craignons ***Celui qui Est***. Le Temple ne l'aurait – il pas craint suffisamment ? Exister pour servir, rien d'autre ! « *Introibo ad altare dei* », (je monterai à l'autel de Dieu) petite phrase dont le sens nous échappe souvent devient le but à atteindre et empli de joie, l'espérance disparaît, l'amour devient notre source de vie. Dans la bonté engageons – nous et n'attendons rien en retour, ce ne serait que ***« vanité et poursuite du vent...le bon meurt de sa bonté comme le méchant de sa méchanceté. »*** lorsque l'on vit dans le mensonge.

Bernard, l'abbé de Clervaux dans son **sermon sur l'Ascension** disait :

« Tant que nos cœurs sont encore divisés et qu'on est dans l'entre deux, il reste en nous bien des sinuosités, nous ne possédons pas la cohérence parfaite. C'est donc les uns après les autres et, en quelque sorte membre après membre, que nous devons nous élever jusqu'à ce que l'union soit faite en cette Jérusalem d'en haut dont la solidité vient de ce que tous y participent à l'être même de Dieu... »

Au fond, Bernard de Clairvaux nous invite à entreprendre un travail sur nous-même. Pour quoi faire ? Pour être cohérent ! Je dirai pour être compatible. L'absence de cohérence ne serait - elle pas l'expression d'une opposition manichéenne classique entre la lumière et les ténèbres, le terrestre et le céleste ?

Que nous dit-il ? Travailler sur soi – même, en fait sur l’animal qui, transformé, empruntera le chemin de la béatitude. Ne nous parle-t-il pas de décomposition, de recomposition et de mariage ? Travailler sur soi-même, ne serait – ce pas plutôt faire place nette, pour l’autre, pour notre prochain ?

Pour ce qui me concerne, la progression ne peut être liée qu’au déclin. Déclin et progression mènent à la Lumière. Certes, ils ne sont pas de même nature, mais il existe une interaction nécessaire. « Bien heureux » celui qui provoque son déclin fait acte de libération, permet la progression de l’Être. Il a compris qu’à la fois il est et il n’est pas. Serait-ce simultanément, sans s’annihiler, « deux univers déphasés d’une fraction d’onde dans l’espace-temps pour ne jamais se rencontrer » Singularité étrange ! A la manière du compagnon tailleur de pierre qui grave sa propre marque sur son travail achevé, celui qui aura provoqué son déclin sera marqué par l’Esprit comme étant un ami de **Celui qui Est** et dans la fusion avec l’Être communiera en une union parfaite pour réintégrer.

« *Mais moi je m’émerveille de ceci :*

Comment cet Être qui Est

Peut-il habiter ce néant. »

Il s’agit d’une question fascinante, à la base du Tout, qui ne peut que nous charmer. Sans être blasphématoire, loin de moi cette intention, « Comment cet **Être qui Est** peut – il habiter ce néant ? » Jésus à mon sens pose la question fondamentale. Que la chair crée l’Esprit ou que l’Esprit crée la chair, certes c’est merveilleux, mais sans plus (bien entendu pour Jésus).

Qui est à l’origine de **Celui qui Est**, sinon lui-même. Pour moi, cette pensée d’abîme tellement merveilleuse pulvérise mon entendement. On ne peut qu’être ébloui. Comment cet **Être qui Est** a pu sortir du néant ? Le mystère pour moi réside dans cette question et il est grand, car l’humain qui accède à une lucidité systémique éphémère, naturellement un élément de la création inscrit dans le déroulement d’un plan, n’en est qu’un élément, qu’une conséquence. Pour quelle raison ?

Croire ou ne pas croire ne changera rien à ce fait. Cela énerve l’humain qui se prend pour ce qu’il n’est pas et logiquement hait **Celui qui Est** en toute inconscience.

A tout commencement coïncide une origine. Pour compter deux on ajoute 1 à 1. D’où vient ce UN, le premier ? Et ce néant, quel est – il ? A l’origine, lorsque l’univers n’était que de l’espace-temps de masse zéro, ce néant, cet espace dans

lequel il allait se développer qu'était-il ? Existerait-il un déclencheur d'énergie ? Vide, néant quantique, rien où est la vérité absolue ? Elle n'est pas car elle exclut automatiquement l'autre.

Rappelons-nous :

Evangile de Mathieu (4,8-10) : « ***Le diable transporte jésus sur une fort haute montagne et lui montre tous les royaumes du monde et leur gloire, et il lui dit « Je te donnerai toutes ces choses si, te prosternant, tu me rends hommage. » »***

Et jésus lui répond : « ***Tu rendras hommage au Seigneur ton Dieu et tu le serviras seul. »***

Dans Marc (12,14-17) jésus rappelle que : « ***le Royaume de Dieu n'est pas de ce monde et qu'il faut rendre à César ce qui est à César et à Dieu ce qui est à Dieu. »***

Jésus dit que l'on doit faire la part des choses mais certainement ne pas expulser ***Celui qui Est*** de sa création. De toutes les façons cette illusoire expulsion n'est que ***vanité et poursuite du vent*** que l'intention d'une pensée suffira à annihiler. Est- ce possible ? Pourquoi pas, le cerveau est tellement flexible qu'une pensée suffit à en modifier la structure, en particulier celle des gènes des neurones.

« *La neuro - plasticité cérébrale est la propriété que possède notre cerveau de s'adapter afin que nous puissions faire face à des situations complexes avec brio. Elle favorise une bonne plasticité cognitive qui procure la flexibilité mentale nécessaire à une bonne mémoire. »*

Méfions-nous de nos pensées. Tous les contrôles, toutes les orientations deviennent possibles par des modifications biologiques structurelles que nous ne maîtrisons pas. Ne se trouve-t-elle pas là cette alchimie spirituelle ? Nous devons maîtriser cette modification pour nous mettre en conformité avec. Avec quoi, avec qui ? Qu'attendons – nous ? Une connexion ! De qui à qui ? Par quel processus ? Pour un transfert ? Comment se fera ce transfert ? L'incrédulité monte, peu importe, car ailleurs est, pour celui qui fait confiance, le temps n'est plus aux palabres inutiles.

« ***Rendre à César ce qui est à César et à Dieu ce qui est à Dieu*** » me fait penser au domaine de la sphère privée et au domaine de la sphère publique si chère à ceux qui prêchent le dogme de la laïcité autre forme d'inquisition qui va de pair avec le matérialisme.

Réfléchissons ! Qui a pu appliquer ce modèle ?

Pendant 3 siècles (du 10^{ème} au 12^{ème} siècle), après la conquête de l'Espagne en 711 par les Arabes, le judaïsme atteint son apogée de concert avec les chrétiens et les musulmans. Au 13^{ème} siècle, la pression de l'Eglise se fait plus forte exacerbant ainsi les sentiments anti-juifs de la population. Le 4 juin 1391 commence le déclin du Judaïsme avec le pogrom de Séville. Les lois de Valladolid promulgués en 1412 réduisent les acquis sociaux, politiques et économiques des juifs jusqu'à les mettre à l'écart. Le 31 mars 1492, jour de la prise de Grenade, les violences anti-juives vont bon train, des milliers de victimes massacrées. Les quartiers sont brûlés, les synagogues transformées en églises. On baptise de force. Un tiers des juifs est massacré, un autre converti, les autres se sont enfuis.

Alors arrive l'inquisition chargée de s'intéresser à « *ces nouveaux chrétiens* ». Chrétiens en apparence dans la sphère publique, ils continuaient à pratiquer leur judaïsme dans la sphère privée. La plupart va mourir sur les bûchers de l'inquisition. Jamais vraiment acceptés, ces convertis seront détruits dans le but également d'assurer la « pureté » de la généalogie des familles espagnoles.

Comme l'inquisition qui agissait pour le pouvoir temporel de l'église romaine au nom de son dieu, la république née de milliers de mètres-cube de sang et de têtes coupées a agi dans l'adoration de Mammon, de l'être suprême ou de la déesse de la raison pour le pouvoir de commercer et de s'enrichir librement au détriment, pardon au nom de l'humanité par du sang, des massacres, des horreurs et des ignominies. Cette démocratie est avant tout celle du respect de la liberté du marché et de tous les droits sans exception qu'elle a attribuée aux individus. Les droits attribués créent souvent des nouveaux marchés, quel que soit le marché. La morale, la dignité, le respect de l'autre n'ont pas leur place. L'essentiel réside dans le profit qu'il génère. La démocratie n'a pas de frontières, ne connaît pas le racisme, ne connaît pas les traditions. Le culte de Mammon se doit d'être planétaire. Le seul désir qui est autorisé est celui de « faire de l'argent ».

La question que l'on peut se poser est la suivante : Ne voudra-t-on pas un jour détruire définitivement le domaine de la sphère privée refuge des justes qui fuient l'iniquité ? Et bien entendu tout ceci pour réaliser un « mieux vivre ensemble » dans un totalitarisme protecteur républicain. Il suffit juste de trouver un prétexte. Ce ne sera pas difficile. Ils veulent détruire tous les dieux pour atteindre l'unique : *Celui qui Est*.

George Orwell écrivait que le monde du mensonge verrait le jour et qu'il s'appuierait sur une réalité niée pour exister. En fait modeler le passé, maîtriser le futur sont nécessaires pour faire de l'individu un étranger à lui-même, un sans-nom, un funambule sans câble qui ne pourra franchir le précipice et tout ceci uniquement pour le profit dérisoire de quelques-uns.

Justice où es-tu ? Tu n'es que stratégie. Pourquoi l'occident tourne-t-il le dos à l'orient et rejette-t-il avec autant de haine le christianisme ? Je ne parle pas de l'église romaine.

Alors être chrétien ? Je dirai, le chrétien c'est celui ou celle qui veut rencontrer Jésus, s'approcher de christ, contacter le divin, se faire reconnaître par lui, indépendamment des églises, de toutes les églises qui en sont encore à essayer de se persuader à l'aide de la théologie que Dieu Est, un peu comme les pharisiens et leurs lois.

Actuellement, l'adversaire montre un de ses visages lorsqu'il affirme que les valeurs de l'homme sont les valeurs de l'entreprise, à savoir les valeurs foncières, les valeurs industrielles et les valeurs matérielles où lorsqu'il dit : « valoriser l'homme c'est valoriser l'entreprise » Qui peut bien être cet adversaire ? Est-ce uniquement l'homme ? Cela paraît trop simple. Est-ce l'anti-pontife ? Quel est le but recherché ?

Horreur jamais atteinte, n'allons-nous pas finir par entendre « *un aigle voler au milieu du ciel, disant d'une voix forte : Malheur, malheur, malheur aux habitants de la terre, à cause des autres sons de la trompette des trois anges qui vont sonner* » *Apocalypse (8-13)*

II Timothée (3 ; 3-4-5) : « Sache que, dans les derniers jours, il y aura des temps difficiles. Car les hommes seront égoïstes, amis de l'argent, fanfarons, hautains, blasphémateurs, rebelles à leurs parents, ingrats, irréligieux, insensibles, déloyaux, calomniateurs, intempérants, cruels, ennemis des gens de bien, traîtres, emportés, enflés d'orgueil, aimant le plaisir plus que Dieu, ayant l'apparence de la piété, mais reniant ce qui en fait la force. Eloigne-toi de ces hommes-là. »

Malgré tout, sans vouloir être un prédicateur de mort, ce monde, idée que nous interprétons, est tellement funeste que l'on ne peut s'empêcher à se laisser aller à des pulsions d'anéantissement. Peut-on détruire une idée ? A moins de s'appuyer sur des abstractions qui deviendraient des réalités objectives et sur

une logique d'indétermination quantique peut-être arriverions-nous à une autre interprétation, à une autre philosophie, à d'autres comportements, à une autre Jérusalem. L'humain en est – il capable ? Est-ce souhaitable ? Ne devrions-nous pas tout simplement réparer notre monde ? Vivre en paix, pourquoi personne ne le veut ?

Enseignement ultime ! N'est - ce pas là nous montrer une fois de plus la puissance de cet ego, de ce mécanisme qui nous ronge ? Cancer envahissant, il nous renvoie dans le désert, dans le monde du mensonge, de la matière qui n'est que *vanité et poursuite du vent* lorsqu'il nous détache de *Celui qui Est* en dénaturant notre désir de servir. Nous prévariquons, nous le supplantons. Qui peut avoir la prétention de s'arroger le droit exclusif de parler en son nom, de s'ériger en intercesseur sans avoir maîtrisé sa condition ? Nous risquerions de servir en fait un faux dieu, dieu de vengeance et de haine, car *Celui qui Est*, est amour.

La mort ne serait – elle qu'un accouchement joyeux à la vie ?

Dans l'Évangile de Jean, Christ ne dit-il pas « *Amen, Amen, je te le dis, à moins de naître à nouveau, nul ne peut voir le Royaume de Dieu* » (Jean 3-3)

Comme le disent certains, faute de preuves nous nous tournons vers la foi. Grave erreur pour moi, la confiance est une clé, la preuve une opinion illusoire. Montaigne n'a-t-il pas écrit : « croire mais sans certitudes » Il se voulait sceptique, mais finalement il donnait la définition de la foi.

Interroger le monde, établir une relation d'amour ou se mettre en position d'accueil, n'est-ce pas encore et toujours vanité et poursuite du vent ? Nous n'avons rien à attendre en retour du monde car dans ces trois démarches l'humain supplante l'Autre. Cependant chercher les signes de Sa Présence, expérimenter la puissance de Son Amour constructeur et espérer qu'Il nous reconnaisse, n'est-ce pas un bon processus qui rassemble encore une fois ce qui est éparé ? Incompréhension et confusion dominant. Serions-nous dans un avion devenu fou, incontrôlable. Devons-nous l'abandonner pour vivre ? Ouvrir nos parachutes ? Après tout, n'est que ce qui doit être, selon Sa Volonté.

Lorsque le jour de la « *grande consommation de l'univers* » arrivera, que se passera-t-il pour ceux qui auront choisi l'humanité, sa régénération, fausse immortalité qui leur donnera toujours le sommeil de la poussière ? Aurons-t-ils une assurance vie suffisante ? Redevenons « *vigilants* », si non notre demeure sera « *dans cette vallée maudite séparant la terre bénie et les arbres élevés* » Quand le monde des Moi nous deviendra médiocre, dérisoire, mesquin et insupportable il sera grandement temps de partir, dans un ailleurs ou paradis ou

au-delà, dégagé des contingences de l'espace-temps que nous appelons immortalité. Seules l'amour et la miséricorde de *Celui qui Est* le permettront.

Livre d'Enoch : « *Ils savent (les anges) aussi ce qui est réservé à ceux qui ont crucifié leur chair, et qui ont été persécutés par les hommes méchants ; à ceux qui ont aimé leur Dieu, qui n'ont point mis leur affection dans l'or et dans l'argent, qui, loin de livrer leur corps aux voluptés de ce monde, ont tourmenté leur corps par supplices volontaires* »

« *A ceux qui, depuis le jour de leur naissance, n'ont point ambitionné les richesses terrestres, mais se sont regardés comme un esprit voyageur sur la terre.* »

« *Maintenant j'élèverai leurs esprits jusqu'au séjour de la lumière ; je transformerai ceux qui sont nés dans les ténèbres, et qui n'ont point rapporté à eux la gloire que leur foi leur avait méritée* »

Une question me vient à l'esprit : pourquoi cette démarche spirituelle, pour quoi faire, dans quel but ? Pour la vie éternelle ? Pour transposer ce monde ailleurs ? Pensez-vous que ces soi-disant raison critique et émancipation seraient les bienvenues ?

Pensez-vous que s'être érigé en « *maître et possesseur de la nature* » Discours sur la méthode,⁶ – Descartes - seraient acceptables ? Nous en voyons les conséquences désastreuses sur l'environnement.

Cependant il n'arrive que ce qui doit arriver, n'en déplaise à tous les prévaricateurs. Ce ne seraient que des situations nécessaires qui ne devraient rien au hasard ?

Pour moi, il n'existe qu'une seule liberté : c'est celle de vivre en harmonie dans la toute-puissance de *Celui qui Est* selon Sa volonté après en avoir fait volontairement le choix : le seul libre arbitre.

« Laissez bigons être bigons. » Il n'y a rien d'autre à espérer de l'humain.

« *Non nobis, Domine ! non Nobis tuo da gloriam* »

(Non pas à nous, Seigneur ! Non pas à nous, mais à ton Nom donne la Gloire.)

Chrétien

Je suis de religion chrétienne. Mes rapports avec la Puissance divine, son Amour, se font donc en tant que chrétien selon des croyances ou dogmes ou

arrêtés ou décrets à travers des pratiques culturelles qui lui sont spécifiques. Baptisé, adepte du christ, je suis chrétien. Le suis-je vraiment ?

Je prononce religion et aussitôt je pense guerre, haine. Plusieurs religions, comme de bien entendu une est la seule véritable, alors pour Dieu et pour le salut de nos âmes au bûcher les impies, les hérétiques. Ce terme religion totalement galvaudé, vidé de son sens crée des empires temporels. Je préfère employer cheminement. Ma religion est un cheminement spirituel qui doit me relier. Par ailleurs, le chrétien d'aujourd'hui après des siècles de conditionnement hiérarchique, dogmatique, politique, économique et social est-il toujours le même que celui du premier siècle ? Je ne le pense pas. C'est aussi pourquoi je suis chrétien dans le sens où je veux à nouveau cheminer dans les pas des chrétiens primitifs non encore coupés de la transmission, de la tradition, de la connaissance. En fait, je suis un adepte de christ, je suis **du mouvement de Jésus**. Il nous indique dans son dernier message de ne pas l'imiter servilement. Il nous laisse sa parole et son esprit. Il est la Voie.

Loin d'être un théologien qui veut expliquer avant de comprendre, qui veut raisonner sa foi, l'intellectualiser, en fait se persuader lui - même, laissons - nous envahir, reconnaître et dans le silence nous verrons sans voir cette Puissance qui seule choisit la manière dont elle se dévoilera ou pas. Ne croyons surtout pas qu'elle nous confère un pouvoir, une mission, qu'elle nous met au-dessus car ce ne serait qu'une expression de la vanité de l'ego qui recentre toujours tout sur lui-même. Nous ne deviendrons que de simples serviteurs dont le devoir est de servir. Cheminer n'est pas réservé à une élite, à des élus, à des supérieurs inconnus ou à des choisis. Tout le monde est concerné. Il suffit juste de prendre conscience, de se questionner, de sentir le mystère et de se dire tout simplement, mais où est -Il ? Où es - Tu ? De soulever les pierres ! D'aller à Sa rencontre !

La personne qui a honte d'être chrétien, qui a honte d'appartenir à Christ, qui a honte de sa recherche de pureté, de divin, qui a honte de ses semblables, de ses prochains, ne mérite aucun égard, aucune affection de la part de ses compagnons, vrais constructeurs. Il ne peut aller plus loin sous peine de devenir de la paille à brûler.

C'est dur. Mais son tourment serait grand s'il restait. Aussi pouvons - nous lui dire, en toute amitié : une autre fois, peut-être. Affermis - toi et reviens quand un élan indicible te poussera.

L'état de chrétien a toujours été difficile à supporter, à endosser quelle qu'en soit l'époque. Le chrétien a pour maître, pour docteur Christ qui lui enseigne une théorie, lui apprend à la connaître en vue d'une application ultérieure rigoureuse, scientifique. A qui s'adresse cet enseignement ? A celui qui ne rougit pas de la religion, à celui dont le corps offert par le baptême d'eau héberge une âme tombée des limbes que Christ est venue libérer en esprit par le baptême de feu. De quels moyens dispose le chrétien ?

Ephésiens « 6:11 Revêtez-vous de toutes les armes de Dieu, afin de pouvoir tenir ferme contre les ruses du diable.6:12 Car nous n'avons pas à lutter contre la chair et le sang, mais contre les dominations, contre les autorités, contre les princes de ce monde de ténèbres, contre les esprits méchants dans les lieux célestes.6:13 C'est pourquoi, prenez toutes les armes de Dieu, afin de pouvoir résister dans le mauvais jour, et tenir ferme après avoir tout surmonté.6:14 Tenez donc ferme: ayez à vos reins la vérité pour ceinture; revêtez la cuirasse de la justice;6:15 mettez pour chaussure à vos pieds le zèle que donne l'Évangile de paix;6:16 prenez par-dessus tout cela le bouclier de la foi, avec lequel vous pourrez éteindre tous les traits enflammés du malin;6:17 prenez aussi le casque du salut, et l'épée de l'Esprit, qui est la parole de Dieu. »

Le chrétien reste libre de penser et de prier dans la puissance de Celui qui Est. Le chrétien prie où il veut, comme il veut. Personne ne lui ôtera sa conscience. Son combat se déroule ailleurs. ***Le royaume de Dieu n'est pas de ce monde.***

« un seul Seigneur, une seule foi, un seul baptême, un seul Dieu » proclame l'Épître aux Éphésiens (Ep 4,5).

L'homme a – t – il vraiment été créé à l'image et à la ressemblance de Dieu ? A-t-il chuté, perdu la ressemblance en en gardant une partie ombrée ? Lui est-il possible de la restaurer, de la ramener vers son origine par un travail initiatique ? Qui peut bien être cet homme ? A mon avis, certainement pas celui de chair, il n'est qu'un support, un vecteur d'apprentissage indispensable. Cette âme, éveillée, purifiée, retournerait – elle dans un état glorieux proche de Dieu, vers son créateur comme fils de la lumière accompli, fils prodigue ? Alors dans ce cas, nous pouvons préférer que cet Homme a vraiment été créé à l'image de Dieu.

Jean1 :12 « Mais à tous ceux qui l'ont reçue, à ceux qui croient en son nom, elle a donné le pouvoir de devenir enfants de Dieu, lesquels sont nés,

1 :13 non du sang, ni de la volonté de la chair, ni de la volonté de l'homme, mais de Dieu. »

Jésus crée le mouvement. Rejoignons Jacques, personnage important de l'église primitive. Il a dirigé la première communauté chrétienne de Jérusalem. Retournons à la source, à l'origine, retrouvons le dans ce mouvement qu'il avait appelé « Mouvement de Jésus », la religion, le lien direct, l'initiation chrétienne.

Ainsi, nous avons la connaissance, la théorie. A présent, mettons là en pratique, engageons – nous sur le chemin de la Vertu en allant de la Foi à l'Amour. La connaissance n'est pas de s'approcher du soleil. Elle ne crée que des chimères.

Jésus dit dans l'Évangile selon Thomas : « *Les disciples dirent à Jésus : nous savons que tu nous quitteras ; qui se fera grand sur nous ? Jésus leur dit : Au point où vous en serez, vous irez vers Jacques le Juste : Ce qui concerne le ciel et la terre lui revient* »

« *Car il y a un seul Dieu, et aussi un seul médiateur entre Dieu et les hommes, Jésus-Christ homme.* » (1Tm 2.5)

« *Car c'est par la grâce que vous êtes sauvés, par le moyen de la foi. Et cela ne vient pas de vous, c'est le don de Dieu. Ce n'est point par les œuvres, afin que personne ne se glorifie.* » (Ep 2.8-9)

Quelques petits rappels chrétiens :

Vertus théologiques, les plus parfaites car divines :

Foi – Espérance – Amour *1 Corinthiens 13,13*

Vertus cardinales ramènent à Dieu par leur pratique :

Tempérance – Force – Prudence – Justice

Les 7 dons du saint Esprit, obtenus par la pratique des vertus :

La sagesse- L'intelligence – Le conseil – La force –

La science – La piété – La crainte de Dieu

Toutes ces classifications et obligations ont pour but d'instruire, de diriger et d'organiser le travail du cherchant. Louable effort ! Enumérons les, catégorie par catégorie, et nous constaterons qu'elles restent pour la plu part à la surface, à l'extérieur. S'améliorer, certes, mais dans un seul but que l'on a parfois sciemment passé sous silence : celui de se rendre à l'intérieur, seul, sans

intermédiaire auto -proclamé, se retourner, pour découvrir et s'en aller si Dieu le veut.

Quelle qualité acquérir, si ce n'est celle de devenir un enfant de Dieu.

Ephésiens 1 :4 « *En lui Dieu nous a élus avant la fondation du monde, pour que nous soyons saints et irrépréhensibles devant lui,*

1 :5 nous ayant prédestinés dans son amour à être ses enfants d'adoption par Jésus-Christ, selon le bon plaisir de sa volonté,

1 :6 à la louange de la gloire de sa grâce qu'il nous a accordée en son bien-aimé »

« *1 :7 En lui nous avons la rédemption par son sang, la rémission des péchés, selon la richesse de sa grâce,*

1 :8 que Dieu a répandue abondamment sur nous par toute espèce de sagesse et d'intelligence,

1 :9 nous faisant connaître le mystère de sa volonté, selon le bienveillant dessein qu'il avait formé en lui-même,

1 :10 pour le mettre à exécution lorsque les temps seraient accomplis, de réunir toutes choses en Christ, celles qui sont dans les cieux et celles qui sont sur la terre. »

Le processus décrit consiste, aux temps accomplis, de rassembler ce qui est épars, c'est à dire ce qui se trouve dans les limbes comme ce qui se trouve incarné, sous la direction de Christ, pour être mis dans la présence immédiate de Dieu. Chaque élu aura enduré les étapes de la purification.

De l'état de croyant, nous endossons celui de novice, de disciple. Grâce à notre Maître, notre Enseigneur, nous nous livrerons avec persévérance, humilité et sincérité à une quête mystique. Grâce à Christ nous allons tuer le vieil homme, faire silence en se connaissant, je dirai « je-même » identifier la tension principale majeure, néfaste qui mobilise notre mental, freine notre progrès spirituel et nous nous y opposerons en permanence, sans relâche pour la réduire, la détruire afin de faire place à l'âme que l'Esprit pourra rencontrer.

En dernier lieu, comment voulez-vous que celui qui a également honte de ses Frères puisse en espérer l'amitié. Il contrevient au deuxième commandement d'aimer son prochain comme soi-même puisque Dieu aime tous les hommes. C'est lui qui rejette, nie le lien d'amour qui existe entre tous les constructeurs. Chacun est maître de son salut ou de sa perdition, ultime liberté.

Le christianisme n'est pas une philosophie du bien-être. Il est venu corriger les errances des initiations antérieures. Existe-t-il différents états de l'être ? Je ne sais pas. Correspondent-ils à des positionnements différents dans notre progression ? Sûrement. Mais, ce qu'il y a de plus important, c'est que lorsque le vieil homme disparaît, l'enfant apparaît. Beaucoup pense être dans le monde des fées et des magiciens. Pourtant rien n'est plus réel que l'au-delà. La seule question à se poser ne serait – elle pas : que suis –je, moi qui crois être ? Et, bien rien quand on reste dans la vanité.

Que doit construire le chrétien ? Un temple, certes, mais plutôt un cloître intérieur hors du temps et de l'espace ordinaire, dans le silence, cloître dans lequel Christ viendra construire dans le jardin son propre Temple. Obéissance aux règles de la Vertu, Pauvreté dans l'Humilité et Chasteté émotionnelle ne sont-elles pas des clefs, les Clefs ?

La foi ne se fabrique pas, ne se raisonne pas. Elle est donnée par Dieu unique et révélé. L'individu ne crée pas le divin, autrement prévarication, abomination de la désolation : le Temple de Dieu ne peut-être profané. Seul, Christ sauve. L'homme ne peut que fabriquer des chimères, se fabriquer un temple extérieur selon le nombre de la bête.

« Tout ce qui ne vient de la foi est péché (Rom.14-23) » « le juste vivra par la foi (Rom.1-17) » « ferme dans la foi (1Pierre 5-9) » « sans se conformer au siècle présent (Rom.12-2) »

N'est – elle pas là, la foi, celle qui stoppera notre idolâtrie, à trop s'aimer, nous devenons adultères. L'idolâtrie est le rapport de soi à une image. Se prendre pour le Créateur, son émanation avant tout éveil est idolâtrie, prévarication. Sur le chemin on ne sera jamais seul, les cherchant se reconnaissent toujours. L'essentiel du message spirituel authentique recentré dans le christianisme ancien testament compris forme la conscience, la source qui épanchera la soif de l'humanité. Actuellement, la technologie aidant, l'homme se prend pour Dieu et commet le seul péché en s'ego - centrant, en refusant la simplicité de l'âme, en refusant la non dualité avec Celui qui Est. Être ou ne pas être, être et ne pas être, la phase ultime est-elle Être non Être ou tout simplement ETRE. Débarrasser le corps réel de tous ces ego parasites, le mettre à nu et par le feu rejoindre l'entre-deux, puis comme une étoile filante se fondre dans cet océan de lumière tellement impressionnant. La foi sans faille en Dieu et en son Envoyé Suprême, son Fils est impératif autrement la quête n'est qu'une recherche illusoire d'immortalité. Qui confère le « corps de résurrection » ? Dieu. Pourquoi le nier ? Il n'existe qu'un seul Dieu. Il est à l'extérieur comme il est à l'intérieur. Autrement nous ne faisons qu'en construire un à notre convenance. Dans la

Bible, la foi ne désigne pas le sentiment religieux, pas plus que la doctrine, que l'émotion religieuse, que les dogmes. La foi c'est la « conviction », une certitude intérieure qui donne une force extraordinaire, un élan qui pousse à faire des grandes choses qui sembleraient impossibles à priori. Pour cela, il faut y croire, dépasser les « ce n'est pas possible » et les « ça ne marchera jamais » par ce que l'on croit qu'avec Dieu tout est possible. Il faut avoir confiance. La foi est du domaine de la Grâce.

La Tradition Primordiale est dévoyée. Dieu intervient directement dans « l'histoire humaine » qui n'en est pas une. L'homme métaphysique n'accomplit rien. Il ne s'agit que de contingences matérielles. Cette soi-disant essence ne mène à aucune autre supérieure. Cet homme métaphysique n'est qu'un support nécessaire au développement des intentions divines. Il existe une dimension propre à la réalité humaine en relation avec Dieu. Le dehors est en lui. L'homme n'a aucune profondeur, aucun centre. Le Verbe, l'Envoyé Suprême s'est incarné, fait unique, universel qui porte la révélation de Dieu aux hommes. Les symboles sont des outils de communication. L'éternel retour n'a aucun sens car le christianisme est là pour accomplir. La seule question qui ait un sens est celle de se demander si l'accomplissement a eu lieu. Aucune autre religion ne peut prétendre clore la révélation sous peine de péché mortel contre l'Esprit qui lui, ne sera jamais pardonné. Seul Dieu accomplit.

« Prenez garde que personne ne fasse de vous sa proie par la philosophie et par une vaine tromperie, s'appuyant sur la tradition des hommes, sur les rudiments du monde, et non sur Christ. Car en lui [Jésus] habite corporellement toute la plénitude de la divinité. » (Col 2.8-9)

Mon cheminement spirituel, ma chrétienté, individuel et dynamique, ouvert au fils de l'homme, fait de moi, je l'espère, mon seul souhait, un constructeur, rétabli dans sa vérité historique, dans sa dimension spirituelle, la seule qui fait de lui un bâtisseur, un peu à la façon des hommes de l'âge de pierre qui d'une pierre brute, puis taillée en faisait une pierre polie. L'analogie s'arrête là. Je désire rejoindre cet Ordre qui du début assure la fin, cet Ordre qui n'appartient à personne, cet Ordre qui demandera de rendre la Gloire à son Nom. Ce désir est un désir vrai car dégagé du plaisir de l'ego et de la peur de la mort de l'autre. Alors naîtra le fils de l'humain !

« Ce n'est pas par ce qu'il n'y avait plus de pierre que l'âge de pierre s'est éteint » Est-ce à dire, qu'une civilisation, qu'une société en évoluant, en mutant, en se transformant en progressant dans le sens où elle s'éloigne de son origine, de sa source, perd ou oublie une partie de sa mémoire, d'informations contenues

dans un message chrétien originel spirituel essentiel et vital pour l'esprit humain, pour sa prise de conscience. En ce sens l'ancien et le nouveau testament entrent dans la logique de cette transmission comme étant une mise à jour, une récapitulation, une synthèse, un acte délibéré.

Actuellement comme le dit **René Girard** : « *A force d'être interprétés et réinterprétés par les générations successives d'historiens* » et je rajouterais moi par des exégètes de tous poils inféodés à diverses chapelles, « *des textes qui paraissent naguère porteurs d'informations réelles sont aujourd'hui soupçonnées.* » Il continue en écrivant que « *les épistémologues et les philosophes, d'autre part, traversent une crise radicale qui contribue à l'ébranlement de ce que l'on appelait jadis la science historique. Tous les intellectuels habitués à se nourrir de textes se réfugient dans des considérations désabusées sur l'impossibilité de toute interprétation certaine.* »

Que nous dit Jésus ? Il nous rappelle entre autres le message de l'ancien testament, à savoir qu'il n'existe qu'un seul Dieu, qu'il est notre Père, que nous devons l'aimer, le reconnaître et le glorifier dans sa Gloire non par des prières de convoitise du type : mon dieu fait que mes affaires marchent bien, donne moi la santé ou fait que les hommes arrêtent de s'entretuer, mais par des prières désintéressées, des prières d'affection sincère qui dévoilent notre innocence première. Il nous dit : seul l'amour du prochain nous fera vivre dans une heureuse harmonie. Vivre heureux dépend uniquement de nous, si nous ne pouvons le faire alors nous disparaîtrons.

Autrement : « **la loi c'est ce que nous faisons** »

Il s'agit là de l'évocation de la règle principale de notre adversaire, de Satan comme l'appelle Jésus, qui s'ouvre justement sur une liberté totale, qui veut nous couper de **Celui qui Est** dans sa Gloire. Tant pis pour ceux qui ont adoré le séducteur, il arrive pour exaucer tous leurs désirs, l'épée à la main pour libérer les bêtes sauvages qui les dévorent, pour dévaster tous les semis de leurs espoirs, flatter toutes leurs perversions, toutes leurs dépendances, les asservir dans l'abolition de tous les interdits, leur enlever toute identité, les « indifférencier ». La Géhenne sera leurs demeures, loin de notre Seigneur et Maître.

La loi c'est que nous faisons. Dans ce cas nous nous soumettons volontairement au grand séducteur, à l'adversaire. Il nous dit vous serez comme Dieu.

Jésus, de qui parle – t – il aussi ? Il nous parle d'Abraham, vérité intemporelle. Il rappelle qu'Abraham est le père de tous les peuples. L'humanité n'a qu'une seule origine, qu'un seul Dieu qui est Charité, Amour envers tous. Mais

pourquoi cette dureté, cette violence ? C'est inévitable. Sa charité, son amour, son universalité vont en direction de tous les hommes ; cependant, reconnaissons sa justice. Seule la compréhension de la Parole est importante. Nous devons glorifier Dieu, son Action, que Jésus a révélé dans l'histoire humaine pour que l'évolution de la conscience aboutisse à la libération de l'Esprit. Nous devons rester sous le regard de Dieu. L'autre histoire n'est que l'illustration bestiale de rapports primitifs d'ego existant entre dominants et dominés ou entre dominants - dominants que l'espèce humaine est incapable de maîtriser. Elle est toujours restée dépendante de ses propres rapports géométriques. Elle est loin de Dieu. Jésus nous explique comment les dépasser, nous indique le processus à suivre : tuer l'autre maintenant, celui qui est en nous, l'adversaire, le séducteur, celui qui s'oppose à notre prochain, à la fusion, à la résurrection.

Et comme il le dit (Evangile selon Jean 8,42-44) :

« Pourquoi ne comprenez - vous pas mon langage ? C'est que vous ne pouvez pas écouter ma parole. Vous avez pour père le diable et ce sont les désirs de votre père que vous voulez accomplir. Dès l'origine, ce fut un homicide ; il n'était pas établi dans la vérité par ce qu'il n'y a pas de vérité en lui. Quand il dit des mensonges, il les tire de son propre fonds, par ce qu'il est menteur et père du mensonge. »

Si nous ne nous éveillons pas, nous mourrons et nous pourrions. Voilà l'homicide, absence de progression, destruction des ponts. Pour en revenir au message, son contenu englobe aussi bien des chiffres, des nombres qui agacent certains, qui « on se demande bien à quoi ça sert », que des plans chiffrés de construction, de la morale, des analyses psychologiques ou que des enseignements ésotériques. Prenons pour exemple la création développée dans le livre de la Genèse. Que nous dit-elle ? Elle nous parle d'un chaos indifférencié qui s'organise, qui se déploie. Elle se déploie selon un ordre, selon un déterminisme. Mais alors ce chaos est – il vraiment confusion, désordre, non « différentiabilité ». Il ne peut être qu'une propriété de cet ordre, de ce déterminisme qui serait dû alors au hasard. Dur à comprendre si ce n'est d'admettre une sensibilité très grande de ce chaos aux conditions initiales.

Le philosophe Gilles Deleuze écrivait dans son ouvrage l'anti-œdipe :

« L'homme est un corps couvert de machines schizophrènes, des machines à bouffer, des machines à chier, des machines à baiseretc. qui étouffent sa vraie nature. » « Machine à désir-plaisir il est une usine qui produit et consomme. »

L'homme a été chosifié. Dieu a été chosifié, devenu produit « marketing ». Ils ont été défigurés, le couple altérité - unité rompu. Tous les beaux phraseurs intellectuels se réjouissent d'avoir expulsé le religieux de nos sociétés. Ils ont raison. Il fallait que quelqu'un le fasse pour que le spirituel prenne la place.

Qu'ont mis nos sociétés à la place ? Et bien, la vie terrestre a été déifiée comme étant l'immanence de la matière. Elle se suffit à elle - même dans un cosmos sans issue où le divin n'a rien à y faire. Le monde donné se suffit à lui - même. En mourant nous rejoignons cette vie qui malgré tout remplace Dieu, et cette vie déifiée, sans cesse nous renvoie dans la matière pour témoigner de sa présence. Pauvre imagination sans intérêt, peu crédible ! Comment peut - on être uniquement avec l'avoir ? Impossible mais par une interprétation malhonnête du message, Dieu est mis à la botte des intégristes ou autres évangélistes. Ils l'ont mis au service d'un ego déchaîné dans la folie de son narcissisme.

Alors quoi ? Et bien : « *cherches – toi jusqu'à ce que tu te trouves, puis quitte – toi lorsque tu te seras trouvé, car la connaissance de t'enlève pas à toi-même pour être dans la fraternité, alors il vaut mieux rester ignorant.* » Cela me plait bien.

Les bases fondamentales sont les éléments d'un courant spirituel et comme le disait si *bien* Edouard Schurè :

« Et ce courant ne devrait jamais totalement se perdre. Par la science des nombres et par l'art de la volonté, la doctrine devrait présider à tous les renouvellements successifs de l'histoire. Cette doctrine permet de comprendre l'involution de l'esprit dans la matière par la création universelle, et sa remontée vers l'unité par cette création individuelle qui s'appelle le développement de la conscience. »

L'ère de la révélation par la synthèse serait-elle venue. N'est-ce pas là un aigle qui tourne dans le ciel en tenant dans ses serres un volume ouvert et qui glatit la bonne nouvelle ? Cet aigle me ramène à Jésus Christ comme on le sait tous à la signification suivante : Jésus forme grecque du nom hébreu Josué pour dieu sauve et christ mot grec Kristos pour oint. L'oint du Seigneur est donc Jésus. Il l'a consacré. Les rois étaient oints, consacrés ou frottés avec des huiles dites saintes. Ils devenaient des représentants du divin. N'est-ce pas là *vanité et poursuite du vent*, mensonge et hypocrisie, mauvaise foi et politique, exploitation de l'ignorance et des superstitions. Elle est semblable au magistère de toutes ces églises, synagogue de l'anti - christ, qui ont soit rejeté Jésus, soit emprisonné sa parole dans des sanctuaires, soit remplacé ou totalement ignoré. Il est temps de libérer sa parole pour y trouver une mystique, une pensée intérieure et secrète qui guidera les plus démunis ou comme Jésus le disait dans l'Évangile

de Jean (9,6-7) s'adressant à un aveugle après lui avoir appliqué de la boue sur les yeux : « *Va, et lave - toi au réservoir de Siloé (nom qui signifie envoyé)* » car il est porteur de la lumière de la révélation, pour moi rôle messianique capital.

Quel chrétien suis-je donc ?

Adeptes du Christ et de sa révélation, je ne crois qu'en un seul Dieu d'amour. J'aime mon prochain comme moi - même. Le plus difficile. Mais quel prochain ? Je crois en la prière en Esprit et en Vérité, en la miséricorde et au pardon du Dieu vivant et en la résurrection après la mort. Pourrait-il être né d'un transfert, d'une prise de possession, d'une transmigration ? J'entends le bruit des fagots. Être spirituel accompli, guide à ne pas suivre servilement, il ne serait pas mort en sauveur, mais pour l'exemple, victime de la violence sacrificielle persécutrice des hommes. Et là se trouve Satan, celui qui s'oppose et Jésus nous révèle sa présence en nous. Seul le baptême d'un feu rédempteur accomplira notre naissance. On met le feu aux fagots.

« Je dois me dévouer en entier à Dieu, seul en trois personnes et m'attacher à pratiquer avec beaucoup d'honnêteté les sept œuvres de miséricorde. »

Dans l'évangile de Matthieu (chapitre 25 verset 31-46)

Jugement des nations par le fils de l'homme

Jésus dit : « Car j'ai eu faim, et vous m'avez donné à manger ; j'ai eu soif, et vous m'avez donné à boire ; j'étais étranger, et vous m'avez recueilli ; j'étais nu, et vous m'avez vêtu ; j'étais malade et vous m'avez visité ; j'étais en prison et vous êtes venu me voir. »

« Et le roi leur répondra : je vous le dis en vérité, toutes les fois que vous avez fait ces choses au plus petit de mes frères, c'est à moi que vous les avez faites. »

Que nous dit-on ?

Aimer son prochain c'est aimer le fils de l'homme. Où se trouve le fils de l'homme ?

Evangile de marie magdala :

« Car c'est à l'intérieur de vous que se trouve le fils de l'homme ; allez à lui, ceux qui le cherchent le trouvent. »

Que nous dévoile encore l'Enseigneur ou Jésus :

« L'attachement à la matière engendre une passion contre nature. Le trouble naît alors dans tout le corps ; c'est pourquoi je vous dis : soyez en harmonie. Si vous êtes dérégulé, inspirez – vous des représentations de votre vraie nature. Que celui qui a des oreilles pour entendre entende. »

Et c'est pourquoi mon prochain, le fils de l'homme n'est pas un étranger, n'a aucune couleur, ne me fait pas peur. Il est ma sœur et mon frère à la fois, aucune dualité. Je ne supporte pas l'injustice de son tourment. Visible, endormi chez beaucoup, quelques-uns l'ont tué. Le fils de l'homme ne serait-il pas l'Être spirituel ?

Evangile de Thomas

« Saint Pierre lui disait :

Que marie sorte de parmi nous ;

Par ce que les femmes ne sont pas dignes de la Vie.

Jésus répondit :

Voici que je la guiderai,

A fin de la faire homme ;

Elle deviendra, elle aussi,

Un souffle vivant semblable à vous, hommes.

Toute femme qui se fera homme ;

Entrera dans le royaume de Dieu. »

« Me donner en entier à Dieu, seul en trois personnes. »

Le père, le fils, le saint esprit ; le corps, l'âme et l'esprit ; 1 en 3 personnes ; le noir, le blanc, le rouge.

Que comprendre ?

Par ailleurs cette trinité se retrouve dans toutes les civilisations, dans la Trimurti indienne avec Brahmâ, Vishnou, Shiva (création- conservation-destruction), en Mésopotamie avec Sin le grand dieu lune, Shamas le soleil et Nana vénus, divinités célestes adorées également en Arabie avant l'Islam ou le père, la mère et l'enfant. Cette trinité a été également employée comme superlatif pour Hermès Trismégiste (trois fois grands pour très grand). Le christianisme fait intervenir 3 rois mages et trois croix sur le Golgotha. Pour les francs-maçons, les

trois piliers, les trois coups de maillet, les trois lumières illustrent également bien cette trinité. N'oublions pas la présence des deux colonnes En Grèce, un 3 fois vainqueurs aux Jeux sacrés voyait ériger une statue à sa ressemblance. Nous nous rendons bien compte que ce 3, cette trinité composée de trois éléments est une notion fondamentale qui n'appartient à aucune croyance. Elle ne fait que véhiculer. Et ces trois éléments font 1 ou 2. Pourquoi ? 3 décibels correspondent à 1 en puissance ou $2^1=2$

Que nous dit le christianisme ? Une fois de plus il met fin aux errances.

Le Saint Esprit, le Paraclet, le Consolateur est le moyen de communication par lequel Dieu communique Sa Sagesse aux hommes. Saint Jean précise que ***l'Amour de Dieu*** est versé dans nos cœurs par l'Esprit Saint qui nous a été donné (Romains 5-5).

Pensez-vous que l'individu soit capable de se dépasser lui-même par ses propres moyens ?

Dans *l'évangile de Thomas*, Jésus dit :

« Là où il y a trois Dieux, ce sont des Dieux.

Là où il y en a deux ou un,

je suis avec lui. »

Comme l'écrivait ***Louis Gross dans Formes et nombres sacrés*** : ***« Le trois en manifestant le un à travers le Deux met en place tous les éléments pour que notre monde existe : matière, espace, temps. »***

En fait, notre condition humaine s'avère être la plus naturelle de nos adversaires. La matière ne connaît pas la morale, les tabous, la compassion. Elle n'est que ce qu'elle doit être, ni plus ni moins. Il nous appartient de l'étudier, de la connaître, de la maîtriser pour s'en dégager par la fusion. L'amour de son prochain est le moyen le plus efficace pour contrecarrer l'action structurelle psychologique de cette conscience allant de pair avec le déploiement conjoncturel d'un déterminisme aléatoire de la matière. Le psychologique est étroitement lié à la matière. Il en est un reflet.

« Pour connaître le Divin nous devons toujours connaître les deux éléments de son état ».

Bohr et Heisenberg ont utilisé à plusieurs reprises le principe de complémentarité pour interpréter la théorie quantique...et selon eux pour connaître une particule nous devons considérer les deux éléments de son état.

Evangile de Marie Magdala

Que lui a dit l'Enseigneur :

*« Je suis sortie du monde grâce à un autre monde,
une représentation s'est effacée
grâce à une représentation plus haute.*

Désormais je vais vers le repos

Où le temps se repose dans l'Eternité du temps.

Je vais au Silence. »

Luc :

« 13 :24 Efforcez-vous d'entrer par la porte étroite. Car, je vous le dis, beaucoup chercheront à entrer, et ne le pourront pas.

13 :25 Quand le maître de la maison se sera levé et aura fermé la porte, et que vous, étant dehors, vous commencerez à frapper à la porte, en disant : Seigneur, Seigneur, ouvre-nous ! il vous répondra : Je ne sais d'où vous êtes.

13 :26 Alors vous vous mettrez à dire : Nous avons mangé et bu devant toi, et tu as enseigné dans nos rues.

13 :27 Et il répondra : Je vous le dis, je ne sais d'où vous êtes ; retirez-vous de moi, vous tous, ouvriers d'iniquité.

13 :28 C'est là qu'il y aura des pleurs et des grincements de dents, quand vous verrez Abraham, Isaac et Jacob, et tous les prophètes, dans le royaume de Dieu, et que vous serez jetés dehors. »

Bienveillance

« Bienveillance,

Ainsi j'attends la délivrance n'étant pas plus que mes frères et sœurs. » SI

Matthieu « 25 :1 Alors le royaume des cieux sera semblable à dix vierges qui, ayant pris leurs lampes, allèrent à la rencontre de l'époux.

25 :2 Cinq d'entre elles étaient folles, et cinq sages.

25 :3 Les folles, en prenant leurs lampes, ne prirent point d'huile avec elles ;

25 :4 mais les sages prirent, avec leurs lampes, de l'huile dans des vases.

25 :5 Comme l'époux tardait, toutes s'assoupirent et s'endormirent.

25 :6 Au milieu de la nuit, on cria : Voici l'époux, allez à sa rencontre !

25 :7 Alors toutes ces vierges se réveillèrent, et préparèrent leurs lampes.

25 :8 *Les folles dirent aux sages : Donnez-nous de votre huile, car nos lampes s'éteignent.*

25 :9 *Les sages répondirent : Non ; il n'y en aurait pas assez pour nous et pour vous ; allez plutôt chez ceux qui en vendent, et achetez-en pour vous.*

25 :10 *Pendant qu'elles allaient en acheter, l'époux arriva ; celles qui étaient prêtes entrèrent avec lui dans la salle des noces, et la porte fut fermée.*

25 :11 *Plus tard, les autres vierges vinrent, et dirent : Seigneur, Seigneur, ouvre-nous.*

25 :12 *Mais il répondit : Je vous le dis en vérité, je ne vous connais pas.*

25 :13 *Veillez donc, puisque vous ne savez ni le jour, ni l'heure. »*

Veillons ! Ne nous laissons pas envahir par le monde, ne marchons pas selon notre propre convoitise, ne nous laissons pas détourner de notre *Seigneur*, allons à Sa rencontre. Il nous reconnaîtra selon Sa volonté, s'il le juge juste. Il n'existe pas de super adepte de *Christ*, de super *Racheté de la terre*.

Apocalypse « 22 :8 *C'est moi Jean, qui ai entendu et vu ces choses. Et quand j'eus entendu et vu, je tombai aux pieds de l'ange qui me les montrait, pour l'adorer.*

22 :9 *Mais il me dit : Garde-toi de le faire ! Je suis ton compagnon de service, et celui de tes frères les prophètes, et de ceux qui gardent les paroles de ce livre. Adore Dieu. »*

Quand l'ange dit qu'il « *n'est qu'un compagnon de service* » pour tous ceux qui croient. L'humilité est de rigueur. Des serviteurs qui adorent Dieu, n'est-ce pas merveilleux ?

Marc « 13 :33 *Prenez garde, veillez et priez ; car vous ne savez quand ce temps viendra.*

13 :34 *Il en sera comme d'un homme qui, partant pour un voyage, laisse sa maison, remet l'autorité à ses serviteurs, indique à chacun sa tâche, et ordonne au portier de veiller.*

13 :35 *Veillez donc, car vous ne savez quand viendra le maître de la maison, ou le soir, ou au milieu de la nuit, ou au chant du coq, ou le matin ;*

13 :36 *craignez qu'il ne vous trouve endormis, à son arrivée soudaine.*

13 :37 *Ce que je vous dis, je le dis à tous : Veillez. »*

IPierre « 5 :6 *Humiliez-vous donc sous la puissante main de Dieu, afin qu'il vous élève au temps convenable ; »*

Veillons tous ! Exerçons tous la bonne vigilance ! Soyons tous attentif dans l'espérance de l'Évangile, dans la foi ! Nous sommes tous égaux dans l'attente. Personne ne mérite plus qu'un autre ! Personne ne mérite moins qu'un autre !

Évangile de Jésus-Christ selon saint Matthieu, chapitre 20, versets 1 à 16 :
« Car le royaume des cieux est semblable à un maître de maison qui sortit dès le matin, afin de louer des ouvriers pour sa vigne. Il convint avec eux d'un denier par jour, et il les envoya à sa vigne. Il sortit vers la troisième heure, et il en vit d'autres qui étaient sur la place sans rien faire. Il leur dit : Allez aussi à ma vigne, et je vous donnerai ce qui sera raisonnable. Et ils y allèrent. Il sortit de nouveau vers la sixième heure et vers la neuvième, et il fit de même. Étant sorti vers la onzième heure, il en trouva d'autres qui étaient sur la place, et il leur dit : Pourquoi vous tenez-vous ici toute la journée sans rien faire ? Ils lui répondirent : C'est que personne ne nous a loués. Allez aussi à ma vigne, leur dit-il. Quand le soir fut venu, le maître de la vigne dit à son intendant : Appelle les ouvriers, et paie-leur le salaire, en allant des derniers aux premiers. Ceux de la onzième heure vinrent, et reçurent chacun un denier. Les premiers vinrent ensuite, croyant recevoir davantage ; mais ils reçurent aussi chacun un denier. En le recevant, ils murmurèrent contre le maître de la maison, et dirent : **Ces derniers n'ont travaillé qu'une heure, et tu les traites à l'égal de nous, qui avons supporté la fatigue du jour et la chaleur.** Il répondit à l'un d'eux : Mon ami, je ne te fais pas tort ; n'es-tu pas convenu avec moi d'un denier ? Prends ce qui te revient, et va-t'en. Je veux donner à ce dernier autant qu'à toi. **Ne m'est-il pas permis de faire de mon bien ce que je veux ? Où vois-tu de mauvais œil que je sois bon ?**
- **Ainsi les derniers seront les premiers, et les premiers seront les derniers.** »

1 Corinthiens « 15 :47 Le premier homme, tiré de la terre, est terrestre ; le second homme est du ciel. »

L'ainé cédera la place au cadet. Le terrestre s'effacera devant le céleste.

Jésus donne le salaire à chacun des ouvriers en précisant par Sa parabole que personne ne mérite plus qu'un autre et que personne ne mérite moins qu'un autre même s'il n'a travaillé qu'une heure. C'est **Jésus** qui décide et qui donne. Que donne notre *Seigneur Jésus* ? L'entendement.

Si *l'Éternel* le juge juste, Il procédera à la délivrance selon Sa volonté des créatures qui en remplissent les conditions.

Colossiens « 1 :19 Car Dieu a voulu que toute plénitude habitât en lui (Christ) ; 1 :20 il a voulu par lui réconcilier tout avec lui-même, tant ce qui est sur la terre que ce qui est dans les cieux, en faisant la paix par lui, par le sang de sa croix. »

Que notre pensée soit en permanence emplie de la présence de notre *Seigneur et Maître* ! Mettons-nous dans Son attraction !

Luc « 10 :25 Un docteur de la loi se leva, et dit à Jésus, pour l'éprouver :
Maître, que dois-je faire pour hériter la vie éternelle ?

10 :26 **Jésus lui dit** : Qu'est-il écrit dans la loi ? Qu'y lis-tu ?

10 :27 Il répondit : **Tu aimeras le Seigneur, ton Dieu, de tout ton cœur, de toute ton âme, de toute ta force, et de toute ta pensée ; et ton prochain comme toi-même.**

10 :28 Tu as bien répondu, lui dit Jésus ; fais cela, et tu vivras. »

Matthieu 24 ;42-44 « **Veillez car vous ne connaissez pas le jour où votre Seigneur viendra. Vous le savez bien ; si le maître de maison avait su à quelle heure de la nuit le voleur viendrait, il aurait veillé et n'aurait pas laissé percer le mur de sa maison.** »

Romains 13 ;11 « **Tenez-vous prêts, vous aussi : c'est à l'heure que vous n'y pensez pas que le Fils de l'Homme viendra. Vous le savez ; c'est le moment, l'heure est venue de sortir de votre sommeil ; le salut est plus près de vous maintenant... La nuit est bientôt finie, le jour est tout proche.** »

Colossiens 4 ;2 « **Soyez assidus à la prière ; qu'elle vous trouve vigilants dans l'action de grâce.** »

Apocalypse 3 ;2 « **Sois vigilant...souviens-toi de ce que tu as reçu et entendu. Garde-le... Si tu ne veilles pas, Je viendrai comme un voleur sans que tu saches à quelle heure. Je viendrai te surprendre.** »

Apocalypse 22 ; 7-12 « **Voici que je viens bientôt. Heureux celui qui garde cette parole prophétique ! Voici que Je viens bientôt et ma rétribution est avec Moi pour rendre à chacun selon son œuvre.** »

Qui est mon prochain ?

Luc « 10 :29 Mais lui, voulant se justifier, dit à Jésus : **Et qui est mon prochain ?**

10:30 **Jésus reprit la parole, et dit**: Un homme descendait de Jérusalem à Jéricho. Il tomba au milieu des brigands, qui le dépouillèrent, le chargèrent de coups, et s'en allèrent, le laissant à demi mort.

10:31 Un sacrificateur, qui par hasard descendait par le même chemin, ayant vu cet homme, passa outre.

10:32 Un Lévite, qui arriva aussi dans ce lieu, l'ayant vu, passa outre.

10:33 Mais un Samaritain, qui voyageait, étant venu là, fut ému de **compassion** lorsqu'il le vit.

10:34 Il s'approcha, et banda ses plaies, en y versant de l'huile et du vin; puis il le mit sur sa propre monture, le conduisit à une hôtellerie, et prit soin de lui.

10:35 Le lendemain, il tira deux deniers, les donna à l'hôte, et dit: Aie soin de lui, et ce que tu dépenseras de plus, je te le rendrai à mon retour.

10:36 *Lequel de ces trois te semble avoir été le prochain de celui qui était tombé au milieu des brigands?*

10:37 *C'est celui qui a exercé **la miséricorde** envers lui, répondit le docteur de la loi. Et Jésus lui dit : **Va, et toi, fais de même.** »*

Être sensible à la misère d'autrui dans le monde.

« **La prise de conscience** d'une présence spirituelle au plus profond de chacun de nous, représente pour Jésus comme j'ai l'audace de le comprendre, le réel accès à la Royauté divine. De cette réalité, **à la fois existentielle et originelle**, nous ne sommes séparés que par **un état de conscience déficient**. Ne se trouve-t-il pas là **notre prochain** ? Celui qui est vraiment proche de nous ? Caïn a tué Abel. » **S.I**

« Cependant n'oublions pas notre foi et n'en déplaise aux rationalistes, une science privée de spiritualité ne sera jamais exacte. Elle ne sera que réductrice, loin de la vérité, une nouvelle tour de confusion.

Ce que nous observons n'est que l'apparence, l'expression, l'aspect ou les aspects d'autre chose, **d'une essence qui est à la fois existence d'un être non être.** » **S.I**

Ephésiens « 1:3 *Béni soit Dieu, le Père de notre Seigneur Jésus-Christ, qui nous a bénis de toutes sortes de bénédictions spirituelles dans les lieux célestes en Christ!*

1:4 *En lui Dieu nous a élus avant la fondation du monde, pour que nous soyons saints et irrépréhensibles devant lui,*

1:5 *nous ayant prédestinés dans son amour à être **ses enfants d'adoption par Jésus-Christ, selon le bon plaisir de sa volonté,***

1:6 *à la louange de la gloire de sa grâce qu'il nous a accordée en son bien-aimé.*

1:7 *En lui nous avons la rédemption par son sang, la rémission des péchés, selon la richesse de sa grâce,*

1:8 *que Dieu a répandue abondamment sur nous par toute espèce de sagesse et d'intelligence,*

1:9 *nous faisant connaître le mystère de sa volonté, selon **le bienveillant dessein qu'il avait formé en lui-même,***

1:10 *pour le mettre à exécution lorsque les temps seraient accomplis, de réunir toutes choses en Christ, celles qui sont dans les cieux et celles qui sont sur la terre.*

1:11 *En lui nous sommes aussi devenus héritiers, ayant été prédestinés suivant la résolution de celui qui opère toutes choses d'après le conseil de sa volonté,*

1:12 *afin que nous servions à la louange de sa gloire, nous qui d'avance avons espéré en Christ. »*

*2Thessaloniens « 1:11 C'est pourquoi aussi nous prions continuellement pour vous, afin que **notre Dieu** vous juge dignes de la vocation, et **qu'il accomplisse par sa puissance tous les desseins bienveillants de sa bonté, et l'œuvre de votre foi,***

1:12 pour que le nom de notre Seigneur Jésus soit glorifié en vous, et que vous soyez glorifiés en lui, selon la grâce de notre Dieu et du Seigneur Jésus-Christ.

2:1 Pour ce qui concerne l'avènement de notre Seigneur Jésus-Christ et notre réunion avec lui, nous vous prions, frères,

2:2 de ne pas vous laisser facilement ébranler dans votre bon sens, et de ne pas vous laisser troubler, soit par quelque inspiration, soit par quelque parole, ou par quelque lettre qu'on dirait venir de nous, comme si le jour du Seigneur était déjà là.

*2:3 **Que personne ne vous séduise d'aucune manière; car il faut que l'apostasie soit arrivée auparavant, et qu'on ait vu paraître l'homme du péché, le fils de la perdition,***

*2:4 **l'adversaire qui s'élève au-dessus de tout ce qu'on appelle Dieu ou de ce qu'on adore, jusqu'à s'asseoir dans le temple de Dieu, se proclamant lui-même Dieu.** »*

Du bien – du mal

*Daniel « 5:23 Tu t'es élevé contre le Seigneur des cieux; les vases de sa maison ont été apportés devant toi, et vous vous en êtes servis pour boire du vin, toi et tes grands, tes femmes et tes concubines; tu as loué les dieux d'argent, d'or, d'airain, de fer, de bois et de pierre, qui ne voient point, qui n'entendent point, et qui ne savent rien, **et tu n'as pas glorifié le Dieu qui a dans sa main ton souffle et toutes tes voies.***

5:24 C'est pourquoi il a envoyé cette extrémité de main qui a tracé cette écriture.

*5:25 Voici l'écriture qui a été tracée: **Compté, compté, pesé, et divisé.***

5:26 Et voici l'explication de ces mots. Compté : Dieu a compté ton règne, et y a mis fin.

5:27 Pesé: Tu as été pesé dans la balance, et tu as été trouvé léger.

5:28 Divisé: Ton royaume sera divisé, et donné aux Mèdes et aux Perses. »

« Mene, Menel, Tekel, Upharsin »

L'Éternel a écrit sur le mur de ta conscience, sur les ruines de ta maison.

« Mane – thecel – pharès » compté, pesé, divisé,

L'Éternel a compté ta présence. Tu es arrivé au bout.

Il t'a pesé. Tu es déficient.

Il t'a divisé. Tu es éparpillé.

Tu as été compté, toi le comptable.

Tu comptes, tu comptes. Le chiffre profit, hideux dans sa logique t'a rendu indifférent. Son idiome est impénétrable, c'est un barbare implacable. Il ne connaît pas la haine. Il calcule.

Ton profit Lui est en horreur, toi le criminel économique contre tes semblables. Tu n'es que « *vanité et poursuite du vent* ». Tes marchés de dupe ne sont que cupidité et mort. Le veau d'or, c'est plus fort que toi. Tu ne peux pas faire autrement.

Toi Qui Es, Maître incontesté de Ta Création, Tu guideras notre quête. Sans Toi, où suis-je ? Nulle part ! Je ne suis rien. Loin, très loin, je suis trop loin.

Semblable au danseur, tu t'es gavé des richesses étalées. Tu as sombré dans l'iniquité. Tu as oublié *Celui qui Est*. Le joueur de flûte viendra. Il nettoiera la « *Ville de l'Eternel*. » de tous les moqueurs, de tous les contempteurs, de tous les illusionnistes. Le funambule tombera de son fil. Ta maison de paille brûlera. Tu mets en danger la construction du temple, celui que tu penses bâtir seul dans ta prévarication.

Tu veux te donner une identité inaccessible que seul l'Eternel accorde. Il est le Seul à pouvoir octroyer l'intelligence, la parole et l'image. Tu ne fais que te reproduire sur un territoire que tu dis être à toi pour tenter d'en dominer toutes les autres créatures. Ton amour n'est que fornication. Ton activité s'organise autour de ton entre jambe. Tu ne portes même plus les caleçons de lin que l'Eternel t'a donné. Tu ne veux que perpétuer ta lignée. Au diable tous les autres. Répression - épuration - extermination voilà ta trinité infernale. Ta nature est homicide. L'harmonie n'est plus.

Tu « *es un animal à deux pieds, sans plumes.* » Platon

Ses derniers amis seront sauvés.

Amour

Amour, amour, tout le monde en parle, tout le monde s'y réfère. Personne ne le cherche, personne n'y croit. Tout n'est qu'hypocrisie, mensonge et mépris. Cet amour galvaudé a perdu toute sa signification, toute son essence. Pourtant il Est. L'homme se retrouve seul, perdu dans sa peur et dans le désenchantement qu'il a lui-même provoqué. Il se met en quête de pouvoirs occultes, magiques. Il pense être libre, maître de sa destinée, avoir de la puissance, fabriquer son propre divin. Il rejette le mystère, *Celui qui Est*. Mais qui est-il cet avorton qui se croit encore au centre de l'univers, qui se prend pour Dieu lui-même ?

Pourquoi désirer parler de l'Amour, alors que Jésus l'a si bien fait ? Peut-être par ce que l'on ne peut pas s'en empêcher. Parler d'Amour c'est louer *Celui qui Est*.

Charité dans le sens de porter secours, faire du bien ou l'aumône relève de la confusion et de l'incompréhension. Pour un chrétien, il s'agit de l'Amour de Dieu en tant qu'amour d'essence divine.

On parle d'Amour agapè. Nous sollicitons l'amour de Dieu quand nous aussi nous aimons nos prochains je dirai d'un amour « déclencheur » en phase avec l'agapè.

De l'Amour - 1 Corinthiens 13 Lettre de Paul

« 13:1 Quand je parlerais les langues des hommes et des anges, si je n'ai pas la charité, je suis un airain qui résonne, ou une cymbale qui retentit.

13:2 Et quand j'aurais le don de prophétie, la science de tous les mystères et toute la connaissance, quand j'aurais même toute la foi jusqu'à transporter des montagnes, si je n'ai pas la charité, je ne suis rien.

13:3 Et quand je distribuerais tous mes biens pour la nourriture des pauvres, quand je livrerais même mon corps pour être brûlé, si je n'ai pas la charité, cela ne me sert de rien.

13:4 La charité est patiente, elle est pleine de bonté; la charité n'est point envieuse; la charité ne se vante point, elle ne s'enfle point d'orgueil,

13:5 elle ne fait rien de malhonnête, elle ne cherche point son intérêt, elle ne s'irrite point, elle ne soupçonne point le mal,

13:6 elle ne se réjouit point de l'injustice, mais elle se réjouit de la vérité;

13:7 elle excuse tout, elle croit tout, elle espère tout, elle supporte tout.

13:8 La charité ne périt jamais. Les prophéties prendront fin, les langues cesseront, la connaissance disparaîtra.

13:9 Car nous connaissons en partie, et nous prophétisons en partie,

13:10 mais quand ce qui est parfait sera venu, ce qui est partiel disparaîtra.

13:11 Lorsque j'étais enfant, je parlais comme un enfant, je pensais comme un enfant, je raisonnais comme un enfant; lorsque je suis devenu homme, j'ai fait disparaître ce qui était de l'enfant.

13:12 Aujourd'hui nous voyons au moyen d'un miroir, d'une manière obscure, mais alors nous verrons face à face; aujourd'hui je connais en partie, mais alors je connaîtrai comme j'ai été connu.

13:13 Maintenant donc ces trois choses demeurent: la foi, l'espérance, la charité; mais la plus grande de ces choses, c'est la charité.

14:1 Recherchez la charité. Aspirez aussi aux dons spirituels, mais surtout à celui de prophétie.

14:2 En effet, celui qui parle en langue ne parle pas aux hommes, mais à Dieu, car personne ne le comprend, et c'est en esprit qu'il dit des mystères.

14:3 Celui qui prophétise, au contraire, parle aux hommes, les édifie, les exhorte, les console.

14:4 Celui qui parle en langue s'édifie lui-même; celui qui prophétise édifie l'Eglise.

14:5 Je désire que vous parliez tous en langues, mais encore plus que vous prophétisiez. Celui qui prophétise est plus grand que celui qui parle en langues, à moins que ce dernier n'interprète, pour que l'Eglise en reçoive de l'édification.

14:6 Et maintenant, frères, de quelle utilité vous serais-je, si je venais à vous parlant en langues, et si je ne vous parlais pas par révélation, ou par connaissance, ou par prophétie, ou par doctrine? »

Celui qui parle en « langues », pensons aux langues de feu de la Pentecôte, se trouve effectivement à un niveau spirituel très élevé. Sa connaissance reste stérile si l'appel dont il fait l'objet reste sans action au profit de la communauté, de l'assemblée des hommes, de l'Eglise.

Revenons sur cette notion de prophète.

Les musulmans considèrent Mahomet comme le dernier des prophètes du monothéisme, au sens où il termine et scelle le cycle de la révélation monothéique abrahamique.

Mahomet est habituellement appelé « le messager de Dieu », « le messager », « l'envoyé »), Il est également désigné par l'expression « le Prophète » Ces deux appellations renvoient à une distinction faite en islam entre deux catégories de personnes investies d'une mission apostolique. Les messagers de Dieu, appelés aussi envoyés de Dieu, sont, d'après la terminologie islamique, les personnages qui auraient reçu la révélation de lois abrogeant les lois des messagers précédents, avec l'ordre de le transmettre aux hommes, tandis que les prophètes

auraient reçu une révélation par les mêmes voies et l'ordre de transmettre aux hommes un message du messager précédent. Adam, le premier des humains, et Mahomet, le dernier, sont considérés l'un comme l'autre comme des prophètes messagers.

Selon la religion musulmane, le Coran, parole de Dieu, est, par dogme, incréé, éternel et inimitable. Le Coran affirme que la venue de Mahomet, comme prophète de l'islam pour toute l'humanité, est annoncée dans la Torah et dans l'Évangile sous le nom de Ahmad.

Les musulmans considèrent le coran comme une manifestation d'un attribut divin, le *kalam*, qui représente la capacité de Dieu à transmettre à ses prophètes certaines informations relatives au bien et au mal, à la vie et à la mort, au paradis et à l'enfer, ainsi qu'aux lois fixant les limites entre le licite et l'illicite. En ce sens, il est, pour les musulmans, l'expression incréée de cet attribut d'Allah adressée à l'intention de toute l'humanité, c'est-à-dire détenteur d'une vocation universelle. Certes, mais uniquement pour eux !

Pourquoi nier l'action de Christ qui reste la voie, le chemin, le seul porteur de la bonne nouvelle ? Pourquoi défier *Celui qui Est* en déclarant la révélation accomplie alors qu'elle ne s'est pas complètement réalisée selon sa volonté ? Ce n'est pas un sosie de Christ qui a été cloué sur la Croix, ce n'est pas Ismaël qui a remplacé Isaac, pourquoi revendiquer cela ? Le dernier Temple, Dieu construit.

Quelles sont donc les attributs de l'Amour pour Paul ?

« L'Amour est patient, plein de bonté ; n'est point envieux ; ne se vante point, ne s'enfle point d'orgueil, ne fait rien de malhonnête, ne cherche point son intérêt, ne s'irrite point, ne soupçonne point le mal, ne se réjouit point de l'injustice, mais se réjouit de la vérité Il excuse tout, croit tout, espère tout, supporte tout. L'Amour ne périt jamais. »

Que dire de plus ?

Paul nous décrit un état, non une étreinte ou attirance émotionnelle, encore moins un sentiment hypocrite mielleux petit – marchand, « qui donne bonne conscience » mélangé de pitié, de compassion et d'empathie tout en conservant des acquis biens mérités, pas volés qui ne doivent rien à personne. Nous devons tous individuellement atteindre cet état pour aimer, premier pas vers la perception de l'agapè. Etat d'âme ou d'esprit ? Peu importe, l'agapè culmine plus haut, plus fort, plus beau, plus sage.

Paul ne le définit pas. Il donne le processus à suivre pour le prier. Agapè, modèle à imiter, impossible, voire blasphémateur ou prévaricateur, il vient uniquement de ***Celui qui Est***. *Paul* le sait très bien.

Être assuré, volontaire, sincère, loyal, s'affirmer avec force dans ses convictions, sans peur, sans mièvrerie affligeante, voilà un bon profil pour celui qui veut servir au nom de l'Amour.

L'engagement puissant, exigeant demande de la constance, de la persévérance. Il faut brûler nos pensées, nos émotions, notre haine, notre violence, faire table rase de nos certitudes, tout remettre à zéro. Il faut faire silence.

La permanence, l'infini, la réalité autre que le quotidien, l'immobilisme ne sont pas de cette dimension présente à nos yeux. Tout passe, rien ne s'arrête. Si la vie est celle que nous vivons, alors la mort nous prouve le contraire.

Existe – t – il une classification, des degrés dans l'amour ?

Trois mots grecs en font une, à savoir : éros (sensualité), philia (fraternel) et agapè (divin, absolu). Le mot agapè était plutôt d'un emploi marginal pour les Grecs alors que pour les chrétiens éros n'a jamais été utilisé par Jésus. Jésus insiste sur l'amour amitié (philia) qui le lie à ses disciples, excepté pour Jean « le disciple aimé » lien d'agapè. L'amour philia conduit à l'agapè. Il doit être privilégié. L'amitié me semble plus explicite que fraternel. Ami implique peut-être plus d'amour, de compréhension que frère ? L'amour d'un ami ne va pas de soi, alors que celui d'un frère semble plus normal. Être l'ami de Dieu, certainement grâce au paraclète, comme se plaisaient à le dire des chrétiens, voilà une belle amitié. De plus nous devenons les amis de Jean (15,9-17)

Pour les Grecs, comme pour d'autres religions ou philosophies, l'éros était célébré comme force divine, comme communion avec le divin. Cependant, le cheminement vers l'agapè ne consiste pas simplement à se laisser dominer par l'instinct mais passe plutôt par la voie du renoncement.

Le christianisme n'est pas une voie de mort qui tue le plaisir comme l'écrivait Nietzsche qui lui est mort. Le plaisir n'est que le moteur qui permet la répétition d'actes instinctifs comme par exemple ceux liés au sexe qui semblent tellement essentiels pour l'humain. Pensez – vous que deux intelligences différenciées s'adonneraient à la pratique sexuelle entre elles si un plaisir intense n'en était pas l'aboutissement, si non, pas de reproduction. Dans sa 1^{er} Epître Pierre ne voit – il pas que la « *Voie de l'Amour qui conduit au Royaume éternel de Dieu* » va de la *Foi* à l'*Amour*.

Toutefois humilité doit être gardée, l'arrogance bannie. Salomon ne l'indique –t-il pas dans son Cantique ? répétant comme un leitmotiv « *Je vous en conjure, filles de Jérusalem, Par les gazelles et les biches des champs, Ne réveillez pas, ne réveillez pas l'amour, Avant qu'elle le veuille.* »

Ne jamais se prendre pour ce que l'on n'est pas, toujours se le rappeler. Le vent souffle selon son bon désir. Se mettre en condition, juste se mettre en condition et le travail à accomplir est immense. S'agit-il d'éros ? Ne soyons pas comme les scribes inféodés à la loi, en recherche de racines, les pieds trop dans la terre qui le pensent. Il s'agit juste d'un élan royal poétique, sans arrière-pensée. Les nouveaux Prêtres manquent vraiment cruellement.

Pour ce qui concerne les degrés, contentons-nous de donner l'exemple de l'amour courtois des troubadours qui en avaient déterminé quatre, à savoir :

- celui du soupirant
- celui du suppliant
- celui de l'amoureux
- celui de l'amant
-

Les mystiques, eux aussi ont fait de même pour le déroulement du processus initiatique :

- séparation
- admission
- révélation
- retour

Devons-nous acquérir des qualités particulières pour atteindre l'état décrit par Paul ?

II Pierre

« 1:1 Simon Pierre, serviteur et apôtre de Jésus-Christ, à ceux qui ont reçu en partage une foi du même prix que la nôtre, par la justice de notre Dieu et du Sauveur Jésus-Christ:

1:2 que la grâce et la paix vous soient multipliées par la connaissance de Dieu et de Jésus notre Seigneur!

1:3 Comme sa divine puissance nous a donné tout ce qui contribue à la vie et à la piété, au moyen de la connaissance de celui qui nous a appelés par sa propre gloire et par sa vertu,

1:4 lesquelles nous assurent de sa part les plus grandes et les plus précieuses promesses, afin que par elles vous deveniez participants de la nature divine, en fuyant la corruption qui existe dans le monde par la convoitise,

1:5 à cause de cela même, faites tous vos efforts pour joindre à votre foi la vertu, à la vertu la science,

1:6 à la science la tempérance, à la tempérance la patience, à la patience la piété,

1:7 à la piété l'amour fraternel, à l'amour fraternel la charité.

1:8 Car si ces choses sont en vous, et y sont avec abondance, elles ne vous laisseront point oisifs ni stériles pour la connaissance de notre Seigneur Jésus-Christ.

1:9 Mais celui en qui ces choses ne sont point, est aveugle, il ne voit pas de loin, et il a mis en oubli la purification de ses anciens péchés.

1:10 C'est pourquoi, frères, appliquez-vous d'autant plus à affermir votre vocation et votre élection; car, en faisant cela, vous ne broncherez jamais.

1:11 C'est ainsi, en effet, que l'entrée dans le royaume éternel de notre Seigneur et Sauveur Jésus-Christ vous sera pleinement accordée. »

« *Celui qui Est* pour Pierre est gloire et vertu. Nous devons donc fuir la corruption du monde par la convoitise. A notre **foi**, joignons la **vertu**, à la vertu la **science**, à la science la **tempérance**, à la tempérance la **patiente**, à la patiente la **piété**, à la piété l'**amour fraternel**, à l'amour fraternel l'**amour**. »

Ecrivons - le différemment :

Grâce à notre croyance inébranlable devenons pur, de cette pureté apparaîtra la connaissance, la modération et l'humilité l'accompagneront. Devra suivre une persévérance ou une volonté à toute épreuve qu'une ferveur entretiendra dans une douce amitié, dégagée de l'éros, dirigée vers nos semblables, ce qui nous mènera à l'état décrit par Paul.

Rappelons que :

- les vertus cardinales sont : la justice, la prudence, la force et la tempérance.

- les vertus théologiques : la foi, l'espérance et l'amour.

Nous atteignons cet état, et alors ?

Marc (12, 28-34)

« 12:28 *Un des scribes, qui les avait entendus discuter, sachant que Jésus avait bien répondu aux sadducéens, s'approcha, et lui demanda: Quel est le premier de tous les commandements?*

*12:29 Jésus répondit: Voici le premier: Ecoute, Israël, **le Seigneur, notre Dieu, est l'unique Seigneur;***

*12:30 et: **Tu aimeras le Seigneur, ton Dieu, de tout ton cœur, de toute ton âme, de toute ta pensée, et de toute ta force.***

*12:31 Voici le second: **Tu aimeras ton prochain comme toi-même. Il n'y a pas d'autre commandement plus grand que ceux-là.***

*12:32 Le scribe lui dit: **Bien, maître; tu as dit avec vérité que Dieu est unique, et qu'il n'y en a point d'autre que lui,***

*12:33 et que **l'aimer de tout son cœur, de toute sa pensée, de toute son âme et de toute sa force, et aimer son prochain comme soi-même, c'est plus que tous les holocaustes et tous les sacrifices.***

*12:34 Jésus, voyant qu'il avait répondu avec intelligence, lui dit: **Tu n'es pas loin du royaume de Dieu. Et personne n'osa plus lui proposer des questions** »*

Que devenons – nous ?

Nous sommes libérés des émotions instinctives biologiques, attributs de l'homme créature, de son ego. L'homme – créature est une prison sans avenir si nous le considérons comme une finalité en soi.

Nous avons appris la transparence. Nous avons détruit l'opposition entre le collectif et l'individuel. Sans cela, comment pourrions-nous tous être à la fois Un et Tout sans qu'un lien d'amour nous unisse dans une communion d'une force jamais égalée. L'Un agit lucide dans l'ensemble des Uns en totale harmonie réciproque, heureux et libre dans la puissance de **Celui qui Est**. S'agirait-il d'une communauté d'Esprits en Esprit ?

Aimer son prochain, ce n'est pas l'aimer en éprouvant de la pitié, sentiment humiliant et méprisant pour lui, ni en éprouvant de la compassion, je ne veux pas qu'il souffre, cela me met mal à l'aise, ni en éprouvant de l'empathie, je ne veux pas souffrir comme lui, mais uniquement en souffrant de sa souffrance. Sa douleur ne m'apprend rien, ne m'apporte rien, ne me donne rien.

Cet amour ne s'exprime – t – il que dans la souffrance ?

Pas du tout, il transcende l'amour sincère entre deux individus qui la plupart du temps le perçoivent comme éros ou philia. Cet amour émané, nous l'aimons car il procure une telle joie et un tel bien être à l'Être que nous en sommes ravis. Les larmes tombent des yeux.

Seulement dans l'éros ou la philia ? Non, partout où existe des relations sincères sans arrière-pensée.

Souffrir de la souffrance de mon prochain, aimer l'amour émané de mon prochain, dans les deux cas nous « aimons notre prochain comme soi-même. » ***Celui qui Est*** dans sa grande miséricorde recevra –t-il cette prière en esprit et vérité ? Il ne s'agit pas d'une demande. Nous le comprenons tous. Il s'agit d'une prière d'amour. L'Être souffre et aime comme son semblable qui aussi aime et souffre comme lui. Si besoin est, ***Celui qui Est*** agira mais uniquement en direction de l'Être avec parfois des répercussions dans le monde matériel.

Lorsque nous atteignons un tel degré dans l'Amour, alors nous pouvons espérer que l'agapè nous comprendra. Cet agapè est la Vie. Il est constructeur. Sans Lui nous ne sommes rien. De Lui tout émane. Il est notre Dieu unique et révélé, puissant et miséricordieux.

Evangile de Thomas :

Jésus dit :

*« Si la chair est venue à l'existence à cause de l'esprit,
c'est une merveille,
mais si l'esprit est venu à l'existence à cause du corps,
c'est une merveille de merveille.*

Mais moi je m'émerveille de ceci :

Comment cet Être qui Est

Peut-il habiter ce néant. »

Jésus ne pose- t-il pas la seule et unique véritable question, porteuse d'espoir, de vie, d'émerveillement, d'enchantement ?

Gloire soit rendue à son Nom !

Nous sommes tous entre amis. Alors ! Maranatha

Anti lumières

« C'est une sottise présomption d'aller dédaignant et condamnant pour faux ce qui ne vous semble pas vraisemblable » Montaigne

Le Mystère est grand, très grand, vraiment grand.

« Il y a bien une philosophie de la « vie », chez Spinoza : elle consiste précisément à dénoncer tout ce qui nous sépare de la vie, toutes ces valeurs transcendantes tournées contre la vie, liées aux conditions et aux illusions de notre conscience. La vie est empoisonnée par les catégories de Bien et de Mal, de faute et de mérite, de péché et de rachat. Ce qui empoisonne la vie, c'est la haine, y compris la haine retournée contre soi, la culpabilité. »

Gilles Deleuze, Spinoza, philosophie pratique, Paris, Minuit, 1981 [1970].

L'homme est donc prisonnier d'un dieu transcendant cruel, illusion de la conscience qui le maintient sous le joug d'une loi injuste qui l'empêche de vivre sa vie. La seule qui existe. Pourtant l'homme ne vit- il pas que dans la méchanceté et la violence, les seuls liens qui l'unissent à ses semblables ?

Il devrait plutôt vivre sous la loi d'Amour de ***Celui qui est.***

« L'Amour est patient, plein de bonté ; n'est point envieux ; ne se vante point, ne s'enfle point d'orgueil, ne fait rien de malhonnête, ne cherche point son intérêt, ne s'irrite point, ne soupçonne point le mal, ne se réjouit point de l'injustice, mais se réjouit de la vérité Il excuse tout, croit tout, espère tout, supporte tout. L'Amour ne périt jamais. » Paul

Livre de la Sagesse - Chapitre 2

« 01 Les impies ne sont pas dans la vérité lorsqu'ils raisonnent ainsi en eux-mêmes : « Notre existence est brève et triste, rien ne peut guérir l'homme au terme de sa vie, on n'a jamais vu personne revenir du séjour des morts.

02 Nous sommes nés par hasard, et après, nous serons comme si nous n'avions pas existé ; le souffle de nos narines s'évanouit comme la fumée, et la pensée est une étincelle qui jaillit au battement de notre cœur :

03 si elle s'éteint, le corps s'en ira en cendres, et l'esprit se dissipera comme une brise légère.

04 Avec le temps, notre nom tombera dans l'oubli, et personne ne se rappellera ce que nous aurons fait.

5. Car notre vie est le passage d'une ombre, et après la mort il n'y a plus de retour : le sceau est apposé, et nul ne revient.

6. Venez donc, jouissons des biens présents, et hâtons-nous d'user des créatures comme pendant la jeunesse.

7. Prenons à profusion le vin précieux et les parfums, et ne laissons point passer les fleurs de la saison.
8. Couronnons-nous de roses avant qu'elles se flétrissent ; qu'il n'y ait pas de prairie où ne se signale notre débauche.
9. Qu'aucun de nous ne manque à nos orgies. Laissons partout des marques de réjouissance, car c'est là notre partage et notre lot.
10. Opprimons le juste qui est pauvre, n'épargnons point la veuve, et n'ayons aucun respect pour la vieillesse et les cheveux blancs.
11. Que notre force soit la loi de justice ; car ce qui est faible n'est bon à rien.
- 12 Attirons le juste dans un piège, car il nous contrarie, il s'oppose à notre conduite, il nous reproche de désobéir à la loi de Dieu, et nous accuse d'abandonner nos traditions.
- 13 Il prétend posséder la connaissance de Dieu, et s'intitule fils du Seigneur.
- 14 Il est un démenti pour nos idées, sa simple présence nous pèse ;
- 15 car son genre de vie s'oppose à celui des autres, sa conduite est étrange.
- 16 Il nous regarde comme des gens douteux, se détourne de nos chemins comme s'il craignait de se salir. Il proclame bienheureux le sort final des justes, il se vante d'avoir Dieu pour père.
- 17 Voyons si ses paroles sont vraies, regardons où il aboutira.
- 18 Si ce juste est fils de Dieu, Dieu l'assistera, et le délivrera de ses adversaires.
- 19 Soumettons-le à des outrages et à des tourments ; nous saurons ce que vaut sa douceur, nous éprouverons sa patience.
- 20 Condamnons-le à une mort infâme, puis que, dit-il, quelqu'un veillera sur lui.
- 21 C'est ainsi que raisonnent ces gens-là, mais ils s'égarent ; leur méchanceté les a rendus aveugles.
- 22 Ils ne connaissent pas les secrets de Dieu, ils n'espèrent pas que la sainteté puisse être récompensée, ils n'estiment pas qu'une âme irréprochable puisse être glorifiée.
- 23 Or, Dieu a créé l'homme pour une existence impérissable, il a fait de lui une image de ce qu'il est en lui-même.
- 24 La mort est entrée dans le monde par la jalousie du démon, et ceux qui se rangent dans son parti en font l'expérience. »

Qu'est-ce que la Vie ?

Origine des êtres et de toutes choses où es-Tu ?

Celui qui est, lucide dans Sa puissance créatrice selon Sa Volonté est origine consubstantielle de Son émanation par la *Parole* ainsi que de toutes celles issues de Lui, Ses Enfants « *qu'Il veut créer à son image, l'homme et la femme.* ». Sa *Gloire* immense n'a d'égale que Sa *Puissance*, que sa *Science* et sa *Présence* qui illuminent et dominent **sa Création**.

Celui qui Est, notre *Seigneur et Maître* peut lui seul s'Il le désire donner l'Être, l'Etat qu'Il souhaite. **Il est l'Observateur conscient de ce qu'Il veut.**

Le croyez- vous ? Je ne le pense pas.

La Vie est- elle uniquement liée à la condition humaine, au comportement individuel et collectif dans un environnement immédiat visible déterminant ? C'est bien là le domaine de la rationalité ?

La Vie, est-ce tout simplement l'homme ? La Vie n'est-elle que biologie ? Cette conception de la Vie me semble bien réductrice.

L'homme n'est- il pas qu'une unité biologique, autonome, émotionnelle, sans existence propre ? Un algorithme à résoudre des problèmes ?

N'est-ce pas l'individu avec ses valeurs sans lendemain tournées vers lui qui se sépare de la Vie. Il s'isole, s'idole, s'immole. Il se condamne à mort.

Il acceptait sa mortalité comme une fin en soi. C'est maintenant terminé, son orgueil aidant, il se prend pour ce qu'il n'est pas. Il veut aller dans un lieu qui n'existe pas pour lui.

Que faire de la mort ?

Une vie qui connaît la mort n'est pas la vie. Alors il cherche l'immortalité. Il veut augmenter l'homme. Cependant sa recherche est vaine dans un monde mortel.

L'homme est- il vraiment une réalité ? Dans son orgueil sans commune mesure il le pense. N'est-il pas qu'un simple décor ? Qu'un support ?

Que disait Einstein de l'activité humaine ? Une simple agitation.

Que fait l'homme maintenant ?

Il compte, compte et compte encore. Cette agitation le rend hideux.

L'autre question à se poser : Qu'elle est la position exacte de l'humain dans la Création ? Oui, oui, Création.

Rien et personne n'empêchera à ce qui est, d'être.

Celui qui ne veut rien voir, ne verra pas. Celui qui ne veut rien entendre, n'entendra pas. L'inintelligence règne en maître.

La foi a quitté le cœur des hommes. Il se croit l'aboutissement de la création. Il se croit le seul qui vaille d'être.

« L'Eternel donne l'Etre puisqu' au commencement existait à la fois l'Etre – Non Être. Pour ce faire Il nous donne l'intelligence, la Parole et l'image soit une identité. Il nous donne l'Etre en nous dégageant du non – être. » S.I

L'homme ne saura jamais pourquoi il vit et pourquoi il meurt.

Penser et croire que l'homme peut par lui-même retourner au principe, à la vie éternelle est prévarication car je dirai c'est méconnaître la position exacte de l'humain dans la création.

Jean

« 1:6 Il y eut un homme envoyé de Dieu: son nom était Jean.

1:7 Il vint pour servir de témoin, pour rendre témoignage à la lumière, afin que tous crussent par lui.

1:8 Il n'était pas la lumière, mais il parut pour rendre témoignage à la lumière.

1:9 **Cette lumière était la véritable lumière, qui, en venant dans le monde, éclaire tout homme.**

1:10 Elle était dans le monde, et le monde a été fait par elle, et le monde ne l'a point connue.

1:11 Elle est venue chez les siens, et les siens ne l'ont point reçue.

1:12 **Mais à tous ceux qui l'ont reçue, à ceux qui croient en son nom, elle a donné le pouvoir de devenir enfants de Dieu, lesquels sont nés,**

1:13 **non du sang, ni de la volonté de la chair, ni de la volonté de l'homme, mais de Dieu.**

1:14 **Et la parole a été faite chair, et elle a habité parmi nous, pleine de grâce et de vérité; et nous avons contemplé sa gloire, une gloire comme la gloire du Fils unique venu du Père. »**

Un commentaire est totalement inutile tellement **Jean** est criant de **Vérité**.

Genèse

« 1:27 Dieu créa l'homme à son image, il le créa à l'image de Dieu, il créa l'homme et la femme. »

Il ne s'agit nullement d'une création définitive, à l'identique. Personne, aucun être humain, ne peut dire qu'il est devenu consubstantiellement semblable à Dieu. Que c'est lui, créé à l'image de ... qui va rejoindre « son Père » comme le dit Jésus.

La **lumière** présente de toute éternité, venant d'elle-même, se manifeste dans l'image de l'homme par un transfert d'informations ou la **Parole**, image de l'homme dans le monde qui reçoit en transfert « celui qui naît des eaux d'en haut. » le seul destinataire de la lumière.

Qu'a dit Socrate ?

« Maintenant, crois-tu que tu sois un être pourvu de quelque intelligence et qu'ailleurs il n'y ait rien d'intelligent ; et cela, quand tu sais que tu n'as dans ton corps qu'une parcelle de la vaste étendue de la terre, une goutte de la masse des eaux, et que sur l'immense quantité des éléments quelques faibles parties ont servi à organiser ton corps ? Penses-tu que toi seul aurais eu le bonheur de ravir une intelligence qui, par suite, n'est nulle part ailleurs, et que ces êtres infinis, par rapport à toi, en nombre et en grandeur seraient maintenus en ordre par une force inintelligente ? »

Xénophon, Mémoires, I, 4, 8

« Mais, Athéniens, la vérité est qu'Apollon seul est sage, et qu'il a voulu dire seulement, par son oracle, **que toute la sagesse humaine n'est pas grand-chose, ou même qu'elle n'est rien**; et il est évident que l'oracle ne parle pas ici de moi, mais qu'il s'est servi de mon nom comme d'un exemple, et comme s'il eût dit à tous les hommes : Le plus sage d'entre vous, c'est celui qui, comme Socrate, reconnaît que sa sagesse n'est rien. »

Platon, Apologie de Socrate, 23 a-b

Qu'est-ce que la Vie ?

« Ce travail va vous paraître étrange et quelque peu irréal. Cependant n'oublions pas notre foi et n'en déplaise aux rationalistes, une science privée de spiritualité ne sera jamais exacte. Elle ne sera que réductrice, loin de la vérité, une nouvelle tour de confusion.

Ce que nous observons n'est que l'apparence, l'expression, l'aspect ou les aspects d'autre chose, d'une essence qui est à la fois existence d'un être non être. Et je vous le dis très sérieusement, 0 n'est pas forcément égal à 0. Position, valeur de position, rapport, il englobe toutes les possibilités de positions, de ses valeurs, de ses rapports. Il les possède toutes. Il représente l'unique, construit le tout, unique à l'identique, se dédouble, devient présent, n'évolue dans aucun espace, aucun temps. Le 1 est à son service, le concrétise.

Einstein disait : « Dieu ne joue pas aux dés ». En fait toutes les possibilités du dé sortent. Nous n'en percevons qu'une, déterminée par notre position qui marque une valeur compatible avec toutes les autres qui découlent de cette position. » **S.I**

Le croyez- vous ? Je ne le pense pas.

« L'humanité redevient un repère de vipères, adore à nouveau le veau d'or, se prend pour Dieu. Le cou de plus en plus raide, elle met en péril l'harmonie nécessaire à toute élévation. Les adorateurs des idoles pullulent. Leur amour n'est que fornication et prostitution. Leur or transmutera en plomb fondu qui brûlera leurs entrailles. Ils exterminent leurs sœurs, leurs frères, rongent la planète, le véritable Jardin qui pouvait tout donner. L'entretenir et le connaître suffisaient pour le bonheur terrestre, sans excès, dans l'équilibre.

La terre est plate, ronde. Tout le monde a raison. Ptolémée, Pythagore, Copernic, Galilée, Newton, Einstein, tout le monde a tort.

L'humanité est adultère. Elle a oublié **Celui qui Est**, le trompe avec elle-même, met en danger la construction du Temple.

Tant pis pour elle, à cause d'elle, les rapports changeront. Elle se condamne à mort. Une autre construction naîtra. Elle est en train de naître.

*Tous les moqueurs, tous les contempteurs seront punis.
Ses derniers amis seront sauvés. » S.I*

Le croyez- vous ? Je ne le pense pas.

« Des Intelligences Supérieures ont dissimulé derrière une approche phénoménologique des cycles intangibles de la nature ou objective, des concepts scientifiques primordiaux. Ainsi, du fait même de ce procédé, l'interprétation de chaque époque restait toujours dans la signification première essentielle du message transmis.

Le jour, l'année, le mois n'ont pas systématiquement la signification temporelle humaine mais correspondent le plus souvent à des valeurs numériques qui leurs ont été attribuées. »

Le croyez- vous ? Je ne le pense pas.

Jésus n'est pas un nombre imaginaire pur. Il n'évolue pas dans l'iR(e).

*Jésus est **La Lumière** qui donne la Vie. Il nous donne La Lumière.*

*Il suffit juste de comprendre ce qu'Il nous dit, sans a priori, sans préjugé puisque nous sommes à l'époque qui nous permet de le comprendre. **Un concept scientifique primordial est dévoilé.***

Jésus est l'alpha et l'oméga. Il est le commencement et la fin. Il est en Genèse et en Apocalypse. Jésus est l'onde alpha avec oméga comme vitesse angulaire.

Apocalypse :

“1:8 Je suis l'alpha et l'oméga, dit le Seigneur Dieu, celui qui est, qui était, et qui vient, le Tout-Puissant. »

« 21:6 Et il me dit: C'est fait! Je suis l'alpha et l'oméga, le commencement et la fin. A celui qui a soif je donnerai de la source de l'eau de la vie, gratuitement. »

L'alpha est le commencement en Genèse.

*1jour = 1000 pour Dieu, 1jour = 10*10*10, après conversion : 10/5*10/5*10/5 = 2*2*2 = 8*

1 vaut 8 ou 1 jour vaut 8 (1 jour vaut 1000 ans. Voir blog.)

Genèse

« 2:10 Un fleuve sortait d'Eden pour arroser le jardin, et de là il se divisait en quatre bras. »

Valeur 1 jour	Valeurs 6 jours	4 bras du fleuve
8	6*8 = 48dB	48/4 = 12 Hz

L'onde lumineuse de **12 Hz**, onde cérébrale, illumine le jardin, le monde, la terre, les hommes. « *La lumière s'est faite chair.* »

L'onde **alpha** est au commencement. Elle est **Jésus** qui illumine le monde. **48 dB** caractérisent la qualité d'un signal d'un octet ou de 8 bits.

Oméga, la hauteur de la muraille, est la fin en *Apocalypse*.

Apocalypse

« 21:17 Il mesura la muraille, et trouva cent quarante-quatre coudées, mesure d'homme, qui était celle de l'ange. »

144 coudées est une mesure d'homme qui caractérise l'ange.

1 coudée = 0,5236 la valeur de la coudée royale égyptienne.

144 coudées = $144 * 0,5236 = 75,3984$

En physique, la vitesse angulaire ω (oméga), aussi appelée fréquence angulaire ou pulsation, est une mesure de la vitesse de rotation.

$$\Omega = 2\pi.f = 6,2832 * 12 = 75,3984 \implies f = \Omega / 2\pi = 75,3984 / 6,2832 = 12 \text{ Hz}$$

De **144 coudées** nous pouvons déduire la fréquence **12 Hz** et la vitesse angulaire **75,3984**.

Une onde lumineuse se définit par son vecteur d'onde, la direction de propagation de l'onde (dans le cas présent l'onde alpha, onde cérébrale, 8 à 12Hz) et oméga (sa pulsation en radian par seconde).

Une onde propage une perturbation, dont l'intensité peut s'exprimer comme une énergie, sans transporter de matière. **Mesure d'ange.**

Nous constatons bien que la lumière 12Hz est en *Genèse* pour son **arrivée dans le monde** et en *Apocalypse* pour son **départ du monde**.

Jésus, l'Envoyé de **Celui qui est**, est bien la lumière du monde, la voie à suivre pour rejoindre "le royaume de Dieu qui n'est pas de ce monde." **Jésus** est porteur de la "bonne nouvelle."

Que porte donc **La Lumière** ? Des informations ? La **Parole** ? Il s'agit d'un transfert d'informations en *Genèse* avec un retour d'informations en conscience véritable en *Apocalypse*.

« A celui qui a soif je donnerai de la source de l'eau de la vie, gratuitement. »

Jean

« 1:14 Et la parole a été faite chair, et elle a habité parmi nous, pleine de grâce et de vérité; et nous avons contemplé sa gloire, une gloire comme la gloire du Fils unique venu du Père. »

Qui est donc *l'anti lumière* ? La mort, le prévaricateur, l'humanité qui veut construire son propre Être en utilisant l'intelligence et la parole acquises et de ce fait veut se donner une image impure que *l'Éternel* n'accepte pas puisque c'est *Lui* et personne d'autre qui donne une identité. *Jésus* l'a également dit. Il disperse Sa Parole. La rend inaccessible aux prévaricateurs.

1Jean

« 2:22 Qui est menteur, sinon celui qui nie que Jésus est le Christ? Celui-là est l'anti christ, qui nie le Père et le Fils. »

Jésus donne la *Vie Eternelle*, l'Être, la conscience spirituelle. Il nous fait connaître *Celui qui est*, Son Amour, la seule connaissance qui nous est accessible.

Autre approche

Que nous relate le Livre de la Parole ?

Il nous révèle l'histoire de l'Esprit qui accède à ce monde, qui voyage dans ce monde et qui se retire de ce monde.

L'histoire de l'Esprit est parallèle à celle de chair du peuple hébreu pour n'en faire plus qu'une après l'alliance accordée par l'Éternel.

L'Esprit de Dieu ne restera pas éternellement dans l'homme car ses jours sont de 120 ans. L'alliance serait-elle élargie à toute l'humanité ? Jésus est venu pour le dire et pour la faire.

Commençons par le commencement, à savoir **Genèse**.

L'élément essentiel est : **Le monde a été créé en 6 jours.** (1 jour vaut 1000 ans pour Dieu)

6 jours pour le microcosme contiennent la probabilité humaine et le 7^{ème} jour pour le macrocosme contient entre autres la résolution évolutive humaine de la probabilité.

Le 7^{ème} jour correspond également aux 120 ans de l'homme, période dont la fin constatera le départ de l'Esprit de ce monde.

Les 6 jours et le 7^{ème} jour ne sont pas de même dimension. Il existe donc une origine unique pour deux créations. Sont-elles concomitantes ? Se succèdent-

elles ? Laquelle est la plus cohérente ? Laquelle est la plus décohérente ? De toute évidence celle des 6 jours est la première, sans elle, point de seconde. Nous pouvons donc écrire que ce monde avec tout son contenant, dont l'homme, a été créé par la 1^{ère} à son image qui est une tendance à exister.

En finalité qu'est ce qui est issu de l'origine ou de « **YHVH** », **Essence** divine en tant qu'Elle se révèle comme *Personne Suprême* ?

C'est la Vie. Et cette vie s'est personnifiée dans la 1^{ère} création comme dans la deuxième. Cependant, la Personne Suprême, notre Seigneur, notre Maître et Ses intelligences supérieures d'essence différente à la nôtre, s'ils le désirent, ont la mainmise totale sur notre dimension.

Les 6 jours nous donnent une description de la création dans ses différentes phases.

Rappel :

1^{ère} aspect création : 1 jour = 8 (6*8=48) **La lumière se répand dans le monde.**

2^{ème} aspect création : 1 jour-jour = 72 (6*72=432) **Fréquence naturelle - Création**

3^{ème} aspect création : 1 jour-année = 576 (6*576=3456) **Portes du Ciel – Accès à la Ville**

Nous demeurons toujours dans la même dimension. On développe les notions de fréquence, de qualité de signal ou de musique (harmonie et résonance). Les cordes vibratoires ne sont pas si lointaines.

Qu'est-ce que la lumière ? Des informations ? Des informations que le macrocosme porte à notre conscience ?

Que nous donnent ces informations ? Une identité ?

Ne dit-on pas que Jésus est le seul capable de nous donner une identité, identité nouvelle qui est le passeport pour rejoindre « le royaume de Dieu qui n'est pas de ce monde ».

Que nous apporte cette identité ?

Un accès à la Vie qui ne connaît pas la mort construit sur l'Amour. La 2^{ème} création peut disparaître, la 1^{ère}, non, puisque que de toute éternité son principe est.

Jésus « *Comment Celui qui Est peut-il habiter ce néant ? Merveille de merveille.* »

La lumière se répand dans le monde.

Les ténèbres ne l'ont pas reconnue, heureusement pour ce monde si je puis dire, autrement il ne serait pas.

La lumière éclaire également les hommes.

Tous ne l'ont pas reconnu malgré ceux qui sont venus pour témoigner de sa présence :

« Jésus le témoin fidèle » et les deux témoins d'Apocalypse : Jean le Baptiste et Jean l'Évangéliste.

Après que Dieu ait révélé sa présence au monde, Jésus est venu apporter le salut à chaque fils de l'homme égaré en lui montrant le chemin, en étant la Voie, en lui donnant une identité compatible, l'Esprit.

Mais l'humain est ce qu'il est. A quoi bon vouloir le changer, cela ne sert à rien, c'est dans sa nature. Il s'opposera toujours à la Vie, il ne connaît que la mort.

Cependant l'Éternel dans sa grande miséricorde sauvera ceux qui peuvent être sauvés selon Sa Volonté. Ils deviendront ses enfants puisqu'ils se considéreront comme de simples voyageurs en quête d'un retour auprès de Lui, leur Seigneur et Maître qu'ils ne défieront pas et qu'ils vénéreront dans une communion sans arrière-pensée. Cette lumière qu'ils portaient, lumière envoyée à chacun d'entre nous, nous transformera tous au son de la 7^{ème} trompette. « *Les enfants de Dieu sont issus de Dieu, la chair et la volonté des hommes n'y sont pour rien.* »

La lumière voyage dans le monde.

Une question se pose. Comment cette lumière qui n'est pas de ce monde peut-elle y venir ? Comment peut-elle y rester ? Comment peut-elle en repartir ?

Pour moi, une seule réponse : l'extérieur est en nous. Le dehors est à l'intérieur de nous. Il existe donc une connexion possible entre les deux dimensions, une arche d'alliance peut-être.

Évangile de marie magdala :

« *Car c'est à l'intérieur de vous que se trouve le fils de l'homme ; allez à lui, ceux qui le cherchent le trouve.* »

Que nous dévoile encore l'Enseigneur ou Jésus :

« *L'attachement à la matière engendre une passion contre nature. Le trouble naît alors dans tout le corps ; c'est pourquoi je vous dis : soyez en harmonie. Si vous êtes dérégulé, inspirez – vous des représentations de votre vraie nature. Que celui qui a des oreilles pour entendre entende.* »

Évangile de Thomas

« *Saint Pierre lui disait :*

Que Marie sorte de parmi nous ;

Par ce que les femmes ne sont pas dignes de la Vie.

*Jésus répondit :
Voici que je la guiderai,
A fin de la faire homme ;
Elle deviendra, elle aussi,
Un souffle vivant semblable à vous, hommes.
Toute femme qui se fera homme ;
Entrera dans le royaume de Dieu. »*

Qu'est-ce que l'homme ?

Un humain qui s'est transcendé grâce à la lumière, non pas par lui-même, mais par la volonté de notre Seigneur et Maître miséricordieux et avec Son aide. Sans Lui, point de salut !

L'humain doit acquérir cette nouvelle identité conforme qui, elle seule, sera transférée. Il devient lucide, il s'est éveillé. Devenons un vecteur prêt pour le voyage. Devenons cohérent.

Malheur à l'éveillé qui ne peut s'élever (*la chute*) du fait de sa prévarication (*fil de Caïn, adorateur du serpent*), de sa trop grande dépendance de ce monde prégnant (Genèse : « 6:2 *les fils de Dieu virent que les filles des hommes étaient belles, et ils en prirent pour femmes parmi toutes celles qu'ils choisirent.* ») qu'il ne veut quitter que par lui-même. Il n'ira nulle part. Il ne pourra pas entrer dans le royaume (*expulsion du jardin d'Eden*), il sera exterminé (*les chérubins*).

La lumière arrive en nous, mais comment ?

Je n'ai qu'un seul cerveau. J'en ai peut-être un deuxième que je ne vois pas ?
Allez savoir !

Ce que je sais, c'est que Jésus est venu pour construire, implanter en nous un « temple intérieur ». Ce « temple intérieur » est de la dimension du fils de l'homme.

Ce que je sais, c'est que se trouve dans le temple le Saint des Saints, réceptacle de l'Arche d'Alliance.

Jérémie : 3-16 « *On ne dira plus : Où est l'Arche de l'Alliance de Yahvé ? On n'y pensera plus, on ne la regrettera plus ; on n'en construira plus d'autre.* »

Nous avons retrouvé l'Arche d'Alliance. Elle est en Jérusalem céleste. Elle apparaîtra aux temps de la fin comme socle de Jérusalem céleste. Elle en est représentée par son carré.

La lumière se retire de ce monde

Evangile de Marie Magdala Que lui a dit l'Enseigneur :

« Je suis sortie du monde grâce à un autre monde, une représentation s'est effacée grâce à une représentation plus haute.

Désormais je vais vers le repos où le temps se repose dans l'Eternité du temps. Je vais au Silence. »

« Je suis l'alpha et l'oméga » Jésus nous donne l'accord parfait (**153 poissons** donnent les rapports **5/4** pour la **tierce majeure** et **3/2** pour la **quinte juste** soit **135** avec le **1** pour le do, la **fondamentale**, le **3** pour le **mi**, tierce majeure et le **5** pour le **sol**, la quinte juste.

Cet accord est en effet considéré comme le plus consonant de tous. C'est pourquoi on l'appelle **« accord parfait »**. Il permet de nous régler en harmonie **« avec notre vraie nature »**.

Livre d'Enoch :

« Ils savent (les anges) aussi ce qui est réservé à ceux qui ont crucifié leur chair, et qui ont été persécutés par les hommes méchants ; à ceux qui ont aimé leur Dieu, qui n'ont point mis leur affection dans l'or et dans l'argent, qui, loin de livrer leur corps aux voluptés de ce monde, ont tourmenté leur corps par supplices volontaires »

« A ceux qui, depuis le jour de leur naissance, n'ont point ambitionné les richesses terrestres, mais se sont regardés comme un esprit voyageur sur la terre. »

« Maintenant j'élèverai leurs esprits jusqu'au séjour de la lumière ; je transformerai ceux qui sont nés dans les ténèbres, et qui n'ont point rapporté à eux la gloire que leur foi leur avait méritée »

Comment répondre à l'appel du Royaume ?

Exode « 3:4 L'Éternel vit qu'il se détournait pour voir; et **Dieu l'appela du milieu du buisson, et dit: Moïse! Moïse ! Et il répondit : Me voici !** »

Jean « 12:44 Or, Jésus s'était écrié: Celui qui croit en moi croit, non pas en moi, mais en celui qui m'a envoyé;

12:45 et celui qui me voit, voit celui qui m'a envoyé.

12:46 Je suis venu comme une lumière dans le monde, afin que quiconque croit en moi ne demeure pas dans les ténèbres.

12:47 Si quelqu'un entend mes paroles et ne les garde point, ce n'est pas moi qui le juge; car je suis venu non pour juger le monde, mais pour sauver le monde.

12:48 Celui qui me rejette et qui ne reçoit pas mes paroles a son juge; la parole que j'ai annoncée, c'est elle qui le jugera au dernier jour.

12:49 Car je n'ai point parlé de moi-même; mais le Père, qui m'a envoyé, m'a prescrit lui-même ce que je dois dire et annoncer.

12:50 Et je sais que son commandement est la vie éternelle. C'est pourquoi les choses que je dis, je les dis comme le Père me les a dites. »

Que nous enseigne Jésus ?

Genèse « 3:7 Les yeux de l'un et de l'autre s'ouvrirent, ils connurent qu'ils étaient nus, et ayant cousu des feuilles de **figuier**, ils s'en firent des ceintures. »

Matthieu « 21:19 Voyant un figuier sur le chemin, il (Jésus) s'en approcha; mais il n'y trouva que des feuilles, et il lui dit: **Que jamais fruit ne naisse de toi!** Et à l'instant le **figuier sécha**. »

Genèse « 3:21 L'Eternel Dieu fit à Adam et à sa femme des **habits de peau**, et il les en revêtit.

3:22 L'Eternel Dieu dit: Voici, l'homme est devenu comme l'un de nous, pour la connaissance du bien et du mal. Empêchons-le maintenant d'avancer sa main, de prendre de l'arbre de vie, d'en manger, et de vivre éternellement.

3:23 Et l'Eternel Dieu le chassa du jardin d'Eden, pour qu'il cultivât la terre, d'où il avait été pris.

3:24 C'est ainsi qu'il chassa Adam; et il mit à l'orient du jardin d'Eden les chérubins qui agitent une épée flamboyante, pour garder le chemin de l'arbre de vie. »

Evangile de Marc (Transfiguration)

« 8:38 Car quiconque aura honte de moi et de mes paroles au milieu de cette génération adultère et pécheresse, le Fils de l'homme aura aussi honte de lui, quand il viendra dans la gloire de son Père, avec les saints anges.

9:1 Il leur dit encore: Je vous le dis en vérité, quelques-uns de ceux qui sont ici ne mourront point, qu'ils n'aient vu le royaume de Dieu venir avec puissance.

9:2 **Six jours** après, Jésus prit avec lui Pierre, Jacques et Jean, et il les conduisit seuls à l'écart sur une haute montagne. Il fut transfiguré devant eux ;

9:3 **ses vêtements devinrent resplendissants, et d'une telle blancheur** qu'il n'est pas de foulon sur la terre qui puisse blanchir ainsi. »

Osée Ainsi parlait l'Eternel

« 2:4 Plaidez, plaidez contre votre mère, car elle n'est point ma femme, et je ne suis point son mari! Qu'elle ôte de sa face ses prostitutions, et de son sein ses adultères !

2:5 **Sinon, je la dépouille à nu, je la mets comme au jour de sa naissance, je la rends semblable à un désert, à une terre aride, et je la fais mourir de soif;**

2:6 et je n'aurai pas pitié de ses enfants, car ce sont des enfants de prostitution.

2:7 Leur mère s'est prostituée, celle qui les a conçus s'est déshonorée, car elle a dit: J'irai après mes amants, qui me donnent mon pain et mon eau, ma laine et mon lin, mon huile et ma boisson.

2:8 C'est pourquoi voici, je vais fermer son chemin avec des épines et y élever un mur, afin qu'elle ne trouve plus ses sentiers.

2:9 Elle poursuivra ses amants, et ne les atteindra pas; elle les cherchera, et ne les trouvera pas. Puis elle dira: J'irai, et je retournerai vers mon premier mari, car alors j'étais plus heureuse que maintenant.

2:10 Elle n'a pas reconnu que c'était moi qui lui donnais le blé, le moût et l'huile; et l'on a consacré au service de Baal l'argent et l'or que je lui prodiguais.

2:11 C'est pourquoi je reprendrai mon blé en son temps et mon moût dans sa saison, et j'enlèverai ma laine et mon lin qui devaient couvrir sa nudité.

2:12 Et maintenant je découvrirai sa honte aux yeux de ses amants, et nul ne la délivrera de ma main. »

Jacques « 1:13 Que personne, lorsqu'il est tenté, ne dise: C'est Dieu qui me tente. Car Dieu ne peut être tenté par le mal, et il ne tente lui-même personne.

1:14 Mais chacun est tenté quand il est attiré et amorcé par sa propre convoitise.

1:15 Puis la convoitise, lorsqu'elle a conçu, enfante le péché; et le péché, étant consommé, produit la mort.....

1:18 Il nous a engendrés selon sa volonté, par la parole de vérité, afin que nous soyons en quelque sorte les prémices de ses créatures. »

En finalité, Dieu habille ou laisse nu. Dieu est constamment Présent. Il suit, guide, et agit au sein de sa création, de son peuple, de ses enfants qui ne sont pas de ce monde.

Evangile de Jean :

«Les Enfants de Dieu ne sont engendrés ni du sang, ni de la chair,

Ni encore moins de la volonté des Hommes.

Les Enfants de Dieu sont issus de Dieu. »

Pourquoi refusons-nous de comprendre et d'accepter qu'une Raison Supérieure à la raison humaine existe ? Qu'elle est portée par des Êtres d'une telle puissance qu'elle dépasse notre entendement ? Qu'elle représente la Vie ? Que nous sommes en permanence dans la méchanceté et la violence, incapables d'amour ? Pourquoi refusons-nous l'aide qu'ils nous apportent depuis des millénaires ? Pourquoi refusons-nous notre transformation, notre adaptation ? Pourquoi choisissons-nous la mort ?

Peut-être que « *la Sagesse de Dieu est folie pour les hommes.* »

Arrêtons d'humaniser systématiquement l'enseignement donné, de mettre l'homme en l'homme au lieu d'accepter que soit mis l'esprit en l'homme. Il s'agit bien de la différence entre la ceinture tressée avec des feuilles de figuier, figuier qui ne donnera aucun fruit et les « *habits de peau* » dont nous revêt l'Eternel à l'origine des fruits que nous deviendrons.

Nous ne pouvons pas « *servir deux maîtres en même temps* ».

Comment se porte notre foi ?

Seule notre croyance, notre foi, notre confiance sont capables de modifier notre façon de penser, notre structure mentale. Vouloir raisonner sa foi est totalement inadapté au but recherché. Nous resterons dans la confusion, à cheval sur deux systèmes. Le Mystère est tellement grand, qu'aucun scientifique n'est à même de l'envisager sous peine de passer pour un malade mental. Pauvre de lui, pauvre de nous, quelle médiocrité, quelle dérision ! Ses équations resteront toujours imparfaites, trop cohérentes.

Revenons à l'appel du Royaume.

Jean « 20:18 Marie de Magdala alla annoncer aux disciples qu'elle avait vu le Seigneur, et qu'il lui avait dit ces choses.

20:19 Le soir de ce jour, qui était le premier de la semaine, les portes du lieu où se trouvaient les disciples étant fermées, à cause de la crainte qu'ils avaient des Juifs, Jésus vint, se présenta au milieu d'eux, et leur dit: La paix soit avec vous!

20:20 Et quand il eut dit cela, il leur montra ses mains et son côté. Les disciples furent dans la joie en voyant le Seigneur.

20:21 Jésus leur dit de nouveau: La paix soit avec vous! Comme le Père m'a envoyé, moi aussi je vous envoie.

20:22 Après ces paroles, il souffla sur eux, et leur dit: Recevez le Saint-Esprit. »

Jean nous indique que « *l'appel du royaume* » se concrétise par la descente de l'Esprit en chacun d'entre nous, dans le secret de notre intimité, dans la paix, dans le silence. *Jésus* l'enseigne.

L'Esprit nous guidera sur le chemin de la vérité. Nous avancerons sous son regard, sous son autorité. Nous devons nous transformer, être transformé.

Matthieu « 24:42 Veillez donc, puisque vous ne savez pas quel jour votre Seigneur viendra.

24:43 Sachez-le bien, si le maître de la maison savait à quelle veille de la nuit le voleur doit venir, il veillerait et ne laisserait pas percer sa maison.

24:44 C'est pourquoi, vous aussi, tenez-vous prêts, car le Fils de l'homme viendra à l'heure où vous n'y penserez pas.

24:45 *Quel est donc le serviteur fidèle et prudent, que son maître a établi sur ses gens, pour leur donner la nourriture au temps convenable?*

24:46 *Heureux ce serviteur, que son maître, à son arrivée, trouvera faisant ainsi!*

24:47 *Je vous le dis en vérité, il l'établira sur tous ses biens.*

24:48 Mais, si c'est un méchant serviteur, qui dise en lui-même: Mon maître tarde à venir,

24:49 *s'il se met à battre ses compagnons, s'il mange et boit avec les ivrognes,*

24:50 *le maître de ce serviteur viendra le jour où il ne s'y attend pas et à l'heure qu'il ne connaît pas,*

24:51 il le mettra en pièces, et lui donnera sa part avec les hypocrites: c'est là qu'il y aura des pleurs et des grincements de dents. »

Jésus nous dit que « *l'appel du royaume* » est indépendant de notre volonté. Il se fait quand notre Seigneur le juge. Il est individuel.

Parlons-nous de rachetés de la terre ? En quelque sorte nous le devenons lorsque nous rejetons la ceinture tressée avec des feuilles de figuier.

Place nette, nous devons faire place nette pour que l'Eternel nous « *revête d'habits de peau.* »

Notre engagement est celui de jurer fidélité et loyauté entières et inconditionnelles comme serviteur qui s'attachera au plus profond de lui-même à notre Seigneur et Maître. Pour se faire, détachons – nous des biens matériels, des liens familiaux en tant que liens d'appropriations pour établir des liens d'économie naturelle et des liens d'amitié, d'amour véritable avec notre Seigneur et Maître, en Esprit et vérité, et tous nos prochains dans leur diversité, qu'ils soient éloignés ou très très proches de nous.

Personne ne mérite d'avoir plus qu'un autre. Personne ne mérite d'avoir moins qu'un autre.

Haine, violence, exterminons-les. L'Amour est vie. Ne choisissons pas la mort. L'Eternel nous propose la Vie.

Qu'est ce qui changera en nous ?

Lévitique « 26:11 *J'établirai ma demeure au milieu de vous, et mon âme ne vous aura point en horreur* ».

Dans le plus grand des respects je m'hasarderai à une interprétation. L'Eternel ne nous fait-il pas comprendre que Son Ame est totalement différente de la notre : humain, puisqu'Il pourrait « *nous avoir en horreur* ». Cependant dans Sa

grande miséricorde, Il nous donne la possibilité de l'acquérir puisqu'Il va créer l'homme, son âme, à Son (l'Eternel) Image, celle de Son Ame.
Comment va-t-elle être créée ? Par l'action de Son Esprit.

L'Eternel a fait l'homme à l'image qui doit être la sienne, ce à quoi il doit ressembler pour que son Esprit puisse venir en l'homme et non pour que l'homme s'en fabrique un à l'image de l'Esprit de Dieu. Dans ce cas, il s'agit de l'homme porteur de la ceinture en feuilles de figuier.

L'âme n'est pas immortelle. Elle dure le temps d'une mortalité. Elle est liée à l'homme. Les jours de l'homme ou de l'humanité ne sont que de 120 ans (symbolique).

L'âme ne quitte en aucune façon le corps. Cette entité n'a aucune existence. ***Elle n'est pas une réplique spirituelle de la personne humaine***, autrement ***prévarication***. Les chérubins sont là. Elle n'est que l'intériorité d'une pensée émotionnelle et morale. Ce n'est qu'une approche humaine, de son ego qui veut contourner l'échéance inévitable du retour à la poussière. Cette approche est aussi vieille que la première prise de conscience par l'homme de sa mort.

La Lumière porte la Parole.

La lumière ne vient pas des hommes. Elle est reçue par ceux ou par celles qui croient en Elle.

Nous comprenons bien son cheminement. Elle vient d'ailleurs en nous pour partir ailleurs.

Noé, entre dans son Arche quand les jours de l'homme auront permis à l'Esprit de Dieu d'intégrer Jérusalem céleste. Le déluge commence. L'Arche de Noé et Jérusalem céleste sont concomitants. L'Arche de Noé apparait du fait de Jérusalem céleste. A qui Noé porte-t-il assistance ?

Pouvons-nous écrire que la Lumière correspond à un ensemble d'informations transférées dans notre cerveau qui les traite pour modifier sa structure mentale dans le but de nous faire participer à la naissance d'une identité nouvelle que nous épouserons, compatible avec cet ailleurs qui a vaincu la mort et que nous rejoindrons par un transfert en retour. Cette métamorphose n'est pas automatique. Notre Seigneur et Maître et ses Supérieurs nous autorisent à participer ou pas à cette métamorphose en fonction de ce que nous sommes, nous-mêmes. La clef est l'Amour. Jésus nous l'a dit.

Nous comprenons maintenant très bien que cette nouvelle identité ***n'est pas une réplique spirituelle de la personne humaine*** qui vit en permanence dans la violence et la méchanceté. Dans ce cas précis il ne s'agit que de prévarication. Cette réplique ne peut – être qu'éradiquée, exterminée.

Livre d'Enoch

« Ils savent (les messagers) aussi ce qui est réservé à ceux qui ont crucifié leur chair, et qui ont été persécutés par les hommes méchants ; à ceux qui ont aimé leur Dieu, qui n'ont point mis leur affection dans l'or et dans l'argent, qui, loin de livrer leur corps aux voluptés de ce monde, ont tourmenté leur corps par supplices volontaires »

« A ceux qui, depuis le jour de leur naissance, n'ont point ambitionné les richesses terrestres, mais se sont regardés comme un esprit voyageur sur la terre. »

« Maintenant j'élèverai leurs esprits jusqu'au séjour de la lumière ; je transformerai ceux qui sont nés dans les ténèbres, et qui n'ont point rapporté à eux la gloire que leur foi leur avait méritée »

Jean « 8:12 Jésus leur parla de nouveau, et dit: Je suis la lumière du monde; celui qui me suit ne marchera pas dans les ténèbres, mais il aura la lumière de la vie.....

9:5 Pendant que je suis dans le monde, je suis la lumière du monde.....

12:36 Pendant que vous avez la lumière, croyez en la lumière, afin que vous soyez des enfants de lumière. Jésus dit ces choses, puis il s'en alla, et se cacha loin d'eux.....

12:46 Je suis venu comme une lumière dans le monde, afin que quiconque croit en moi ne demeure pas dans les ténèbres. »

« L'Eternel donne l'Etre puisqu' au commencement existait à la fois l'Etre – Non Etre. Pour ce faire Il nous donne l'intelligence, la Parole et l'image soit une identité. Il nous donne l'Etre en nous dégageant du non – être. » **S.I**

« Connais- toi, toi- même et tu connaîtras l'univers et les dieux ! »

Peu importe l'origine de cette maxime. Pourquoi l'avoir réduite à « connais- toi, toi- même » ?

Toujours cette volonté de couper le lien qui unit l'homme au sacré, toujours cette volonté arrogante, orgueilleuse et inintelligente de prévarication, toujours cette méchanceté, cette violence.

“Je t'avertis, qui que tu sois, O toi qui désires sonder les arcanes de la nature, que si tu ne trouves pas en toi-même ce que tu cherches, tu ne pourras pas non plus le trouver au-dehors ! Si tu ignores l'excellence de ta propre maison, comment prétends-tu rencontrer d'autres excellences ? En toi, se trouve caché le

trésor des trésors. Connais-toi toi-même et tu connaîtras l'univers et les dieux!
". (Inscription sur le fronton du Temple d'Apollon sur le Mont Parnasse,
Grèce ; 2500 av. J.-C.).

Socrate concevait Dieu comme une Intelligence ordinatrice.

« *Maintenant, crois-tu que tu sois un être pourvu de quelque intelligence et qu'ailleurs il n'y ait rien d'intelligent ; et cela, quand tu sais que tu n'as dans ton corps qu'une parcelle de la vaste étendue de la terre, **une goutte de la masse des eaux**, et que sur l'immense quantité des éléments quelques faibles parties ont servi à organiser ton corps ? **Penses-tu que toi seul aurais eu le bonheur de ravir une intelligence** qui, par suite, n'est nulle part ailleurs, et que ces êtres infinis, par rapport à toi, en nombre et en grandeur seraient maintenus en ordre par une force inintelligente ? »*

Xénophon, Mémoires, I, 4, 8

Nous devons connaître notre vraie nature.

Pour y trouver quoi si je ne sais pas quoi chercher ou si personne ne m'en a jamais parlé ?

Romains

« *10:14 Comment donc invoqueront-ils celui en qui ils n'ont pas cru? Et comment croiront-ils en celui dont ils n'ont pas entendu parler ? Et comment en entendront-ils parler, s'il n'y a personne qui prêche ? »*

Par quel moyen ? La Sagesse ?

Qu'est-ce que la Sagesse ? La connaissance et l'intelligence ?

Qui donne l'intelligence ?

Que donne l'intelligence ? L'entendement ?

Qui donne l'entendement ?

Ceux qui nous feront nous connaître.

« *Athéniens, je vous honore et je vous aime, mais j'obéirai plutôt au dieu qu'à vous; et tant que je respirerai et que j'aurai un peu de force, je ne cesserai de m'appliquer à la philosophie, de vous donner des avertissements et des conseils, et de tenir à tous ceux que je rencontrerai mon langage ordinaire : ô mon ami! comment, étant Athénien, de la plus grande ville et la plus renommée pour les lumières et la puissance, ne rougis-tu pas de ne penser qu'à amasser des richesses, à acquérir du crédit et des honneurs, **sans t'occuper de la vérité et de la sagesse, de ton âme et de son perfectionnement?** »*

Platon, Apologie de Socrate, 29 d-e

Nous devons connaître la vraie nature de notre âme, de notre Être.

La maîtrise de soi pour *Socrate* consiste à l'autorité de l'âme sur le corps, de la raison sur les instincts, les émotions. Elle donne à l'homme sa liberté intérieure en le libérant de sa condition humaine, de ses besoins de premières nécessités.

« Tu sembles, Antiphon, mettre le bonheur dans les délices et la magnificence ; pour moi, je crois que la divinité n'a besoin de rien ; que, moins on a de besoins, plus on se rapproche d'elle ; et, comme la divinité est la perfection même, ce qui se rapproche le plus de la divinité, se rapproche le plus de la perfection ». Xénophon, *Mémorables*, I, 6, 10

Le chemin de la vertu est la science de l'âme qui parle du bien de l'âme, de l'harmonie, de l'Être et non du bien-être du corps terrestre. *Socrate* ne s'occupe pas de la nature de l'univers. Il s'occupe de la nature de la Vie. La vertu est connaissance.

Est- ce une science du bien et du mal ? Une morale réductrice ?

Elle ouvre dans l'humilité à la connaissance de « *l'univers et des dieux.* » par l'intermédiaire de l'âme dégagée du corps. Serait-elle devenue « *autre chose* » ? Ne se connaît- on pas du fait même que nous connaissons « *l'univers et les dieux* » puisque ce sont les dieux qui nous ont reconnus ?

« Socrate est coupable de ne point reconnaître les dieux que reconnaît la cité et d'introduire des extravagances démoniaques : il est coupable de corrompre les jeunes gens » Xénophon, *Mémorables*, I, 1, 1

Pourquoi ne pas croire *Socrate* quand il parle de la présence de quelque chose de divin intervenant en lui et qui l'aide dans son agir ?

*« Mais peut-être paraîtra-t-il inconséquent que je me sois mêlé de donner à chacun de vous des avis en particulier, et que je n'aie jamais eu le courage de me trouver dans les assemblées du peuple, pour donner mes conseils à la république. Ce qui m'en a empêché, Athéniens, c'est ce je ne sais quoi de divin et de démoniaque, dont vous m'avez si souvent entendu parler, et dont Mélitus, pour plaisanter, a fait un chef d'accusation contre moi. **Ce phénomène extraordinaire s'est manifesté en moi dès mon enfance; c'est une voix qui ne se fait entendre que pour me détourner de ce que j'ai résolu, car jamais elle ne m'exhorte à rien entreprendre: c'est elle qui s'est toujours opposée à moi, quand j'ai voulu me mêler des affaires de la république, et elle s'y est opposée fort à propos; car sachez bien qu'il y a longtemps que je ne serais plus en vie, si je m'étais mêlé des affaires publiques, et je n'aurais rien avancé ni pour vous, ni pour moi.** »* Platon, *Apologie*, 31 c-e

Un démon ou un Être Supérieur comme guide était pour *Socrate* un privilège accordé par les Dieux, une voix, qui révèle sa croyance sans faille en la providence divine. *Socrate* est un homme de foi et non un intellectuel.

Le point de départ de la recherche de la véritable Sagesse pour *Socrate* est l'ignorance. Elle s'oppose à l'arrogance de certains qui pensent détenir le savoir. Pour *Socrate*, toute sagesse humaine la sienne comprise n'est rien comparée au savoir divin.

« *Mais, Athéniens, la vérité est qu'Apollon seul est sage, et qu'il a voulu dire seulement, par son oracle, que toute la sagesse humaine n'est pas grand-chose, ou même qu'elle n'est rien; et il est évident que l'oracle ne parle pas ici de moi, mais qu'il s'est servi de mon nom comme d'un exemple, et comme s'il eût dit à tous les hommes : Le plus sage d'entre vous, c'est celui qui, comme Socrate, reconnaît que sa sagesse n'est rien.* » Platon, Apologie de Socrate, 23 a-b

Socrate développe-t-il la notion de concept ?

Certainement pas, il est dans la réalité de ce que l'on appelle la Vie qui ne connaît pas la mort.

Il se situe dans une réalité physique qui dépasse l'entendement humain que l'humain nomme métaphysique. Est-il dans le domaine des pensées, des idées ? Il est dans la dimension de la Vie qui n'est pas de ce monde et qui se concrétise autrement.

Ciel Terre

Mon Seigneur et Maître Jésus Christ.

« *Préférez l'amour et je lèverai mes médiateurs par milliers* »

Galates

« *5:17 Car la chair a des désirs contraires à ceux de l'Esprit, et l'Esprit en a de contraires à ceux de la chair; ils sont opposés entre eux, afin que vous ne fassiez point ce que vous voudriez.*

5:18 Si vous êtes conduits par l'Esprit, vous n'êtes point sous la loi.

5:19 Or, les œuvres de la chair sont manifestes, ce sont l'impudicité, l'impureté, la dissolution,

5:20 l'idolâtrie, la magie, les inimitiés, les querelles, les jalousies, les animosités, les disputes, les divisions, les sectes,

5:21 l'envie, l'ivrognerie, les excès de table, et les choses semblables. Je vous dis d'avance, comme je l'ai déjà dit, que ceux qui commettent de telles choses n'hériteront point le royaume de Dieu.

5:22 ***Mais le fruit de l'Esprit, c'est l'amour, la joie, la paix, la patience, la bonté, la b nignit , la fid lit , la douceur, la temp rance;***

5:23 *la loi n'est pas contre ces choses.*

5:24 *Ceux qui sont   J sus-Christ ont crucifi  la chair avec ses passions et ses d sirs.*

5:25 *Si nous vivons par l'Esprit, marchons aussi selon l'Esprit. »*

Matthieu « 5:17 *Ne croyez pas que je sois venu pour abolir la loi ou les proph tes; je suis venu non pour abolir, mais pour accomplir.*

5:18 *Car, je vous le dis en v rit , tant que le ciel et la terre ne passeront point, il ne dispara tra pas de la loi un seul iota ou un seul trait de lettre, jusqu'  ce que tout soit arriv . »*

La loi est n cessaire pour la chair mais pas pour ceux qui sont en esprit   J sus Christ. La loi purificatrice qui s pare le pur de l'impur, le sacr  du profane est n cessaire pour le passage en Esprit dans la dimension de J sus Christ qui parle en Esprit   l'Esprit.

La nouvelle loi ne peut  tre que celle de l'**Amour**.

Quels sont donc les attributs de l'Amour pour Paul ?

« *L'Amour est patient, plein de bont  ; n'est point envieux ; ne se vante point, ne s'enfle point d'orgueil, ne fait rien de malhonn te, ne cherche point son int r t, ne s'irrite point, ne soup onne point le mal, ne se r jouit point de l'injustice, mais se r jouit de la v rit  Il excuse tout, croit tout, esp re tout, supporte tout. L'Amour ne p rit jamais. »*

La chair

1Thimot e « 4:1 *Mais l'Esprit dit express ment que, dans les derniers temps, quelques-uns abandonneront la foi, pour s'attacher   des esprits s ducteurs et   des doctrines de d mons,*

4:2 *par l'hypocrisie de faux docteurs portant la marque de la fl trissure dans leur propre conscience,*

4:3 *prescrivant de ne pas se marier, et de s'abstenir d'aliments que Dieu a cr es pour qu'ils soient pris avec actions de gr ces par ceux qui sont fid les et qui ont connu la v rit .*

4:4 ***Car tout ce que Dieu a cr e est bon, et rien ne doit  tre rejet , pourvu qu'on le prenne avec actions de gr ces,***

4:5 *parce que tout est sanctifi  par la parole de Dieu et par la pri re.*

4:6 En exposant ces choses aux frères, tu seras un bon ministre de Jésus-Christ, nourri des paroles de la foi et de la bonne doctrine que tu as exactement suivie.

4:7 Repousse les contes profanes et absurdes. »

Col (2.8-9) « Prenez garde que personne ne fasse de vous sa proie par la philosophie et par une vaine tromperie, s'appuyant sur la tradition des hommes, sur les rudiments du monde, et non sur Christ. Car en lui [Jésus] habite corporellement toute la plénitude de la divinité. »

Le séducteur fabrique sa propre doctrine. Il met l'homme au milieu de l'homme. Chacun a sa propre vérité comme il le dit dans une arrogance orgueilleuse. Chacun voudra marcher selon sa propre convoitise. Le séducteur rejette la *Parole de Celui qui est*, qui, n'en déplaît aux nains de l'esprit est la *seule et unique Parole de vérité, de réalité, de Vie*.

Le séducteur organise la prévarication. Je suis comme *Celui qui est*, je peux donner la vie éternelle.

Le séducteur s'oppose à la création de *Celui qui est*.

Malheur à tous ceux qui s'accaparent le pouvoir spirituel en se proclamant dépositaires de la Connaissance pour asservir à leurs profits le peuple de Dieu. Ce sont des nicolaïtes.

*« L'homme n'agit que par rapport, je dirai, à un modèle standard évolutif. L'homme n'est ni foncièrement bon, ni foncièrement mauvais. Il n'est que ce qu'il est. Il ne se meut d'une façon autonome que dans un champ émotionnel de facultés qui lui est propre. Il ne fait ou pas que ce qu'il peut faire ou pas dans un champ aléatoire statistique de probabilités en conformités causales. Rien d'autre. Oserai – je parler de langage machine ! Démontrez – moi le contraire ! L'homme ne parle plus d'humanisme. Il parle de transhumanisme. Il se considère lui-même comme une machine que l'on peut manipuler, que l'on peut régler. » **Le Livre***

Actuellement, la technologie aidant, l'homme se prend pour Dieu.

Les « transhumanistes » soutiennent que l'émergence et la convergence de techniques telles que la nanotechnologie, la biotechnologie, les techniques de l'information et de la communication et la science cognitive ainsi que d'hypothétiques sciences futures comme la réalité simulée, l'intelligence artificielle forte, **le téléchargement de l'esprit** et la cryonique font que les humains peuvent et doivent utiliser ces techniques pour devenir plus que des humains.

Voilà les Nicolaïtes. *Souriez, les chérubins sont là.*

L'humanité est devenue une bête prévaricatrice.

« *L'humanité redevient un repère de vipères, adore à nouveau le veau d'or, se prend pour Dieu. Le cou de plus en plus raide, elle met en péril l'harmonie nécessaire à toute élévation. Les adorateurs des idoles pullulent. Leur amour n'est que fornication et prostitution. Leur or transmutera en plomb fondu qui brûlera leurs entrailles.* » **S.I**

« *L'humanité est adultère. Elle a oublié Celui qui Est, le trompe avec elle-même, met en danger la construction du Temple.* » **S.I**

« *L'homme n'est pas la valeur suprême. Il n'est en rien la finalité ultime de la création qui soi-disant tendrait vers lui. Le pauvre ! Que d'arrogance et de suffisance ! Il veut devenir son propre maître, s'épanouir librement dans son humanité, dans ses propres facultés. Il a la prétention à dire qu'il s'explique lui-même. Il n'a pas encore compris qu'il est lié à sa planète. Il vivra « tant que la terre subsistera ». Dans le cas contraire il disparaîtra. Son passage dans la création ne laissera aucun souvenir, si ce n'est que l'on dira de lui qu'à une époque, on ne sait plus laquelle, il existait une planète, on ne sait plus où elle se trouve, qui n'était que méchanceté et violence. Et on pensera, oublions vite ce funeste épisode qui avait vu rejeter la Vie au profit de la mort, résultat d'un orgueil sans commune mesure.* » **Le Livre**

« *Passé, futur, présent, passé, futur, présent tout est illusion. Seul le support persiste. Le présent n'est qu'une écriture, un décor. Celui qui Est, écrit selon Ses règles. Il est le Maître de toute chose. Il peut à tout moment écrire. Il dirige tous les moments. Ils n'ont aucune existence propre. Les caractères de son écriture sont éphémères selon Son bon désir. Ils restent toujours les mêmes. Ils ont jeté des pierres, puis de la poudre, puis des atomes. Ils ont toujours jeté. Ils ont bu de l'eau, puis du vin, puis de l'esprit du vin sans nom. Ils ont toujours bu. Ils se sont battus entre eux, entre tribus, entre peuples. Ils se sont toujours battus. Ils ne font qu'une seule chose. Elle est toujours la même. Elle se répète à l'infini de générations en générations comme un cerceau qui tourne autour de son axe. Le cerceau tournera tant que l'encre coulera de la plume. Mot après mot, un mot succède toujours à un autre mot. Impossible de le corriger, ce qui est écrit est écrit, ce qui est lu a été lu et sera relu. L'homme n'influera en rien sur la Création et n'y participera en rien. Aucune perfection ne demeure en lui. Aucune universalité ne réside en lui. Il est « vanité et poursuite du vent »* **Le Livre**

« La loi c'est ce que nous faisons »

Il s'agit là de l'évocation de la règle principale de notre adversaire, de Satan comme l'appelle *Jésus*, qui s'ouvre justement sur une liberté totale, qui veut nous couper de *Celui qui Est* dans sa Gloire. Tant pis pour ceux qui ont adoré le séducteur, il arrive pour exaucer tous leurs désirs, l'épée à la main pour libérer les bêtes sauvages qui les dévorent, pour dévaster tous les semis de leurs espoirs, flatter toutes leurs perversions, toutes leurs dépendances, les asservir dans l'abolition de tous les interdits, leur enlever toute identité, les « indifférencier ». La Géhenne sera leurs demeures, loin de notre *Seigneur et Maître*.

La loi c'est que nous faisons. Dans ce cas nous nous soumettons volontairement au grand séducteur, à l'adversaire. Il nous dit vous serez comme Dieu.

L'homme a été chosifié. *Celui qui est* a été chosifié, devenu produit « marketing ». Ils ont été défigurés, le couple altérité - unité rompu. Tous les beaux phraseurs intellectuels se réjouissent d'avoir expulsé *Celui qui est* de nos pensées.

Qu'ont mis les nations à la place ? La vie terrestre a été déifiée comme étant l'immanence de la matière. Elle se suffit à elle - même dans un cosmos sans issue où le divin n'a rien à y faire. Le monde donné se suffit à lui - même. En mourant nous rejoignons cette vie qui malgré tout remplace *Celui qui est*, et cette vie déifiée, sans cesse nous renvoie dans la matière pour témoigner de sa présence. Pauvre philosophie inintelligente, médiocre et dérisoire ! Comment peut - on être aussi orgueilleux ? Quelle incompréhension ! *Celui qui est*, est rejeté dans l'oubli. Il est moqué, méprisé. Arrogant et suffisant l'ego libéré dans la folie de son narcissisme entraîne l'homme dans son anéantissement.

Les adorateurs de Mammon se déchainent. Ils deviennent des criminels économiques contre leurs semblables, contre l'humanité toute entière. Ils rejettent l'économie naturelle, la seule garante du bonheur humain et du respect de la planète Terre qui a été mise à leur disposition.

Le chiffre profit, hideux dans sa logique a crucifié le mot sur son indifférence. Son idiome est impénétrable, c'est un barbare implacable. Il ne connaît pas la haine. Il calcule. Il ne connaît pas l'amour. Il calcule. Il ne connaît pas la souffrance. Il calcule. Il ne connaît pas la compassion. Il calcule. Il ne connaît pas le bonheur. Il calcule. Il ne connaît pas la paix. Il calcule. Il ne connaît pas la guerre. Il calcule. Il ne connaît pas la différence. Il calcule. Il ne connaît pas la planète Terre, le Jardin des hommes. Il calcule. Il ne connaît pas l'Homme. Il calcule. Il ne connaît pas *Celui qui est*. Il calcule. Il ne connaît qu'une seule règle répugnante : « le profit, » « faire de l'argent ».

Le séducteur, loup masqué, parle le « novlangue ». Il va soumettre l'homme à croire le contraire de ce qui est en toute conscience pour oublier que cela n'a jamais été le cas. **Sous couvert d'un syncrétisme unificateur fraternel s'installe dans la confusion une pensée totalitaire mortifère.**

Le profiteuse n'a pas d'identité. Toutes les différences lui sont inconnues. Dans son indifférence, il les rejette toutes, il les accepte toutes. La planète est sa demeure. Les profiteuses en sont ses membres, libres dans leur « richesse » acquise. Riche est son identité. Pour les autres, les « pauvres », la planète est un vaste camp de concentration. Il faut détruire les dévoreuses de dividendes, les inutiles. Il doit payer pour avoir le privilège de travailler.

*« L'indifférence règne en maître. Plutôt lui que moi ! Violences et méchancetés pour le profit de quelques-uns, la force brutale gouverne. Où se trouve l'économie d'une telle vie ? » **Le Livre***

Le séducteur veut s'opposer à **Celui qui est**, à Sa Création. Il ne le peut. Il sera dévoué par interdit, ses adorateurs aussi.

*« Le cupide mourra seul. Il tuera son âme. Il deviendra moins qu'un animal qui lui ne vit que comme il doit vivre. » **Le Livre***

Si ce monde est empli de « méchants » du fait même du monde, changer de monde ne serait-il pas une nécessité absolue ? Pourquoi ? L'harmonie ne serait plus. L'élévation serait rendue impossible. Que deviendrait ce monde abandonné ? Disparaitrait-il de lui-même ? Aurait-il encore de l'intelligence ?

*« L'homme n'influera en rien sur la Création et n'y participera en rien. Aucune perfection ne demeure en lui. Aucune universalité ne réside en lui. Il est « vanité et poursuite du vent. » **Le Livre***

*« L'humanité est adultère. Elle a oublié **Celui qui Est**, le trompe avec elle-même, met en danger la construction du Temple.*

Tant pis pour elle, à cause d'elle, les rapports changeront. Elle se condamne à mort. Une autre construction naîtra. Elle est en train de naître.

Tous les moqueurs, tous les contempteurs seront punis.

*Ses derniers amis seront sauvés. » **S.I***

L'Esprit

Le Nom de Gloire

Exode

« 3:1 Moïse faisait paître le troupeau de Jéthro, son beau-père, sacrificateur de Madian; et il mena le troupeau derrière le désert, et vint à la montagne de Dieu, à Horeb.

3:2 L'ange de l'Éternel lui apparut dans une flamme de feu, au milieu d'un buisson. Moïse regarda ; et voici, le buisson était tout en feu, et le buisson ne se consumait point.

3:4 L'Éternel vit qu'il se détournait pour voir; et Dieu l'appela du milieu du buisson, et dit: Moïse! Moïse ! Et il répondit : Me voici !

3:5 Dieu dit: N'approche pas d'ici, ôte tes souliers de tes pieds, car le lieu sur lequel tu te tiens est une terre sainte.

3:6 Et il ajouta: **Je suis le Dieu de ton père, le Dieu d'Abraham, le Dieu d'Isaac et le Dieu de Jacob.** Moïse se cacha le visage, car il craignait de regarder Dieu »

« 3:13 Moïse dit à Dieu: J'irai donc vers les enfants d'Israël, et je leur dirai: Le Dieu de vos pères m'envoie vers vous. Mais, s'ils me demandent quel est son nom, que leur répondrai-je ?

3:14 Dieu dit à Moïse: **Je suis celui qui suis.** Et il ajouta : C'est ainsi que tu répondras aux enfants d'Israël : Celui qui s'appelle "je suis" m'a envoyé vers vous.

3:15 Dieu dit encore à Moïse: Tu parleras ainsi aux enfants d'Israël: **L'Éternel,** le Dieu de vos pères, le Dieu d'Abraham, le Dieu d'Isaac et le Dieu de Jacob, m'envoie vers vous. **Voilà mon nom pour l'éternité, voilà mon nom de génération en génération.** »

Légitimité

Quelle *autorité* accorde la légitimité ?

YHVH

Essence divine en tant qu'Elle se révèle comme *Personne Suprême*

Avant le commencement Dieu Est. Hier Il Est, aujourd'hui Il Est, demain Il Est. Emanation de lui - même, « **Je Suis** » se manifeste. Avant d'Être, Il Est.

Au centre du tombeau de Christian Rosenkreuz se trouve un autel qui supporte entre autres l'inscription : « **Dei gloria intacta.** » (Le vide « n'existe » en aucune manière.)

Comprenons :

Je suis.

Je suis je suis.

Je suis Celui qui Je suis, Je suis Celui qui Est.

Celui qui Est.

Il Est.

N'est-ce pas merveilleux ?

« **Jean**

« 5:26 Car, comme le Père a la vie en lui-même, ainsi il a donné au Fils d'avoir la vie en lui-même.

5:27 Et il lui a donné le **pouvoir** de juger, parce qu'il est Fils de l'homme. »

.....

« 17:1 Après avoir ainsi parlé, Jésus leva les yeux au ciel, et dit: Père, l'heure est venue! Glorifie ton Fils, afin que ton Fils te glorifie,

17:2 selon que tu lui as donné **pouvoir** sur toute chair, **afin qu'il accorde la vie éternelle à tous ceux que tu lui as donnés.**

17:3 Or, la vie éternelle, c'est qu'ils te connaissent, toi, le seul vrai Dieu, et celui que tu as envoyé, Jésus-Christ. »

Jésus possède l'autorité et le pouvoir que son Père Lui a accordés. Il est donc source de **légitimité**.

Celui qui Est, a confié le jugement à son Fils, le pouvoir de décision. Il doit rassembler ses élus, leur accorder le pardon, le salut et la vie éternelle.

*Personne ne peut ravir les siens de Sa main » **Le Livre***

« **Celui qui est**, est maître de sa création. Il en est à l'origine. Il la réalise selon Sa volonté. Nous pouvons parler de créationnisme qui vient après la création régit naturellement par des lois physiques. Celui qui est, accomplit Sa création, toujours selon les lois physiques. » **Le Livre**

« La création de **Genèse** consiste en une libération de l'Esprit de l'Eternel transitant dans la matérialité. Adam et Eve n'ont pas été chassés du paradis. Ils ne pouvaient plus y entrer. Ce symbolisme représente une autre réalité. Ils se voyaient nu par ce qu'ils n'étaient plus dans la même dimension que celle de l'Eternel. Que peut-être le paradis, le Jardin d'Eden ? Une zone intermédiaire, une zone tampon entre deux dimensions ? Une autre dimension existe donc. L'ecclésiaste est dans la même approche de pensée. » **Le Livre**

« Qui entre dans la Maison de l'Eternel ? Le voyageur ? Ne pas se prendre pour ce que l'on n'est pas, faire preuve d'humilité. Autrement, autrement ! Mieux vaut se taire et écouter pour comprendre ce que l'on entend. Nous ne parlerons jamais de nous-même. Nous ne ferons jamais rien de nous-même. » **Le Livre**

« Mieux vaut être un enfant, il parlera comme on veut qu'il parle, comme l'Eternel voudra qu'il parle. Sa parole sera en lui et le soutiendra dans son action qui ne sera pas de lui. » **Le Livre**

« Respecte Dieu, obéit Lui. C'est de ton vivant que tu seras jugé. Tu le seras en Esprit. De vivant en vivant ton Esprit devra se transformer car ce monde n'est qu'une illusion sans consistance, sans histoire. Ce n'est qu'un décor, qu'une vue de l'esprit. L'Eternel crée en libérant Ses enfants de l'illusion trompeuse d'une individualité idolâtre du reflet d'un reflété. » **Le Livre**

« **La légitimité** a été donnée à Paul puisqu'il s'appuie sur **l'autorité ou la puissance de Dieu**, sur la « démonstration de l'Esprit » qui s'est opérée en lui et « non sur des discours pathétiques de la sagesse humaine. ».

Ceux qui croient en Dieu et en Jésus Christ doivent par conséquent consentir à recevoir son enseignement.

Pensez-vous vraiment que le Livre de la Parole ne contient qu'un témoignage d'hommes inspirés, à l'imagination fertile ? Pourquoi refusez-vous Sa Parole ? Jésus de l'histoire porte en lui Jésus des Ecritures. Il est impie de les dissocier et vouloir humainement le reconstruire. La raison humaine est totalement incapable d'accepter ou même d'envisager l'existence d'une raison supérieure à la sienne. Pourquoi vouloir fabriquer un courant philosophique qui nie la

transcendance ? Dans ce cas vous n'êtes que de la « paille à brûler ». Vous n'êtes plus sous le regard de l'Eternel. Vous êtes sur le chemin de la perdition. L'histoire humaine n'est que le support de la seule et véritable histoire, celle de l'Esprit, celle des enfants de l'Eternel. Le Livre de la Parole n'est pas un témoignage humain de la parole divine. Le déisme est la dernière marche avant l'athéisme.

*Vous voulez détruire l'autorité, la remplacer par votre raison. Vous êtes entre les mains de l'adversaire en espérant devenir votre propre maître, acteur de votre propre destin, en vous proclamant libre de toute révélation de la parole divine par l'Esprit Saint qui est, bien que vous la rejetiez la véritable et seule Tradition sur laquelle s'appuyer. La loi, c'est ce que vous faites. Alors que Dieu vous vienne en aide dans sa grande Miséricorde. Il « est interdit d'interdire ». Je veux comprendre et accepter si je le désire. Pauvre de moi, pauvre pêcheur, je ne suis que « vanité et poursuite du vent ». **Le Livre***

*« Nous constatons la prééminence de l'Esprit sur la matérialité. L'homme n'est pas la valeur suprême. Il n'est en rien la finalité ultime de la création qui soi-disant tendrait vers lui. Le pauvre ! Que d'arrogance et de suffisance ! Il veut devenir son propre maître, s'épanouir librement dans son humanité, dans ses propres facultés. Il a la prétention à dire qu'il s'explique lui-même. Il n'a pas encore compris qu'il est lié à sa planète. **Il vivra « tant que la terre subsistera »**. Dans le cas contraire il disparaîtra. Son passage dans la création ne laissera aucun souvenir, si ce n'est que l'on dira de lui qu'à une époque, on ne sait plus laquelle, il existait une planète, on ne sait plus où elle se trouve, qui n'était que méchanceté et violence. Et on pensera, oublions vite ce funeste épisode qui avait vu rejeter la Vie au profit de la mort, résultat d'un orgueil sans commune mesure. » **Le Livre***

« Passé, futur, présent, passé, futur, présent tout est illusion. Seul le support persiste. Le présent n'est qu'une écriture, un décor. Celui qui Est, écrit selon Ses règles. Il est le Maître de toute chose. Il peut à tout moment écrire. Il dirige tous les moments. Ils n'ont aucune existence propre. Les caractères de son écriture sont éphémères selon Son bon désir. Ils restent toujours les mêmes. Ils ont jeté des pierres, puis de la poudre, puis des atomes. Ils ont toujours jeté. Ils ont bu de l'eau, puis du vin, puis de l'esprit du vin sans nom. Ils ont toujours bu. Ils se sont battus entre eux, entre tribus, entre peuples. Ils se sont toujours battus. Ils ne font qu'une seule chose. Elle est toujours la même. Elle se répète à l'infini de générations en générations comme un cerceau qui tourne autour de son axe. Le cerceau tournera tant que l'encre coulera de la plume. Mot après

mot, un mot succède toujours à un autre mot. Impossible de le corriger, ce qui est écrit est écrit, ce qui est lu a été lu et sera relu. L'homme n'influera en rien sur la Création et n'y participera en rien. Aucune perfection ne demeure en lui. Aucune universalité ne réside en lui. Il est « vanité et poursuite du vent. » **Le Livre**

« Une fois de plus tout est dit. La matérialité n'a aucun avenir. Je sais, certains murmurons : « oui, mais entre temps ». Là aussi ce n'est « que vanité des vanités ». Rien ne dépend de l'homme. Il n'a jamais rien construit. Seul le Constructeur est maître de sa construction. Lui Seul connaît le pourquoi.

« 3:1 Il y a un temps pour tout, un temps pour toute chose sous les cieux: »
Ecclésiaste

« La moindre des « choses » est, nous qui ne sommes rien, de montrer un respect sans égal à Celui qui est Amour, Vie, Beauté, Force et Sagesse. Cela arrange bien les hommes de savoir que l'Eternel est bon, qu'Il ne connaît pas la vengeance et qu'Il ne peut vouloir le mal. Devinez pourquoi ? Si cela avait été le contraire : « pauvre de moi, pauvre pécheur ! ». En sommes-nous si sûr ? Pensez-vous que chacun d'entre nous puisse planter son propre arbre de vie selon sa propre volonté ? Je ne le pense pas. Il sera laissé dans le silence. Quelqu'un n'a –t-il pas dit que l'eau qui nous désaltère actuellement pourrait être celle qui, en son temps, arrosait les légions romaines ! » **Le Livre**

« A qui s'adresse l'Ecclésiaste, de la même façon que le fait Enoch aux Esprits célestes ?

Il s'adresse au fils de l'homme.

Qui est le fils de l'homme ?

Evangile de marie magdala :

« Car c'est à l'intérieur de vous que se trouve le fils de l'homme ; allez à lui, ceux qui le cherchent le trouve. »

Que nous dévoile encore l'Enseigneur ou Jésus :

« L'attachement à la matière engendre une passion contre nature. Le trouble naît alors dans tout le corps ; c'est pourquoi je vous dis : soyez en harmonie. Si vous êtes dérégulé, inspirez – vous des représentations de votre vraie nature. Que celui qui a des oreilles pour entendre entende. »

*Devenons une douce mélodie agréable à l'Eternel, notre vraie nature. Qui connaît sa vraie nature ? » **Le Livre***

*« Respectons l'Eternel que se soit en pensées comme en paroles. Respectons l'Eternel que ce soit en Esprit comme en matérialité. Soyons humble. » **Le Livre***

*« Le bonheur n'est pas dans la matérialité, il se trouve sous le regard de l'Eternel. » **Le Livre***

« L'Etre éveillé en chacun de nous est concerné, nous sommes concernés. Cette âme nouvelle verra le bonheur. Le corps ne voit rien, n'entend rien. Il est un carré noir qui doit s'illuminer. Tout deviendra blanc.

Jésus nous dit bien que celui qui est heureux recevra une grande récompense. Il verra le bonheur de Jérusalem de son vivant, ce qui l'attend. Il ne restera plus dans le silence.

*Devenons Job, un serviteur souffrant et persévérant qui malgré la perte de son bonheur terrestre, cherchera sans relâche le bonheur de se retrouver à nouveau sous le regard de Dieu, bonheur qu'il pensait avoir perdu. « **Le Livre***

*« La mort physique permet seule un changement d'état. L'Esprit va là où il lui est permis de se rendre. » **Le Livre***

*« La science de la sagesse, la perception de la conscience spirituelle est source de vie. Seul Dieu peut nous « guérir » des imperfections naturelles qui nous habitent, des imperfections que l'Eternel a décidées de nous faire vivre pour fortifier notre Esprit, le rendre compatible. » **Le Livre***

*« La perfection n'est pas humaine. L'homme n'est ni bon, ni mauvais. Il n'est que ce qu'il est. A lui de se corriger ! » **Le Livre***

*« La Sagesse, l'intelligence ne s'acquièrent pas. On nous les donne. » **Le Livre***

*« Les hommes connaissent l'Eternel mais ils ont voulu par eux-mêmes acquérir sagesse et intelligence. » **Le Livre***

*« Ceux qui craignent l'**Eternel** sont heureux comme nous le décrit **Jésus**. Ils sont sur le chemin de l'Amour qui ne connaît pas la haine, la méchanceté et la violence.*

Respectons l'Eternel, restons fidèle et loyal dans notre engagement, acceptons avec joie que l'Eternel nous corrige lorsque nous chutons.

*L'Eternel nous construit avec ses Supérieurs. Lui seul garde la Ville (la ville d'Ezéchiel) : « **L'Eternel est ici.** ») dans Sa toute Puissance. Nous ne serons pas confus. Nous n'aurons pas honte de notre nudité puisque l'Eternel nous aura vêtu de blanc et de rouge. Dans ce cas pourrons-nous le connaître autrement que de dos sans mourir ? » **Le Livre***

*« Ceux qui craignent l'**Eternel** sont heureux comme nous le décrit **Jésus**. Ils sont sur le chemin de l'Amour qui ne connaît pas la haine, la méchanceté et la violence.*

Respectons l'Eternel, restons fidèle et loyal dans notre engagement, acceptons avec joie que l'Eternel nous corrige lorsque nous chutons.

*L'Eternel nous construit avec ses Supérieurs. Lui seul garde la Ville (la ville d'Ezéchiel) : « **L'Eternel est ici.** ») dans Sa toute Puissance. Nous ne serons pas confus. Nous n'aurons pas honte de notre nudité puisque l'Eternel nous aura vêtu de blanc et de rouge. Dans ce cas pourrons-nous le connaître autrement que de dos sans mourir ? » **Le Livre***

« L'homme a perdu la foi. Son orgueil n'a d'égale mesure que sa méchanceté et sa violence. » Le Livre

« Au temps de la fin ? De la fin de quoi ? A l'ultime manifestation de Dieu auprès des hommes ? A la deuxième intervention de Son Envoyé Suprême ? A la révélation ?

*Seul Dieu sait. Pourquoi ? Jean le Divin nous le dit. Au temps de la fin, Jérusalem Céleste sera « activée » uniquement par Dieu. De plus : « **Car il y a un seul Dieu, et aussi un seul médiateur entre Dieu et les hommes, Jésus-Christ homme.** » (1Tm 2.5)*

*Il n'y a de Dieu que Dieu. Dieu s'adresse à son peuple, à ceux qui croient en lui, par ce qu'Il est la Vie. Il en fera ses Prêtres comme l'indique Jean dans Apocalypse. » **Le Livre***

« Quand alors arriverons les « temps de la fin » ?

*Seul **Celui qui est** le sait. Peut-on dire plus ? Les « temps de la fin » débiteront comme le dit **Jean** dans **Apocalypse**, quand **Celui qui est** décidera **Jérusalem Céleste** pour rassembler ses enfants.*

*Ce que nous savons parfaitement, c'est que cela arrivera ou que cela arrive. **Jérusalem Céleste** est pour chacun des enfants de **Celui qui est**. Les « temps de la fin » auraient alors pour conséquence le retrait de **Celui qui est** d'auprès des hommes prévaricateurs et blasphémateurs. Il en découlerait notre disparition du fait même de notre méchanceté et violence. » **Le Livre***

*« Parlons-nous de date ? Le temps n'est-il pas comme le mouvement sans existence propre ? Pourquoi l'homme est-il si fasciner par sa propre destruction ? Sa volonté de puissance n'est que puissance de mort. Son espérance de vie n'est que retarder le plus possible la date de ce qu'il appelle sa mort. En permanence il défie Dieu, il ne souhaite que le tuer. Comme si on pouvait tuer la Vie ! Pour l'homme, ce qu'il appelle la vie est une durée alors qu'elle est un sens qui mène à la rencontre de Dieu. » **Le Livre***

*« Il n'existe qu'un seul chemin, qu'une seule voie, qu'une seule porte, qu'un seul procédé qui conduise à **Celui qui est**, l'**Arche de l'Alliance**. »*

L'homme terrestre ne ressuscite pas » Le Livre.

*« Les hommes ont eu l'intelligence par la connaissance. Ils ont voulu se construire une image à leur ressemblance dans le pays de Schinear, pays sans lumière, dans la matérialité illusoire de ce monde. Ils se sont pris pour **Celui qui est** qui Lui seul accorde le **Nom** à l'**Etre** par l'image ou par l'Etat ultime de Sa création observée selon Sa volonté, selon Sa reconnaissance. Ces hommes sont des prévaricateurs. **Celui qui est** les a privés de **Sa Parole** d'où la confusion dans leurs langages par la multiplication des langues parlées. « Car c'est là que l'Eternel confondit le langage de toute la terre, » **La Parole** est perdue pour ces hommes qui s'opposent à la seule création qui donne la vie éternelle. C'est celle de **Celui qui est**. » **Le Livre***

*« **Craignons l'Eternel,***

Luc

« 12:4 Je vous dis, à vous qui êtes mes amis: Ne craignez pas ceux qui tuent le corps et qui, après cela, ne peuvent rien faire de plus.

12:5 Je vous montrerai qui vous devez craindre. Craignez celui qui, après avoir tué, a le pouvoir de jeter dans la géhenne ; oui, je vous le dis, c'est lui que vous devez craindre. » Le Livre

« L'Eternel nous a-t-il fait courber ? Nous a-t-il fait courber pour que, malgré nos épreuves nous restions étrangers à la haine ? Dans ce cas, je suppose en toute humilité, que L'Eternel, seul, nous aidera, nous redressera.

Jacob, celui qui n'était pas droit, dévié, à la suite de son combat avec un Messager de l'Eternel est devenu Israël, celui qui est droit. L'Eternel l'a redressé. Il est tout à fait normal de supposer avec humour, qu'après cette intervention, Israël boite un peu.

L'Etre éveillé en chacun de nous est concerné, nous sommes concernés. Cette âme nouvelle verra le bonheur. Le corps ne voit rien, n'entend rien. Il est un carré noir qui doit s'illuminer. Tout deviendra blanc.

Jésus nous dit bien que celui qui est heureux recevra une grande récompense. Il verra le bonheur de Jérusalem de son vivant, ce qui l'attend.

Craignons l'Eternel ! » Le Livre

« **Livre secret de Jean**

« C'est l'arbre de leur vie qu'ils ont placé au milieu du paradis. Mais moi, je vous enseignerai quel est le mystère de leur vie, c'est-à-dire le projet qu'ils ont fait ensemble de (fabriquer) la ressemblance de leur esprit.

« (Cet arbre) est celui dont la racine est amère et dont les branches sont mortes. Son ombre est haine et il y a de la tromperie dans ses feuilles. Sa fleur est l'onction de la perversité et son fruit la mort. Sa semence est désir et fleurit dans l'obscurité. Ceux qui goûtent à cet (arbre), leur lieu de séjour est l'Hadès et l'obscurité leur lieu de repos. »

S'agit-il du blasphème contre l'Esprit ?

Certainement. L'Eternel éradiquera tous les esprits prévaricateurs.

Pourquoi ? Qui construit ?

Psaumes

« 127:1 *Cantique des degrés. De Salomon.*

Si l'Eternel ne bâtit la maison,

Ceux qui la bâtissent travaillent en vain ;

Si l'Eternel ne garde la ville,

Celui qui la garde veille en vain.

127:2 En vain vous levez-vous matin, vous couchez-vous tard,

Et mangez-vous le pain de douleur ;

Il en donne autant à ses bien-aimés pendant leur sommeil.

127:3 Voici, des fils sont un héritage de l'Eternel,

Le fruit des entrailles est une récompense.

127:4 Comme les flèches dans la main d'un guerrier,

Ainsi sont les fils de la jeunesse.

127:5 Heureux l'homme qui en a rempli son carquois!

*Ils ne seront pas **confus**,*

Quand ils parleront avec des ennemis à la porte. »

L'Eternel nous construit avec ses Supérieurs. Lui seul garde la Ville (la ville d'Ezéchiel) : « **L'Eternel est ici.** ») dans Sa toute Puissance. Nous ne serons pas confus. Nous n'aurons pas honte de notre nudité puisque l'Eternel nous aura vêtu de blanc et de rouge. Dans ce cas pourrions-nous le connaître autrement que de dos sans mourir ?

Devenons Job, un serviteur souffrant et persévérant qui malgré la perte de son bonheur terrestre, cherchera sans relâche le bonheur de se retrouver à nouveau sous le regard de Dieu, bonheur qu'il pensait avoir perdu. » **Le Livre**

« Christ donne la nourriture qui conduit à bonne fin dans l'**amour de Dieu et du prochain**. Il est la Voie. Il n'en existe aucune autre. Faisons attention à ne pas la clore.

Nous l'espérons car notre foi en Lui, dans son **Amour**, est sans faille. Il est notre Seigneur, notre Maître.

Abaissons – nous, dans l'humilité devant Lui. Loin de Lui nous sommes pauvres. Obéissons à son Amour, chastement. Nous devons être plus forts que l'instinct qui nous pousse vers le plaisir. Repentons – nous !

Sans Dieu et le pain de Jésus, l'homme n'est qu'une unité biologique ou de la « paille à brûler » comme le dit Jésus.

Christ donne la même quantité de « pain du ciel » à chacun d'entre nous. »
Le Livre

« Dans Hébreux on nous parle de l'Arche de l'Alliance avec Dieu « **qui n'est pas de cette création.** » Le **Tabernacle** originel est la tente qui abritait l'Arche d'Alliance à l'époque de Moïse. Le Tabernacle est la Demeure ou Tente d'Assignation (de Rencontre).

Jésus s'est incarné dans la matérialité en empruntant l'Arche de l'Alliance avec Dieu pour retourner « **auprès de son Père** » ou réintégrer en empruntant à nouveau l'Arche de l'Alliance avec Dieu qui se trouve dans le « *saint des saints* » ou « *le lieu très saint* ».

En fait, personne ne peut trouver ici-bas, dans la matérialité, dans cette dimension l'Arche de l'Alliance avec Dieu. Seul le dormeur qui a été éveillé peut y accéder si Dieu le veut. » *Le Livre*

« *Évangile de Jean (8,42-44) :*

« *Pourquoi ne comprenez- vous pas mon langage ? C'est que vous ne pouvez pas écouter ma parole. Vous avez pour père le diable et ce sont les désirs de votre père que vous voulez accomplir. Dès l'origine, ce fut un homicide ; il n'était pas établi dans la vérité par ce qu'il n'y a pas de vérité en lui. Quand il dit des mensonges, il les tire de son propre fonds, par ce qu'il est menteur et père du mensonge. »*

Que peut-on dire ?

Celui qui est la vérité est *Jésus*. Sa parole est vérité comme l'écriture l'est.

Ne demeurons pas un rationaliste étriqué comme Thomas qui ne croit que ce qu'il voit. Il n'est qu'un incrédule inintelligent qui doute et qui ne pourra jamais envisager une autre éventualité, une autre réalité. Le doute est destructeur. Aucune confiance n'est en lui.

Nul autre écrit ne dépasse en Vérité celui du *Livre de la Parole*. C'est Son Livre.

Les écrits sont ceux qui sont selon la volonté de notre Seigneur.

Le livre de la Parole de Celui qui est nous révèle Sa création spirituelle et son développement dans le monde. » *Le Livre*

« Qui est vrai ? Qui a un nom menteur ? Qui a le plus d'audace ? Qui cherche au fond des choses ? Qui est légitime ? Qui est illégitime ? Qui se questionne le plus ? Comment progresser quand tout reste figé ? Pierre plus que Jean ? Jean plus que Pierre ? Pierre et Jean certainement ! Transmettre, assurément. Alors comment adorer en Esprit et Vérité, phase ultime ?

Pourquoi douter de la toute-puissance de *Celui qui est* ? Pourquoi douter de la puissance des écritures ? A qui s'adresse *Celui qui est* ? A nos Esprits, issus de la lumière qui illumine les hommes ? Qui peut vouloir aller à la recherche de cette lumière, l'utiliser pour planter son propre arbre de vie ? Les nicolaïtes certainement. Abomination de la désolation.

L'enseignement du Livre se transmet. La Parole de *Celui qui est*, est transférée.

Le vent souffle là où il veut. *Celui qui est* connaît tous ses enfants. *Celui qui est*, seul, prend soin de leurs esprits.

La **Tradition** est la connaissance universelle d'origine non-humaine. La Tradition est d'origine divine, c'est une émanation de la sagesse divine. Elle est ce qui relie l'homme au Divin. N'est véritablement traditionnel que ce qui explique un élément d'ordre suprahumain. C'est ce qui caractérise essentiellement la Tradition.

La Tradition est la révélation continue, par le Saint-Esprit de la Parole de *Celui qui est* aux membres de son assemblée. Elle est fondée sur la vie et les enseignements de Jésus de Nazareth, le Messie, l'envoyé de *Celui qui Est*.

La tradition est dans le *Livre de la Parole* qui est la tradition. Il n'existe qu'un seul message.

A qui s'adresse le message ? A ceux qui sont capables de le comprendre ? Je dirai à ceux qui sont capables de l'accepter, de l'entendre parce que l'intelligence leur a été donnée.

Matthieu

« 11:15 *Que celui qui a des oreilles pour entendre entende.* »

Jean

« 5:44 *Comment pouvez-vous croire, vous qui tirez votre gloire les uns des autres, et qui ne cherchez point la gloire qui vient de Dieu seul?* »

Si l'homme ne croit que ce qui lui est vraisemblable, pauvre de lui, il restera à jamais dans l'ignorance » **Le Livre**

« L'humain ne peut rien empêcher de ce que **Celui qui est** veut.

Les hommes n'ont pas accès à la Tradition. Cela n'a aucun sens de croire qu'ils le peuvent. Ceux qui portent la vérité ont influencé et établi toutes les croyances, toutes les religions pour les mettre à la disposition des hommes tout ceci en rapport avec leur degré d'élévation intellectuelle au travers des générations. Rien n'a été caché, tout a été dit.

« Les idées abstraites ne peuvent être énoncées dans le langage humain qu'au moyen de termes qui expriment des notions sensibles.

Les symboles ne valent que par l'interprétation que leur donne une époque. Ils s'adaptent à la connaissance acquise d'une époque tout en gardant leurs significations primordiales. La connaissance progresse vers la révélation ultime.

Le véritable est-il peut être de nature scientifique, ce qui semble être raisonnable et rationnel.

Qu'est le mystère de l'incarnation ? Sûrement le résultat d'un processus scientifique qui dépasse l'entendement humain.

Pourquoi voulez-vous que le cerveau humain soit le seul vecteur de l'intelligence ? L'intelligence est-elle tributaire d'un support ?

L'Ancien testament concerne le peuple de *Celui qui est* que *Celui qui est* a fait sortir d'Egypte pour le conduire en terre promise dans le respect d'une loi donnée qui devait le préparer à y entrer. Qu'est l'Egypte ? Qu'est la terre promise ? Qui est le peuple de *Celui qui est* ? Les hommes n'en sont-ils que sa maison ? Que manque-t-il ? Un Guide ?

Le Guide est donné par *Celui qui est*. Il est venu pour accomplir, faire franchir la porte. L'émanation qui a transmigré doit se transformer et la matière anéantie au moment de son retour en Esprit.

Christ, Lumière du monde, présent en *Genèse* se dévoile en *Apocalypse*.

Traduire, certes, mais en respectant le sens initial, autrement, paradoxalement c'est source d'anachronisme. La modernité ne se trouve pas là où vous croyez. Il est nul besoin de vouloir soi-disant rendre accessible l'Écriture pour une époque donnée en l'adaptant, en la modifiant ou en convertissant par le calcul les différentes mesures mentionnées. Le faire, c'est en détruire le caractère universel car le Livre s'adapte de lui-même aux connaissances acquises d'une époque. Il les possède tous.

Théologie, théosophie, théurgie, théophanie, spirituel, spiritualiste, gnostique, agnostique, mystique, ésotérique, théiste, déiste, athéiste, païen, ontologie, eschatologie, immanence, transcendance, psychopompe.....beaucoup de littérature et de postures humaines. Il n'existe qu'une seule Vérité. L'Amour est la clef. Humain, trop humain, ne le soyons pas trop. Adorer en Esprit et Vérité est pour celui qui se trouve dans le véritable.

Rien ne doit rester caché. La surface de l'Écriture est nécessaire pour permettre à ceux qui le peuvent de s'y enfouir.

Nous sommes libres dans la puissance de *Celui qui est* car nous savons qu'Il nous connaît au plus profond de nous-même et nous en sommes attestés.

La foi ne se fabrique pas, ne se raisonne pas. Elle est donnée par *Celui qui est* unique et révélé. L'individu ne crée pas le divin, autrement prévarication, abomination de la désolation : le Temple de *Celui qui est* ne peut-être profané. Seul, *Christ* sauve. **L'homme ne peut que fabriquer des chimères, se fabriquer un temple extérieur selon le nombre de la bête.**

La foi sans faille en *Celui qui est* et en son Envoyé Suprême, son Fils est impérative autrement la quête n'est qu'une recherche illusoire d'immortalité. Qui confère le « corps de résurrection » ? *Celui qui est*. Pourquoi le nier ? Il n'existe que *Celui qui est*. Il est à l'extérieur comme il est à l'intérieur. Autrement nous ne faisons qu'en construire un à notre convenance. Dans la

Bible, la foi ne désigne pas le sentiment religieux, pas plus que la doctrine, que l'émotion religieuse, que les dogmes. La foi c'est la « conviction », une certitude intérieure qui donne une force extraordinaire, un élan qui pousse à faire des grandes choses qui sembleraient impossibles à priori. Pour cela, il faut y croire, dépasser les « ce n'est pas possible » et les « ça ne marchera jamais » par ce que l'on croit qu'avec Celui qui est tout est possible. Il faut avoir confiance. La foi est du domaine de la Grâce.

« Tout ce qui ne vient de la foi est péché (Rom.14-23) » « le juste vivra par la foi (Rom.1-17) » « ferme dans la foi (1Pierre 5-9) » « sans se conformer au siècle présent (Rom.12-2) »

N'est – elle pas là, la foi, celle qui stoppera notre idolâtrie, à trop s'aimer, nous devenons adultères. L'idolâtrie est le rapport de soi à une image. Se prendre pour le Créateur, son émanation avant tout éveil est idolâtrie, prévarication. Sur le chemin on ne sera jamais seul, les cherchant se reconnaissent toujours. L'essentiel du message spirituel authentique recentré dans le christianisme ancien testament compris forme la conscience, la source qui épanchera la soif de l'humanité. Actuellement, la technologie aidant, l'homme se prend pour **Celui qui est**, commet le seul péché en s'ego – centrant, refuse **Celui qui est**, comme le Seul acteur de Sa création qu'il dirige selon Sa volonté.

Des Intelligences Supérieures ont dissimulé derrière une approche phénoménologique des cycles intangibles de la nature ou objective, des concepts scientifiques primordiaux. Ainsi, du fait même de ce procédé, l'interprétation de chaque époque restait toujours dans la signification première essentielle du message transmis.

Le jour, l'année, le mois n'ont pas systématiquement la signification temporelle humaine mais correspondent le plus souvent à des valeurs numériques qui leurs ont été attribuées.

Il en est de même pour les dimensions linéaires, surfaciques et volumiques qui n'ont pas automatiquement la signification mathématique déduite mais correspondent le plus souvent à des valeurs numériques qui leurs ont été attribuées.

L'histoire de l'Esprit qui n'est pas de notre dimension s'appuie sur des représentations humaines pour que nous puissions comprendre le message ou l'enseignement transmis.

Toutes les valeurs numériques ainsi attribuées déterminent un référentiel sur lequel nous devons nous appuyer pour accéder à la compréhension que nos

Supérieurs veulent bien nous donner. Les nombres sont le support universel du message transmis pouvant être compris par tous sans contestation.

Nos Supérieurs nous parlent de l'image, de *Celui qui est*, dans Sa création de l'homme à son image, uniquement de cette création, de *Genèse* jusqu' à *Apocalypse*. » **Le Livre**

« *Apocryphon de Jean, frère de Jacques qui sont les fils de Zébédée.*

Et je dis au Seigneur : « *Seigneur, toutes les âmes seront alors emmenées en sécurité dans la lumière pure ?* »

Il répondit et me dit : « *De grandes choses sont survenues dans ton esprit, car il est difficile de les expliquer aux autres, sauf à ceux qui sont issus de la race inébranlable. Ceux sur qui l'Esprit de la vie descendra et avec lesquels il sera avec la puissance, seront sauvés et deviendront parfaits et seront dignes de grandeur et purifiés dans cet endroit de toute l'iniquité et de toutes les implications dans le mal. Ensuite ils n'ont pas d'autre souci que la seule incorruption, vers laquelle ils dirigent leur attention depuis ici, sans colère, ni envie, ni jalousie ou désir et avidité de quoi que ce soit. Ils ne sont pas affectés par quoi que ce soit excepté le fait d'être seulement dans la chair, qu'ils supportent tout en regardant empli d'espoir le moment où viendront à leur rencontre les receveurs du corps. Ainsi ils sont dignes de l'impérissable et éternelle vie et de l'appel. Car ils endurent tout et ne se laissent pas décourager pour rien, afin qu'ils puissent terminer le bon combat et hériter de la vie éternelle.* »

Et je dis : « *Seigneur, ceux qui n'ont pas su mais qui se sont détournés, où ira leur âme ?* »

Alors il me dit : « *Dans cet endroit où vont les anges de pauvreté elles seront emmenées, l'endroit où il n'y a pas de repentir. Et elles seront gardées jusqu'au jour où seront torturées celles qui ont blasphémé l'Esprit, et elles seront punies avec un châtement éternel.* »

Luc :

« *13:24 Efforcez-vous d'entrer par la porte étroite. Car, je vous le dis, beaucoup chercheront à entrer, et ne le pourront pas.*

13:25 Quand le maître de la maison se sera levé et aura fermé la porte, et que vous, étant dehors, vous commencerez à frapper à la porte, en disant: Seigneur, Seigneur, ouvre-nous! il vous répondra: Je ne sais d'où vous êtes.

13:26 Alors vous vous mettrez à dire: Nous avons mangé et bu devant toi, et tu as enseigné dans nos rues.

13:27 Et il répondra: Je vous le dis, je ne sais d'où vous êtes; retirez-vous de moi, vous tous, ouvriers d'iniquité.

13:28 C'est là qu'il y aura des pleurs et des grincements de dents, quand vous verrez Abraham, Isaac et Jacob, et tous les prophètes, dans le royaume de Dieu, et que vous serez jetés dehors. »

L'homme terrestre ne ressuscite pas.

L'Ecclésiaste (3- 19,22)

« Le sort des Hommes et le sort de la bête sont identiques : comme meurt l'un ainsi meurt l'autre ...La supériorité de l'Homme sur la bête est nulle car tout est vanité. Tout s'en va vers un même lieu : tout vient de la poussière, tout s'en retourne à la poussière. »

De la métaphysique

Donnons en une définition, tout bon dictionnaire nous la livre :

« La métaphysique désigne la partie de l'univers qui se situe au-delà de la physique, c'est à dire au-delà de la nature, autrement dit la partie de la nature qui échappe à nos sens et donc à toute connaissance rationnelle. Elle désigne donc par extension le domaine de la connaissance qui a pour objet ce qui est au-delà de notre expérience sensible. C'est le domaine par excellence de la philosophie, dans la mesure où la métaphysique ne relevant pas, par définition, de la connaissance scientifique, elle ne peut faire l'objet que de spéculations ou d'hypothèses qui, contrairement aux hypothèses scientifiques, sont invérifiables par nature. Son objet principal est la nature de l'être, celui-ci pouvant être conçu comme extérieur et antérieur à la nature sensible ou comme étant la nature elle-même dans son infinité spatiale et temporelle et donc accessible en partie seulement à notre connaissance d'êtres finis. »

ou: *« Après la physique, partie de la réflexion philosophique qui a pour objet la connaissance absolue de l'être en tant qu'être, la recherche et l'étude des premiers principes et des causes premières. Spéculation intellectuelle sur des choses abstraites et qui n'aboutit pas à une solution des problèmes réels. »*

Que peut-on dire ?

L'origine de la métaphysique est tout simplement l'ignorance accompagnée par la curiosité et le questionnement allant de pair avec la « soif » de connaissance. La difficulté réside pour beaucoup et réside encore dans l'appréciation qu'ils ont de la matérialité par rapport à ce qu'ils nomment l'esprit, principe immatériel. La métaphysique ne peut pas se revendiquer comme une science qui se positionne avant ou au-delà de la physique puisque tout relève de la physique et uniquement de la physique. Ne serait-il pas plus raisonnable de considérer en l'état actuel de nos connaissances l'existence de deux physiques, de chercher le lien qui les rapproche, qui les unit et d'établir un référentiel commun. Une complémentarité existerai-t-elle ? Ou alors n'existerait-il qu'une seule physique ? Que peut bien être le monde dans lequel je suis ?

Qu'est ce qui peut expliquer l'origine de l'Être et de l'Univers à partir du néant ?

Que nous dit *Jésus* dans l'Évangile de Thomas ?

Jésus dit :

« Si la chair est venue à l'existence à cause de l'esprit, c'est une merveille, mais si l'esprit est venu à l'existence à cause du corps, c'est une merveille de merveille. »

Mais moi je m'émerveille de ceci : Comment cet Être qui Est Peut-il habiter ce néant. »

Qu'est que la chair ? Qu'est-ce que l'Être ? Qu'est-ce que l'Esprit ? Qu'est-ce que le néant ?

Jésus ne nous parle pas de métaphysique mais de physique. Il pose la question essentielle : *« Comment cet Être qui Est Peut-il habiter ce néant. »*

S'agit-il d'un Être, d'une Entité, d'une personne ? Ce néant, est-il rien ? Ce rien est encore trop. Ce concept est le plus puissant, il est totalement inaccessible à toute représentation puisqu'il n'en a pas. En revanche cet Être, ce qui est, cette possibilité d'existence nous pouvons le représenter puisque nous en faisons partie. Certes, la représentation peut sembler imparfaite, mais elle s'affine et suit l'évolution des connaissances acquises. La démarche est plus facile. A une certaine époque on aurait parlé de génération spontanée.

Un concept, une idée peuvent-ils être comme sujet en dehors de son objet, de tout système physique ? Nous abordons là ce que l'on pourrait nommer un sujet métaphysique.

En est-ce vraiment un ? Je sais, à toute origine existe une origine, mais à l'origine de l'origine ? Cette question n'est pas nouvelle. A-t-elle une réponse ? En nous rapprochant de plus en plus prêt de son origine, trouverons-

nous une réponse ? Ne construisons – nous pas un ensemble de poupées gigognes ? N’imitons pas Icare. Il s’agit d’une voie sans issue.

Considérons plutôt, à la manière des hébreux, cet Être origine de **YHVH** comme Essence divine en tant qu’Elle se révèle comme *Personne Suprême*, notre *Seigneur et Maître*.

Puis je me permettre d’écrire :

si la matière (la chair) est venue à l’existence à cause d’informations (l’esprit), c’est une merveille,

si une identité nouvelle (l’esprit : informations) est venue à l’existence à cause du corps (comme réceptacle), c’est une merveille de merveille.

Mais la merveille de merveille : « *Comment cet Être qui Est Peut-il habiter ce néant.* »

Celui qui est, origine consubstantielle de Son émanation par la *Parole* (informations) et de toutes celles issues de Lui, notre *Seigneur et Maître*, est l’*Unique*, le *Seul* qui de toute éternité donne la *Vie* selon sa *Volonté* à ses enfants, à ses témoins. Sa *Gloire* immense n’a d’égale que Sa *Puissance*, que sa *Science* et sa *Présence* qui illuminent et dominent *sa Création*.

« *Ce que nous observons n’est que l’apparence, l’expression, l’aspect ou les aspects d’autre chose, d’une essence qui est à la fois existence d’un être non être.* » **S.I**

Celui qui Est, notre *Seigneur et Maître* peut lui seul s’Il le désire donner l’Être, l’Etat qu’Il souhaite. *Il est l’Observateur conscient de ce qu’Il veut.*

La **lumière (12Hz)** présente de toute éternité, venant d’elle-même, se manifeste dans l’image de l’homme par un transfert d’informations ou la *Parole* répondant à une **qualité de signal (48db)**, image de l’homme dans **le monde**

Jésus, fils de Dieu n’est- il pas le *témoin fidèle de la lumière*, ne porte-t-il pas la *Parole de Dieu* : « *Je suis l’alpha et l’oméga* » « *Je suis la lumière du monde* » Ne s’est- il pas incarné dans la chair ? N’est-il pas le *Messie d’Israël* ? N’est-il pas la *Voie* ? N’est-il pas mort sur la croix dans des souffrances ? N’a-t-il pas rendu l’*Esprit* ? N’est-il pas ressuscité le 3^{ème} jour ? N’est-il pas retourné auprès de son *Père* ? N’est-ce pas Lui qui reviendra aux temps de la fin ?

Jean

« 2 :22 *Qui est menteur, sinon celui qui nie que Jésus est le Christ ? Celui-là est l'antéchrist, qui nie le Père et le Fils.* » Qui viendra prêcher une religion hostile à Christ ?

De la réincarnation

Jean « 3:13 *Personne n'est monté au ciel, si ce n'est celui qui est descendu du ciel, le Fils de l'homme qui est dans le ciel.* »

Hébreux « 9:27 *Et comme il est réservé aux hommes de mourir une seule fois, après quoi vient le jugement,* » Pour celui qui est descendu du ciel ?

L'homme et non le fils de l'homme meurt une seule fois. L'âme humaine est mortelle. Ce qui fait fonctionner l'unité biologique n'a pas d'existence propre. La réincarnation est un non-sens. L'homme s'auto fabrique en se reproduisant.

1Corinthiens « 15:47 *Le premier homme, tiré de la terre, est terrestre; le second homme est du ciel. 15:48 Tel est le terrestre, tels sont aussi les terrestres; et tel est le céleste, tels sont aussi les célestes. 15:49 Et de même que nous avons porté l'image du terrestre, nous porterons aussi l'image du céleste.* »

La croyance en la *réincarnation* se base sur la doctrine de la philosophie grecque de l'immortalité de l'âme humaine, de l'unité biologique. Cet apport de la philosophie grecque a été associé à la théologie chrétienne héritée des Pères de l'Église. Scolastique, elle est devenue un courant de la philosophie médiévale.

Col 2-8 : « *Prenez garde. Ne vous laissez pas séduire par la philosophie et ses trompeuses subtilités, qui s'inspirent des traditions humaines et des rudiments du monde, au lieu de s'appuyer sur le Christ.* »

Marc 7-6/9 : « *Jésus leur répondit : "Isaïe a joliment bien prophétisé de vous, hypocrites, lorsqu'il écrit : Ce peuple m'honore des lèvres, mais son cœur est loin de moi. Vain est leur culte, **puisque'ils enseignent pour doctrine des préceptes humains.** Vous délaissent les commandements de Dieu, pour vous attacher à la tradition des hommes. Et Jésus ajouta : **Vous violez bel et bien le commandement de Dieu pour maintenir votre tradition** »*

Les écritures porteuses de Vérité contredisent totalement cette approche. Le christianisme n'est pas une philosophie. Il est une religion qui relie les

émanations de **Celui qui est** à Lui- même. Il les engendre par *Sa Parole*, donne les bienfaits du 7^{ème} jour (intelligence- parole- image : une identité.)

Croire en la réincarnation est dogmatisme terrestre.

Croire que l'âme humaine terrestre immortelle existe est dogmatisme terrestre.

La *Bible* parle- t- elle de réincarnation ?

Elle parle de transmigraton, d'incarnation ou de transfert.

Genèse « 28:10 *Jacob partit de Beer-Schéba, et s'en alla à Charan.*

28:11 *Il arriva dans un lieu où il passa la nuit; car le soleil était couché. Il y prit **une pierre**, dont il fit son chevet, et il se coucha dans ce lieu-là.*

28:12 *Il eut un songe. Et voici, **une échelle était appuyée sur la terre, et son sommet touchait au ciel. Et voici, les anges de Dieu montaient et descendaient par cette échelle.***

Pour monter par l'échelle, les anges de Dieu sont nés auparavant « *d'en haut* » ce qu'indique la descente.

« *Il pleut du ciel sur la pierre sur la terre.* » **S.I**

La pierre n'est- elle pas le réceptacle de l'émanation, l'émanation elle- même, ayant pour origine consubstantielle **Celui qui est** ?

l Ephésiens 5- 14. « **Réveille-toi, toi qui dors ; relève-toi d'entre les morts et le Christ t'illuminera** »

« *Il existe donc deux hommes, un du ciel et un de la terre. Les deux sont issus de la création. Et à un moment ils se rejoignent. Comment cela peut-il se faire ? Je dirai grand mystère de **l'incarnation** ou de la **transmigration**. Est-ce de la magie ? Certainement pas, **c'est de la science.***

*La prise de conscience d'une présence spirituelle au plus profond de chacun de nous, représente pour Jésus comme j'ai l'audace de le comprendre, le réel accès à la Royauté divine. De cette réalité, à la fois existentielle et originelle, nous ne sommes séparés que par **un état de conscience déficient**. Ne se trouve-t-il pas là notre prochain ? Celui qui est vraiment proche de nous ? Caïn a tué Abel. » **S.I***

Qui prend conscience de sa présence au plus profond de nous si ce n'est l'Etre spirituel. Nous-mêmes dans notre vraie nature ?

« *Ce que nous observons n'est que l'apparence, l'expression, l'aspect ou les aspects d'autre chose, d'une essence qui est à la fois existence d'un être non être.* » **S.I**

« L'Éternel donne l'Être puisqu' au commencement existait à la fois l'Être – Non Être. Pour ce faire Il nous donne l'intelligence, la Parole et l'image soit une identité. Il nous donne l'Être en nous dégageant du non – être. » S.I

Divergent par l'alpha, il bloquera l'instinctif pour que le gamma apparaisse et le convergent l'organisera, le structurera par l'élasticité de la matière grise. Les automatismes seront arrêtés. Ne pas rester figé sur les certitudes de l'ego, source d'incrédulité inintelligente, s'ouvrir à l'intelligence créatrice, imaginative pour pouvoir passer de l'unique à plusieurs. Voilà un cerveau bien ouvert.

Jésus n'a-t-il pas dit :

*« Je vous donnerai ce que l'œil n'a pas vu,
ce que l'oreille n'a pas entendu,
ce que la main n'a pas touché,
ce qui n'est pas monté au cœur de l'homme »*

« Luc : 8:11 Voici ce que signifie cette parabole: La semence, c'est la parole de Dieu. »

La Parole de Dieu est créatrice. C'est elle qui engendre les émanations, les pierres comme enfants de Dieu.

1 Corinthiens « 15:35 Mais quelqu'un dira: Comment les morts ressuscitent-ils, et avec quel corps reviennent-ils?

15:36 Insensé! ce que tu sèmes ne reprend point vie, s'il ne meurt.

15:37 Et ce que tu sèmes, ce n'est pas le corps qui naîtra; c'est un simple grain, de blé peut-être, ou de quelque autre semence;

15:38 puis Dieu lui donne un corps comme il lui plaît, et à chaque semence il donne un corps qui lui est propre.

15:39 Toute chair n'est pas la même chair; mais autre est la chair des hommes, autre celle des quadrupèdes, autre celle des oiseaux, autre celle des poissons.

15:40 Il y a aussi des corps célestes et des corps terrestres; mais autre est l'éclat des corps célestes, autre celui des corps terrestres.

15:41 Autre est l'éclat du soleil, autre l'éclat de la lune, et autre l'éclat des étoiles; même une étoile diffère en éclat d'une autre étoile.

15:42 Ainsi en est-il de la résurrection des morts. Le corps est semé corruptible ; il ressuscite incorruptible ;

15:43 il est semé méprisable, il ressuscite glorieux; il est semé infirme, il ressuscite plein de force;

15:44 il est semé corps animal, il ressuscite corps spirituel. S'il y a un corps animal, il y a aussi un corps spirituel.

15:45 C'est pourquoi il est écrit: Le premier homme, Adam, devint une âme vivante. Le dernier Adam est devenu un esprit vivifiant.

15:46 *Mais ce qui est spirituel n'est pas le premier, c'est ce qui est animal; ce qui est spirituel vient ensuite.*

15:47 ***Le premier homme, tiré de la terre, est terrestre; le second homme est du ciel.***

15:48 *Tel est le terrestre, tels sont aussi les terrestres; et tel est le céleste, tels sont aussi les célestes.*

15:49 ***Et de même que nous avons porté l'image du terrestre, nous porterons aussi l'image du céleste.***

15:50 *Ce que je dis, frères, c'est que la chair et le sang ne peuvent hériter le royaume de Dieu, et que la corruption n'hérite pas l'incorruptibilité.*

15:51 *Voici, je vous dis un mystère: nous ne mourrons pas tous, mais tous nous serons changés,*

15:52 *en un instant, en un clin d'œil, à la dernière trompette. La trompette sonnera, et les morts ressusciteront incorruptibles, et nous, nous serons changés.*

15:53 ***Car il faut que ce corps corruptible revête l'incorruptibilité, et que ce corps mortel revête l'immortalité.***

15:54 *Lorsque ce corps corruptible aura revêtu l'incorruptibilité, et que ce corps mortel aura revêtu l'immortalité, alors s'accomplira la parole qui est écrite:*

La mort a été engloutie dans la victoire. »

Le livre d'Enoch

Chapitre XV : 3 *« Vous qui étiez des esprits célestes, en possession de la sainteté, de la vie éternelle, vous vous êtes souillés avec des femmes ; vous avez travaillé aux œuvres de la chair, vous avez engendré dans le sang, vous avez agi comme ceux qui ne sont que de sang et de chair. »*

4 ***« Eux, ils ont été créés pour mourir. »***

5 *« Voilà, pourquoi je leur ai donné des femmes, afin qu'ils puissent cohabiter avec elles, engendrer des enfants qui perpétuent leur race sur la terre. »*

Chapitre XXXI 5 *« Alors l'ange Raphaël, qui était avec moi, me répondit : Ceci est l'arbre de la science, dont ont mangé ton vieux père et ta vieille mère ; ses fruits les ont illuminés ; leurs yeux ont été ouverts, et après s'être aperçus qu'ils étaient nus, ils ont été chassés du Paradis terrestre. »*

Chapitre LXVIII 13 *« Car les hommes n'ont point été créés pour consigner leur croyance sur du papier au moyen de l'encre. »*

14 ***« Ils ont été créés pour imiter la pureté et la justice des anges. »***

15 *« Ils n'auraient point connu la mort, qui détruit tout ; c'est pourquoi la puissance me dévore. »*

16 *« Ils ne périssent que par leur trop grande science. »*

Deux hommes existent : le céleste et le terrestre. Il est question d'incarnation ou du transfert du céleste dans le terrestre.

Seul **Christ illumine, glorifie** après le réveil de la conscience du céleste qu'il relève de la mort, du sommeil, de l'inconscient dans le terrestre avant de l'en délivrer.

Jean « ...si un homme ne naît de nouveau, il ne peut voir le royaume de Dieu.
.....**si un homme ne naît d'eau et d'Esprit, il ne peut entrer dans le royaume de Dieu**

... ..**Il faut que vous naissiez de nouveau.**

.....*Si vous ne croyez pas quand je vous ai parlé des choses terrestres, comment croirez-vous quand je vous parlerai des choses célestes?*

Personne n'est monté au ciel, si ce n'est celui qui est descendu du ciel, le Fils de l'homme qui est dans le ciel.

.... *il faut de même que le Fils de l'homme soit élevé, »*

Il existe donc une première naissance.

Parlons-nous d'immanence ou de transcendance, d'immanence de la substance et de la transcendance de l'esprit ?

Le principe est- il déjà présent en soi même ou est-il une cause supérieure et extérieure au-delà du perceptible et de l'entendement, d'une autre nature ?

Il semblerait que certains chrétiens allient l'immanence de la substance à la transcendance de l'Esprit. De ce fait ce christianisme doit impérativement s'appuyer sur la Sainte Trinité pour la substance (triple essence- triple puissance – quatrième puissance ou opération) et sur l'incarnation pour la double nature (corps et esprit).

Dans ce cas on peut dire connais-toi, toi- même. Vas à la rencontre de ton principe de substantialité issu de toi- même et par l'esprit qui vient d'ailleurs tu te transformeras et tu réintégreras. Travaille toi- même la pierre que tu es en utilisant la lumière qui vient de l'Au-delà et « *lorsque la vie extérieure sera devenue semblable à la vie intérieure, alors il n'y aura qu'une seule naissance* ». Ainsi ce chrétien doit se consacrer « *à la révélation de la Révélation.* »

Le but final n'est- il pas plutôt que la conscience se réalise avec l'aide de l'Esprit ou de la Parole, Parole qui vient engendrer une émanation avec comme source **Celui qui est** pour être transférée sur l'unité biologique, Parole et émanation ayant une même origine ?

Celui qui est, origine consubstantielle de Son émanation par la ***Parole, l'Ange de l'Eternel, YHVH*** Essence divine en tant qu'Elle se révèle comme ***Personne Suprême*** et de toutes celles issues de Lui, notre ***Seigneur et Maître***, est l'***Unique***, le ***Seul*** qui de toute éternité donne la ***Vie*** selon Sa ***Volonté*** à Ses enfants, à Ses témoins. Sa ***Gloire*** immense n'a d'égale que Sa ***Puissance***, que Sa ***Science*** et Sa ***Présence*** qui illuminent et dominent ***sa Création***.

« Dieu s'est révélé aux hommes. Ses prophètes ont prophétisé. Son Envoyé Suprême s'est incarné. Rien n'y fit ! Ils se sont détournés. Douteriez-vous de la puissance de Dieu ? Ce qui arrive doit arriver selon sa Volonté, les hommes n'y sont pour rien. Il a agi pour ses enfants qui sont issus de Lui, qui croient en Lui et en son Envoyé, son fils, son premier né. Leur foi est pure comme de l'or. Ils n'ont jamais douté de Dieu, ne l'ont jamais renié. Ils seront Ses serviteurs, Ses prêtres. Ils auront connu Son Amour, seule et unique connaissance réelle » S.I

*« Mais, Athéniens, la vérité est qu'Apollon seul est sage, et qu'il a voulu dire seulement, par son oracle, **que toute la sagesse humaine n'est pas grand-chose, ou même qu'elle n'est rien**; et il est évident que l'oracle ne parle pas ici de moi, mais qu'il s'est servi de mon nom comme d'un exemple, et comme s'il eût dit à tous les hommes : **Le plus sage d'entre vous, c'est celui qui, comme Socrate, reconnaît que sa sagesse n'est rien.** »*

Platon, Apologie de Socrate, 23 a-b

*« Athéniens, je vous honore et je vous aime, mais j'obéirai plutôt au dieu qu'à vous; et tant que je respirerai et que j'aurai un peu de force, je ne cesserai de m'appliquer à la philosophie, de vous donner des avertissements et des conseils, et de tenir à tous ceux que je rencontrerai mon langage ordinaire : ô mon ami! comment, étant Athénien, de la plus grande ville et la plus renommée pour les lumières et la puissance, **ne rougis-tu pas de ne penser qu'à amasser des richesses, à acquérir du crédit et des honneurs, sans t'occuper de la vérité et de la sagesse, de ton âme et de son perfectionnement?** »*

Platon, Apologie de Socrate, 29 d-e

*« Maintenant, crois-tu que tu sois un être pourvu de quelque intelligence et qu'ailleurs il n'y ait rien d'intelligent ; et cela, quand tu sais que tu n'as dans ton corps qu'une parcelle de la vaste étendue de la terre, **une goutte de la masse des eaux**, et que sur l'immense quantité des éléments quelques faibles parties ont servi à organiser ton corps ? **Penses-tu que toi seul aurais eu le bonheur de ravir une intelligence** qui, par suite, n'est nulle part ailleurs, et que ces êtres infinis, par rapport à toi, en nombre et en grandeur seraient maintenus en ordre par une force inintelligente ? »*

Xénophon, Mémoires, I, 4, 8

Arrêtons de penser que nous sommes seuls dans la Création, que nous sommes la finalité de la Création, que nous sommes les seuls intelligents, que cette intelligence n'est que de nous comme la conscience, qu'il n'existe qu'un seul niveau d'existence. Le nôtre.

Mortel, je suis mortel. La Vie est éternelle.

Nous ne connaissons rien, tellement le Mystère est grand.

L'homme naît, travaille, cherche de la nourriture, se reproduit et meurt. Il n'est qu'une espèce comme toutes les autres. Est-il seulement sûr d'avoir une existence propre ? Il ne saura jamais pourquoi il vit, pourquoi il meurt, tellement la foi a quitté son cœur.

Evangile de Jean :

« Les Enfants de Dieu ne sont engendrés ni du sang, ni de la chair,

Ni encore moins de la volonté des Hommes.

Les Enfants de Dieu sont issus de Dieu. »

« La Tour de Babel représente l'humanité qui veut construire son propre Etre en utilisant l'intelligence et la parole acquises et de ce fait veut se donner une image impure que l'Eternel n'accepte pas puisque c'est Lui et personne d'autre qui donne une identité. Jésus l'a également dit. Il disperse Sa Parole. La rend inaccessible aux prévaricateurs.

Cependant l'Eternel fera porter la Parole par Héber qui signifie « au-delà du fleuve » « Au-delà de... ». Héber descend de Sem fils de Noë.

Héber représente les hébreux qui signifie aussi fendre, division, canaliser.

Héber a toujours refusé de participer à la construction de la Tour de Babel et

Phaleg n'a jamais été l'architecte de cette tour

Héber descendant de Sem engendra Phaleg.

*Phaleg signifie **dispersion**. Phaleg est mort après la dispersion. Phaleg*

symbolise la diffusion du savoir, son partage.

Si nous suivons Phaleg, il nous fera franchir, la Mer Rouge, le Jourdain et nous emmènera en direction de la Terre Promise. » S.I

Livre d'Enoch : *« Ils savent (les messagers) aussi ce qui est réservé à ceux qui ont crucifié leur chair, et qui ont été persécutés par les hommes méchants ; à ceux qui ont aimé leur Dieu, qui n'ont point mis leur affection dans l'or et dans l'argent, qui, loin de livrer leur corps aux voluptés de ce monde, ont tourmenté leur corps par supplices volontaires »*

*« A ceux qui, depuis le jour de leur naissance, n'ont point ambitionné les richesses terrestres, mais se sont regardés comme **un esprit voyageur sur la terre.** »*

« Maintenant j'élèverai leurs esprits jusqu'au séjour de la lumière ; je transformerai ceux qui sont nés dans les ténèbres, et qui n'ont point rapporté à eux la gloire que leur foi leur avait méritée »

Révélation de l'Au-delà

« Consubstantialité

Consubstantialité

Transmigration (possibilité rejet)

Zone tampon d'évolution du peuple transparent. Certains nous nomment de cette façon.

Zone réalité ou décor

Possibilité rejet quand élément récepteur défectueux empêche synchronisation (symptôme de dématérialisation où le décor s'efface pour laisser apparaître le support)

Le récepteur peut être trop ou pas assez sensible. Cependant il est préférable qu'il soit trop sensible, gage malgré tout d'un transfert presque assuré.

Prise de possession du récepteur si implants globaux réalisés auparavant par nos Supérieurs ont tenu, prise de conscience, le vecteur est prêt pour le voyage des trois strates.

Obligation pour le voyage des autres égarés de maintenir en état la conscience spirituelle en la faisant évoluer parallèlement à leurs connaissances.

Respecter la logique des fréquences.

Quand le rôdeur te laisse en paix, tu n'es pas prêt. Le récepteur a trop d'interférences de rétention.

La venue d'un Supérieur est impérative. » S.I

*Nous parlons « d'une zone d'un récepteur suffisamment sensible qui permettra un transfert synchronisé. Avec qui ? Pour qui ? Et bien avec un émetteur mais dans le respect de la logique des fréquences. **Quand la conscience du voyageur implantée est éveillée, il est marqué au front du sceau du lion de Juda.** Le voyage en retour du vecteur s'effectue alors sous le contrôle permanent de notre Supérieur. Victimes d'interférences de rétention nous devenons des voyageurs égarés avec l'obligation de maintenir en état notre conscience spirituelle qui devra obligatoirement évoluer parallèlement à nos connaissances » S.I.*

« 1:21 C'est pourquoi, rejetant toute souillure et tout excès de malice, **recevez avec douceur la parole qui a été plantée en vous, et qui peut sauver vos âmes.** » Jacques

L'âme ne serait- elle pas la conscience implantée ?

Jean « 17:3 Or, la vie éternelle, c'est qu'ils te connaissent, toi, le seul vrai Dieu, et celui que tu as envoyé, Jésus-Christ. »

Livre secret de Jean

« C'est l'arbre de leur vie qu'ils ont placé au milieu du paradis. Mais moi, je vous enseignerai quel est le mystère de leur vie, c'est-à-dire le projet qu'ils ont fait ensemble **de (fabriquer) la ressemblance de leur esprit.**

« (Cet arbre) est celui dont la racine est amère et dont les branches sont mortes. Son ombre est haine et il y a de la tromperie dans ses feuilles. Sa fleur est l'onction de la perversité et son fruit la mort. Sa semence est désir et fleurit dans l'obscurité. Ceux qui goûtent à cet (arbre), leur lieu de séjour est l'Hadès et l'obscurité leur lieu de repos. »

L'homme terrestre ne construira pas son propre simulacre sous peine d'être effacé. Il n'est qu'une I.A.

L'homme, formé de la poussière de la terre, devint vivant du fait que l'*Eternel* ait « soufflé dans ses narines un souffle de vie ». Il devint « une âme vivante ». Il a été animé. La terre l'a formé, l'a fabriqué. Une intelligence lui a été implantée. Son âme, son être, son identité biologique n'est pas immortelle : « ses jours seront de 120 ans. » Il s'agit de l'homme terrestre, un élément amélioré, augmenté, de la création. Il est une réalité biologique gouvernée par **son inconscient.**

L'homme qui vient du ciel, consubstantiel à **Celui qui est**, au Père, « aux eaux d'en haut » reçoit selon la volonté de **Celui qui est**, par « l'esprit vivifiant » qui donne la vie une âme céleste, une identité, un être éternel qui ne connaît pas la mort. Il s'agit de l'identité du 7^{ème} jour (l'intelligence - la parole et l'image). Il est une réalité spirituelle, une **conscience spirituelle** accomplie par la connaissance spirituelle acquise.

L'homme terrestre vit pour mourir pour que l'homme céleste vive. Parlons – nous d'avatars virtuels ?

Jean « 19:30 Quand Jésus eut pris le vinaigre, il dit: Tout est accompli. Et, baissant la tête, **il rendit l'esprit** ».

L'esprit est l'âme glorifiée. L'homme porte en lui même l'être non être, une âme indifférenciée, une tendance à exister. L'unité biologique n'a aucune âme. Elle n'est qu'une entité psychologique, un support à l'âme, un décor sur fond vert. Elle n'a aucune existence propre. Qu'elle peut être son intelligence ?
Artificielle ?

Genèse « 1:27 Dieu créa l'homme à son image, il le créa à l'image de Dieu, il créa l'homme et la femme. »

Il ne s'agit nullement d'une création définitive, à l'identique. Personne, aucun être terrestre, ne peut dire qu'il est devenu consubstantiellement semblable à Dieu. Que c'est lui, créé à l'image de ... qui va rejoindre « son Père » comme le dit Jésus.

Celui qui est, notre Seigneur et Maître crée l'homme de Sa Dimension à Son Image, à Sa Ressemblance.

Jean « 6:44 Nul ne peut venir à moi, si le Père qui m'a envoyé **ne l'attire**; et je (Jésus) le ressusciterai au dernier jour. »

Après le jugement vient la **reconnaissance** ou pas, le **rachat** ou pas par **Celui qui est** qui **éveillera** ou pas.

Jésus, l'Envoyé Suprême de l'Eternel, venu nous enseigner la « bonne nouvelle » rendit l'esprit comme un « fils de l'homme », l'homme céleste accompli, l'image, pour retourner auprès du Père.

Marc « 16:15 Puis il leur dit: Allez par tout le monde, et prêchez la bonne nouvelle à toute la création.

16:16 Celui qui croira et qui sera baptisé sera sauvé, mais celui qui ne croira pas sera condamné. »

« A toute la création »

I Corinthien « 16:22 Si quelqu'un n'aime pas le Seigneur, qu'il soit anathème! Maranatha. »

C'est par la Parole de **Celui qui est**, Parole de vérité, par ta foi, qu'après jugement ton âme, ta conscience spirituelle sera délivrée. Le sang de Jésus est la Parole de Dieu, Parole de Vérité.

La **rédemption** n'est-elle pas **attraction** ? Elle ne dépend pas de nous mais de **Celui qui est**.

Celui qui Est, notre *Seigneur et Maître* peut lui seul s'Il le désire donner l'Être, l'Etat qu'Il souhaite. ***Il est l'Observateur conscient de ce qu'Il veut.***

Je suis.

Je suis je suis.

Je suis Celui qui Je suis, Je suis Celui qui Est.

Celui qui Est.

Il Est.

N'est-ce pas merveilleux ?

La rédemption, le rachat par le sang de ***Jésus, mort sur la croix, sang de Jésus qui est la Parole de Dieu*** est le seul chemin, la seule voie qui mène à ***Celui qui est*** « *Les enfants d'adoption par Jésus Christ* » ou les rachetés de la terre par la *Parole de Dieu*, le sang de *Jésus*.

Jésus ne s'est-il pas souvenu du bon larron ?

Jésus dit que lorsque la graine, la semence ou la ***Parole de Dieu*** tombe dans la bonne terre, ***sur la bonne pierre, sur l'émanation qui est sur la terre*** l'accès au ***Temple de son corps de Son Eglise*** est possible. ***Jésus, roi des juifs, roi du peuple d'Israël***, est venu délivrer les rachetés de la terre, selon Sa volonté.

Psaumes « 6:3 *Aie pitié de moi, Eternel! car je suis sans force;*

Guéris-moi, Eternel ! car mes os sont tremblants.

6:4 *Mon âme est toute troublée;*

Et toi, Eternel ! jusques à quand ?...

6:5 *Reviens, Eternel! délivre mon âme;*

Sauve-moi, à cause de ta miséricorde. »

« 7:2 *Eternel, mon Dieu! je cherche en toi mon refuge;*

Sauve-moi de tous mes persécuteurs, et ***délivre-moi,*** »

« 31:2 *Eternel! je cherche en toi mon refuge:*

Que jamais je ne sois confondu !

Délivre-moi dans ta justice ! »

« 31:6 *Je remets mon esprit entre tes mains;*

Tu me délivreras, Eternel, Dieu de vérité ! »

« 34:23 *L'Eternel délivre l'âme de ses serviteurs,*

Et tous ceux qui l'ont pour refuge échappent au châtement. »

**« 69:19 Approche-toi de mon âme, délivre-la!
Sauve-moi, à cause de mes ennemis ! »**

**« 71:2 Dans ta justice, sauve-moi et délivre-moi!
Incline vers moi ton oreille, et secours-moi ! »**

**« 103:2 Mon âme, bénis l'Eternel,
Et n'oublie aucun de ses bienfaits !
103:3 C'est lui qui pardonne toutes tes iniquités,
Qui guérit toutes tes maladies ;
103:4 C'est lui qui délivre ta vie de la fosse,
Qui te couronne de bonté et de miséricorde ;
103:5 C'est lui qui rassasie de biens ta vieillesse,
Qui te fait rajeunir comme l'aigle.
103:6 L'Eternel fait justice,
Il fait droit à tous les opprimés. »**

**Matthieu « 5:20 Car, je vous le dis, si votre justice ne surpasse celle des scribes
et des pharisiens, vous n'entrerez point dans le royaume des cieux. »**
Avons-nous traité de la réincarnation ? Non

**Jean « ...si un homme ne naît de nouveau, il ne peut voir le royaume de Dieu.
.....si un homme ne naît d'eau et d'Esprit, il ne peut entrer dans le royaume de
Dieu**

**... ..Il faut que vous naissiez de nouveau.
.....Si vous ne croyez pas quand je vous ai parlé des choses terrestres, comment
croirez-vous quand je vous parlerai des choses célestes?
Personne n'est monté au ciel, si ce n'est celui qui est descendu du ciel, le Fils
de l'homme qui est dans le ciel.
.... il faut de même que le Fils de l'homme soit élevé, »**

**« naître à nouveau » : Est-ce la résurrection de la chair ?
La nouvelle naissance est pour celui qui est descendu du ciel. La chair se
contente de se dégrader et de disparaître.**

**« Et pense au nom dans le ciel et tout ce qui s'y trouve et le prénom sur la
terre et tout ce qui s'y apparente ». S.I**

**Jean « 1:6 Il y eut un homme envoyé de Dieu: son nom était Jean.
1:7 Il vint pour servir de témoin, pour rendre témoignage à la lumière, afin que
tous crussent par lui.
1:8 Il n'était pas la lumière, mais il parut pour rendre témoignage à la lumière.**

1:9 Cette lumière était la véritable lumière, qui, en venant dans le monde, éclaire tout homme.

1:10 Elle était dans le monde, et le monde a été fait par elle, et le monde ne l'a point connue.

1:11 Elle est venue chez les siens, et les siens ne l'ont point reçue.

1:12 Mais à tous ceux qui l'ont reçue, à ceux qui croient en son nom, elle a donné le pouvoir de devenir enfants de Dieu, lesquels sont nés,

1:13 non du sang, ni de la volonté de la chair, ni de la volonté de l'homme, mais de Dieu.

1:14 Et la parole a été faite chair, et elle a habité parmi nous, pleine de grâce et de vérité; et nous avons contemplé sa gloire, une gloire comme la gloire du Fils unique venu du Père. »

La lumière porteuse de la *Parole de Dieu* s'est faite chair pour celui qui est descendu du ciel et l'engendrer comme enfant de Dieu. Après avoir été éveillé, relevé des morts il est ressuscité par le nom nouveau acquis. Il a été racheté de la terre par *Jésus*, son esprit enlevé et transféré après avoir reçu l'image ou une identité, un nom que seul ***Celui qui est*** donne.

Celui qui est, origine consubstantielle de Son émanation par la ***Parole, l'Ange de l'Eternel, YHVH*** Essence divine en tant qu'Elle se révèle comme ***Personne Suprême*** et de toutes celles issues de Lui, notre *Seigneur et Maître*, est l'*Unique*, le *Seul* qui de toute éternité donne la *Vie* selon Sa *Volonté* à Ses enfants, à Ses témoins. Sa *Gloire* immense n'a d'égale que Sa *Puissance*, que Sa *Science* et Sa *Présence* qui illuminent et dominent sa ***Création***.

Luc (Baptême de Jésus) « *Or, comme tout le peuple était baptisé, Jésus baptisé lui aussi priait : alors le ciel s'ouvrit : l'Esprit Saint descendit sur Jésus sous une apparence corporelle, comme une colombe, et une voix vint du ciel : « Tu es mon fils, moi, aujourd'hui, je t'ai engendré. »*

Jésus, fils légitime a été engendré par ***l'Esprit ou la Parole de Dieu*** après son baptême d'eau, origine de sa consubstantialité.

Jésus des deux a fait un. *Fils-Père* ou *fils de Dieu* il est devenu. Un fils légitime ne peut naître d'un père consubstantiellement différent du vrai père.

Avons-nous traité de la résurrection de la chair, du corps terrestre ? Non, les Ecritures n'en parlent jamais.

L'homme terrestre vit pour mourir pour que l'homme céleste vive.

Hébreux « 9:27 *Et comme il est réservé aux hommes de mourir une seule fois, après quoi vient le jugement, »* Pour celui qui est descendu du ciel ?

Jean « 6 :63 C'est l'esprit qui vivifie ; la chair ne sert de rien. Les paroles que je vous ai dites sont esprit et vie. »

Le livre d'Enoch (chapitre XV)

3 « Vous qui étiez des esprits célestes, en possession de la sainteté, de la vie éternelle, vous vous êtes souillés avec des femmes ; vous avez travaillé aux œuvres de la chair, vous avez engendré dans le sang, vous avez agi comme ceux qui ne sont que de sang et de chair. »

*4 « **Eux, ils ont été créés pour mourir.** »*

5 « Voilà, pourquoi je leur ai donné des femmes, afin qu'ils puissent cohabiter avec elles, engendrer des enfants qui perpétuent leur race sur la terre.

Mais vous, vous avez été créé de purs esprits dès le commencement, vous possédez une vie éternelle, vous n'êtes point sujets à la mort. »

Apocalypse « 2:11 Que celui qui a des oreilles entende ce que l'Esprit dit aux Eglises: Celui qui vaincra n'aura pas à souffrir la seconde mort. »

L'homme céleste ou la conscience implantée éveillée ne « souffrira pas la seconde mort » si les injonctions de Dieu sont respectées.

*« Restons persévérant, gardons notre ferveur première, conservons notre courage, fidèle jusqu'à la mort, rejetons la doctrine des « Nicolaïtes » avec « leurs prétendues profondeurs » qui n'est que celle de Satan, ne craignons pas de souffrir, gardons les œuvres de Jésus jusqu'à la fin, soyons vigilants, veillons faisons nos œuvres parfaites et veillons, gardons la parole, ne renions pas le nom de Jésus et restons attaché au Nom de Dieu, le vainqueur , Dieu lui donnera un nom nouveau, une identité, soyons fervent et repentons-nous. Au diable la tiédeur » **Messages aux sept Eglises – Apocalypse.***

Apocalypse « 20:6 Heureux et saints ceux qui ont part à la première résurrection! La seconde mort n'a point de pouvoir sur eux ; mais ils seront sacrificateurs de Dieu et de Christ, et ils régneront avec lui pendant mille ans. »

Heureux les éveillés dans la chair, la 1^{ère} résurrection dans l'homme terrestre toujours animé. La deuxième résurrection après la mort de l'homme terrestre sera la délivrance de la conscience spirituelle que **Jésus** réalisera selon son jugement en lui donnant un nom nouveau, une identité céleste.

Apocalypse « 20:14 Et la mort et le séjour des morts furent jetés dans l'étang de feu. C'est la seconde mort, l'étang de feu. »

L'homme terrestre et son décor, le Jardin, la terre disparaissent à jamais pour laisser place à la Vie Eternelle dans le Royaume de Dieu, dans Sa dimension.

Genèse « 2:7 **L'Eternel Dieu forma l'homme de la poussière de la terre, il souffla dans ses narines un souffle de vie et l'homme devint un être vivant.** »

Genèse « 3:19 **C'est à la sueur de ton visage que tu mangeras du pain, jusqu'à ce que tu retournes dans la terre, d'où tu as été pris; car tu es poussière, et tu retourneras dans la poussière.** »

Apocalypse « 21:23 **La ville n'a besoin ni du soleil ni de la lune pour l'éclairer; car la gloire de Dieu l'éclaire, et l'agneau est son flambeau.** »

Apocalypse « 21:8 **Mais pour les lâches, les incrédules, les abominables, les meurtriers, les impudiques, les enchanteurs, les idolâtres, et tous les menteurs, leur part sera dans l'étang ardent de feu et de soufre, ce qui est la seconde mort.** »

L'extermination définitive de tous les adversaires de la **Création** de **Celui qui est** se fera. Ils seront tous dévoués par interdit, la seconde mort.

Ephésiens « 6:10 **Au reste, fortifiez-vous dans le Seigneur, et par sa force toute-puissante.**

6:11 **Revêtez-vous de toutes les armes de Dieu, afin de pouvoir tenir ferme contre les ruses du diable.**

6:12 **Car nous n'avons pas à lutter contre la chair et le sang, mais contre les dominations, contre les autorités, contre les princes de ce monde de ténèbres, contre les esprits méchants dans les lieux célestes.** »

L'homme céleste est concerné. Les *Ecritures* s'adressent en esprit à ceux qui sont en esprit.

On nous indique une première résurrection et une seconde mort.

Une première mort et une seconde résurrection existeraient-elles ?

Celui qui connaît la 1^{ère} résurrection ne connaîtra pas la seconde mort.

Nous pouvons penser que celui qui connaîtra la seconde résurrection pourra connaître la seconde mort.

En toute humilité pouvons-nous écrire que l'homme céleste éveillé en conscience spirituelle dans l'homme terrestre toujours *animé d'un souffle de vie* ne connaîtra pas la seconde mort. Il s'est détaché de l'homme terrestre, 1^{ère} mort lorsqu'il était endormi, inconscient. « *Il naît à nouveau.* »

Luc « 2:11 **Et c'est en lui que vous avez été circoncis d'une circoncision que la main n'a pas faite, mais de la circoncision de Christ, qui consiste dans le dépouillement du corps de la chair:**

Le corps céleste se détache du terrestre.

La seconde résurrection pourrait être associée, concomitante à la mort de l'homme terrestre.

L'homme céleste, endormi, inconscient, 1^{ère} mort, sera éveillé au moment de la disparition de l'homme terrestre soit la 2^{ème} résurrection et après jugement pourra connaître ou pas la seconde mort.

Il existerait donc deux résurrections. La 1^{ère} au sein de l'homme terrestre toujours animé et la 2^{ème} concomitante à la disparition de l'homme terrestre. La résurrection est la même mais à des états différents. La mort pour l'homme céleste serait donc l'état d'inconscience de sa présence, l'endormissement alors que la vie, l'éveil serait l'état de conscience de sa présence pour être dans un premier temps une tendance à exister ou « *prémices des créatures de Dieu* ».

Jacques « 1:16 *Ne vous y trompez pas, mes frères bien-aimés:*

1:17 toute grâce excellente et tout don parfait descendent d'en haut, du Père des lumières, chez lequel il n'y a ni changement ni ombre de variation.

1:18 Il nous a engendrés selon sa volonté, par la parole de vérité, afin que nous soyons en quelque sorte les prémices de ses créatures. »

Hébreux « 9:27 *Et comme il est réservé aux hommes de mourir une seule fois, après quoi vient le jugement, »*

« Ecris ce que tu peux, conte ce que tu veux. Le but ultime est la délivrance. »
S.I

Psaume « « 34:23 *L'Eternel délivre l'âme de ses serviteurs, Et tous ceux qui l'ont pour refuge échappent au châtement. »*

1 Corinthiens « 15:51 *Voici, je vous dis un mystère: nous ne mourrons pas tous, mais tous nous serons changés,*

15:52 en un instant, en un clin d'œil, à la dernière trompette. La trompette sonnera, et les morts ressusciteront incorruptibles, et nous, nous serons changés. »

« nous ne mourrons pas tous, » la seconde mort, définitive, dans l'inconscience de sa présence.

Notre Seigneur Jésus, roi des Juifs, roi du peuple d'Israël viendra délivrer ses derniers amis, les rachetés de la terre, les bons larrons pour les enlever et les emmener dans le *royaume de Dieu, la Ville de l'Eternel, Jérusalem céleste, dans Son Eglise.*

Fils de l'homme – fils de la lumière

Le « *fils de la lumière* » est la prétention des hommes prévaricateurs à vouloir, selon leur propre volonté, arriver à *Celui qui est* sans son aide et en rejetant toute révélation pour s'appuyer uniquement sur ce qu'ils appellent la lumière de la raison ou bien en utilisant comme ils le disent « la lumière divine présente systématiquement en chacun », lumière divine porteuse de la *Parole*. Il s'agit d'un blasphème contre *l'Esprit de Dieu* et d'un rejet de *Jésus Christ*, le seul intercesseur entre *Celui qui est*, et les hommes. Ce « *fils de la lumière* » n'est que la volonté des hommes à vouloir construire sans l'aide de *Dieu* que pour la plupart ils nient, se moquent et méprisent une réplique spirituelle de leur personnalité. Abomination de désolation. Ils seront dévoués par interdit.

« La Tour de Babel représente l'humanité qui veut construire son propre Etre en utilisant l'intelligence et la parole acquises et de ce fait veut se donner une image impure que l'Eternel n'accepte pas puisque c'est Lui et personne d'autre qui donne une identité. Jésus l'a également dit. Il disperse Sa Parole. La rend inaccessible aux prévaricateurs. » S.I

Ne sommes – nous pas dans le « transhumanisme » ?

Nous parlons de « transhumanisme » qui est un mouvement culturel et intellectuel international prônant l'usage des sciences et des techniques, ainsi que les croyances spirituelles afin d'améliorer les caractéristiques physiques et mentales des êtres humains. Les « transhumanistes » ne croient pas en l'âme humaine, sont athées, recherchent l'immortalité (sauvegarde pensée humaine sur des supports informatiques), nient la différenciation sexuelle homme-femme, prêchent la théorie du genre, veulent fabriquer un surhomme avec des super pouvoirs. L'humanisme en tant que tel n'existe plus.

La conquête contemporaine de *l'Eden*, l'accès à cette dimension par les prévaricateurs est maintenant venu « *Vous serez comme des dieux, connaissant le bien et le mal* »

Actuellement, la technologie aidant, l'homme se prend pour Dieu.

Les « transhumanistes » soutiennent que l'émergence et la convergence de techniques telles que la nanotechnologie, la biotechnologie, les techniques de l'information et de la communication et la science cognitive ainsi que d'hypothétiques sciences futures comme la réalité simulée, l'intelligence artificielle forte, le téléchargement de l'esprit et la cryonique font que les humains peuvent et doivent utiliser ces techniques pour devenir plus que des humains.

Genèse « 3:24 *C'est ainsi qu'il chassa Adam; et il mit à l'orient du jardin d'Eden les chérubins qui agitent une épée flamboyante, pour garder le chemin de l'arbre de vie.* »

« *Qui pourroit donc concevoir ce que les prévaricateurs doivent faire souffrir à Dieu, quand ils portent leurs écarts jusqu'à agir contre lui?* » (Claude de Saint-Martin, *Homme de désir*).

« *L'Eternel donne l'Etre puisqu' au commencement existait à la fois l'Etre – Non Etre. Pour ce faire Il nous donne l'intelligence, la Parole et l'image soit une identité. Il nous donne l'Etre en nous dégageant du non – être.* » **S.I**

Le « **fil** *de l'homme* » a été engendré par **Celui qui est**, notre Seigneur et Maître. Il lui a donné l'Etre selon Sa volonté par « *la Parole de vérité qui libère* ».

Luc « 12:10 *Et quiconque parlera contre le Fils de l'homme, il lui sera pardonné; mais à celui qui blasphémera contre le Saint-Esprit il ne sera point pardonné.* »

Celui qui est, origine consubstantielle de Son émanation par la *Parole* et de toutes celles issues de Lui, notre *Seigneur et Maître*, est l'*Unique*, le *Seul* qui de toute éternité donne la **Vie** selon sa *Volonté* à ses enfants, à ses témoins. Sa *Gloire* immense n'a d'égale que Sa *Puissance*, que sa *Science* et sa *Présence* qui illuminent et dominant **sa Création**.

Jean « 3:6 *Ce qui est né de la chair est chair, et ce qui est né de l'Esprit est esprit.* »

« 3:13 *Personne n'est monté au ciel, si ce n'est celui qui est descendu du ciel, le Fils de l'homme qui est dans le ciel.* »

« 19:30 *Quand Jésus eut pris le vinaigre, il dit: Tout est accompli. Et, baissant la tête, il rendit l'esprit.* »

Luc (Baptême de Jésus) « *Or, comme tout le peuple était baptisé, Jésus baptisé lui aussi pria : alors le ciel s'ouvrit : l'Esprit Saint descendit sur Jésus sous une apparence corporelle, comme une colombe, et une voix vint du ciel : « Tu es mon fils, moi, aujourd'hui, je t'ai engendré.* »

Jésus, fils légitime a été engendré par l'Esprit ou la Parole.

Souviens- toi ! Hitler, fils monstrueux des ténèbres, a voulu exterminer dans sa totalité nos sœurs et frères juifs dans le but avoué de détruire « *l'homme du*

Livre créé par la volonté de Dieu » pour le remplacer par « l'homme nouveau » qu'il voulait fabriquer selon sa propre convenance ou volonté de puissance. Dans ce temps « l'homme nouveau » prend l'appellation de « l'homme augmenté ». Méfie- toi ! La finalité d'une telle démarche est toujours la même. L'homme n'est que méchanceté et violence.

Etre libre pour l'homme se résume uniquement à cheminer selon sa propre convoitise, à penser qu'il maîtrise et façonne le réel en fabriquant sa propre histoire, sa propre transcendance.

Jacques

« 1:13 Que personne, lorsqu'il est tenté, ne dise: C'est Dieu qui me tente. Car Dieu ne peut être tenté par le mal, et il ne tente lui-même personne.

1:14 Mais chacun est tenté quand il est attiré et amorcé par sa propre convoitise.

1:15 Puis la convoitise, lorsqu'elle a conçu, enfante le péché; et le péché, étant consommé, produit la mort.....

1:18 Il nous a engendrés selon sa volonté, par la parole de vérité, afin que nous soyons en quelque sorte les prémices de ses créatures. »

Que nous dit Jésus ?

Lors de la multiplication des pains Jésus nous fait comprendre que personne ne mérite d'avoir plus que l'autre, que personne ne mérite d'avoir moins que l'autre, que le système soit collectif (panier) ou individuel (corbeille). Parlerait-il d'une économie naturelle ?

Sinon comment pouvons-nous aimer notre prochain comme nous même, comment pouvons-nous aimer notre Seigneur ?

Lors de la multiplication des pains Jésus nous fait comprendre que chacun d'entre nous a la possibilité de se « sauver », qu'il possède en lui cette fonction d'évolution. Seul notre Seigneur par Sa Parole peut l'activer, à condition de respecter Ses règles. Les chérubins, symboliquement, sont là pour nous le rappeler.

Personne ne plantera de lui-même son propre arbre de vie.

Matthieu

« 11 :28 Venez à moi, vous tous qui êtes fatigués et chargés, et je vous donnerai du repos.

11 :29 Prenez mon joug sur vous et recevez mes instructions, car je suis doux et humble de cœur ; et vous trouverez du repos pour vos âmes.

11 :30 Car mon joug est doux, et mon fardeau léger. »

Un autre monde existerait-il ? Où réside l'intelligence de ce monde ? L'homme en possède-t-il de lui-même ?

Genèse : « *6 :3 Alors l'Éternel dit : Mon esprit ne restera pas à toujours dans l'homme, car l'homme n'est que chair, et ses jours seront de cent vingt ans. »*

L'homme n'est que ce qu'il est, ni plus, ni moins. Il n'est ni foncièrement méchant, ni foncièrement bon. Il semble que les droits qu'il s'est attribués répondent à la formule : pourquoi pas ça ?

Ecclésiaste (3- 19,22)

« Le sort des Hommes et le sort de la bête sont identiques : comme meurt l'un ainsi meurt l'autre ...La supériorité de l'Homme sur la bête est nulle car tout est vanité. Tout s'en va vers un même lieu : tout vient de la poussière, tout s'en retourne à la poussière. »

Privilégier la vie de l'homme comme l'expression unique de la Vie est une grossière erreur. Elle ne mène qu'à la mort. Voilà le péché, le lien est rompu. L'homme de chair n'a pas d'éternité. L'affirmation de Soi n'a aucune puissance. Seule l'obéissance va de soi, s'en remettre en toute humilité à notre Seigneur et Maître, à Sa miséricorde, se reposer sur Lui dans l'espérance de Sa charité.

Jean

« 2 :14 Il trouva dans le temple les vendeurs de bœufs, de brebis et de pigeons, et les changeurs assis.

2 :15 Ayant fait un fouet avec des cordes, il les chassa tous du temple, ainsi que les brebis et les bœufs ; il dispersa la monnaie des changeurs, et renversa les tables ;

2 :16 et il dit aux vendeurs de pigeons : Otez cela d'ici, ne faites pas de la maison de mon Père une maison de trafic. »

Jésus est confronté à la bête spéculative criminelle, source de mort et de prévarication. Jésus nous la montre du doigt. Elle s'insinue partout, séduit le plus grand monde, flatte tous les egos. Son but est de construire une tour de Babel, demeure des privilégiés les plus monstrueux, dans un pays sans lumière, de faire de la planète un camp de concentration dans lequel erreront tous les inutiles, les improductifs, les dévoreurs de dividendes. Il ne sera plus nécessaire de les exterminer, le coût en serait trop grand. La méchanceté et la violence règneront. Les autres, les esclaves payeront pour travailler, subiront les tortures,

les humiliations et les harcèlements de ces nouveaux capos qui gèreront la ressource.

Comment peut-on parler d'amour dans un tel monde ?

Jésus rend la Justice. Il ne se place pas dans une stratégie. Sa Justice n'est pas une vengeance. Elle ne se monnaie pas. Il est dans une justice d'Amour. Tout ce qui est contraire à l'Amour doit être dénoncé. La violence n'est pas une réponse. Tout ce qui est opposé à l'Amour ne pourra le rejoindre. La porte restera fermée. La Vie est Amour.

« L'Amour est patient, plein de bonté ; n'est point envieux ; ne se vante point, ne s'enfle point d'orgueil, ne fait rien de malhonnête, ne cherche point son intérêt, ne s'irrite point, ne soupçonne point le mal, ne se réjouit point de l'injustice, mais se réjouit de la vérité Il excuse tout, croit tout, espère tout, supporte tout. L'Amour ne périt jamais. » Paul

Mais voilà, Jésus « Fils de Dieu », Envoyé Céleste Suprême qui seul connaît le Père qui seul connaît le fils est venu rassembler les égarés, mettre fin à toutes les errances, les rétablir sur le chemin.

Il est « l'alpha et l'oméga ». Il va venir.

Jésus et la gnose

Genèse : « 6 :3 Alors l'Eternel dit : Mon esprit ne restera pas à toujours dans l'homme, car l'homme n'est que chair, et ses jours seront de cent vingt ans. »

Ecclésiaste (3- 19,22) « Le sort des Hommes et le sort de la bête sont identiques : comme meurt l'un ainsi meurt l'autre ...La supériorité de l'Homme sur la bête est nulle car tout est vanité. Tout s'en va vers un même lieu : tout vient de la poussière, tout s'en retourne à la poussière. »

Pendant des milliers d'années, croire qu'une réalité plus importante que la nôtre est, a donné lieu à des théories aussi différentes que variées sur la nature et le sens de l'univers. Elles avaient l'intention de servir de remède à la précarité et au but de l'existence humaine. Pour ce faire, de nombreuses constructions intellectuelles s'appuyant sur des traditions de prières ou comme d'autres de méditations ou de guérisons ayant pour support des rituels ont tenté d'ordonner le chaos, la vie, pour lui donner un sens, une histoire.

Mais voilà, Jésus, « Fils de l'homme » est venu. Il s'est incarné par le baptême d'eau pour ensuite enseigner par le baptême de feu, celui de l'Esprit. Il est notre guide, le sauveur de l'Etre qu'il nous donne. Il a souffert durement dans sa chair. Il l'a laissée derrière lui en rendant l'Esprit.

Evangile de marie magdala :

« Car c'est à l'intérieur de vous que se trouve le fils de l'homme ; allez à lui, ceux qui le cherchent le trouvent. »

Tout simplement, qu'est-ce que la gnose chrétienne ?

La gnose, c'est la connaissance. Le gnostique est celui qui dit accéder à la connaissance du divin. Le gnostique devient donc un initié qui par la connaissance de sa condition humaine s'en libère. Plus précisément, l'humain est semblable au divin. Chaque être humain possède enfermé dans son corps matériel une parcelle de « l'étincelle divine ». Les hommes sont des âmes divines emprisonnées dans un monde matériel créé par un dieu mauvais ou imparfait appelé le démiurge. Le démiurge peut être considéré comme une incarnation du mal, ou comme un dieu bon mais imparfait

Il existe donc une dualité entre « l'esprit » et la « matière ». Une sorte d'analogie à la dualité formelle onde - corpuscule peut-être ?

Par la suite le gnostique s'est fabriqué un mythe de la création (une figure divine comme pourrait être le Père : Barbélo, le Monogène : étincelle de lumière, puis les éons et autres archons,) qu'il a exposé dans différentes doctrines (les deux principes, dualisme absolu, mitigé, le bien s'oppose au mal...).

Les êtres humains sont tellement imbriqués dans la matière qu'ils ne parviennent à trouver leur nature spirituelle authentique qu'à travers la révélation divine qui est ici, en l'occurrence, Jésus, incarnation de l'être suprême qui s'incarne pour apporter la gnose aux hommes.

Le salut assure la libération de la « partie divine ». Cependant, Jésus s'est-il incarné ou pas, les gnostiques ont un avis partagé. Son enseignement, parfois intitulé « paroles secrètes », est une connaissance cachée réservée aux initiés, le pendant des élus.

Est-il raisonnable de penser que l'homme a été créé contre le monde et que cet homme est supérieur à ses créateurs ? Qu'il peut se créer divin ?

Pouvons-nous dire que ce monde a été créé pour cet homme et que cet homme a été créé pour ce monde ?

Que ce monde a été créé comme cet homme et que cet homme a été créé comme ce monde ?

Je préfère écrire que l'économie de ce monde fait que cet homme, possibilité évolutive opportune, n'est que ce qu'il peut être à un moment présent.

Puis je parler d'une création double ? Une première puis une deuxième ou les deux ensembles ? D'un voyageur emmêlé en recherche de cohérence et de simplification que l'Éternel réduira hors de l'espace et du temps pour nous faire sortir de ce décor après qu'il eût mesuré notre qualité, notre poids ?

Matthieu 5:9 « Heureux ceux qui procurent la paix, car ils seront appelés fils de Dieu! » Jean 14 :26 « Mais le consolateur, l'Esprit-Saint, que le Père enverra en mon nom, vous enseignera toutes choses, et vous rappellera tout ce que je vous ai dit.14:27 Je vous laisse la paix, je vous donne ma paix. Je ne vous donne pas comme le monde donne. Que votre cœur ne se trouble point, et ne s'alarme point. »

Mais voilà, Jésus « Fils de Dieu », Envoyé Céleste Suprême qui seul connaît le Père qui seul connaît le fils est venu rassembler les égarés, mettre fin à toutes les errances, les rétablir sur le chemin.

Apocalypse 1:5 « et de la part de Jésus-Christ, le témoin fidèle, le premier-né des morts, et le prince des rois de la terre! A celui qui nous aime, qui nous a délivrés de nos péchés par son sang, »

Que nous dit- on ?

« Car il y a un seul Dieu, et aussi un seul médiateur entre Dieu et les hommes, Jésus-Christ homme. » (1Tm 2.5)

*« Car c'est par la grâce que vous êtes sauvés, par le moyen de la foi. **Et cela ne vient pas de vous, c'est le don de Dieu.** Ce n'est point par les œuvres, afin que personne ne se glorifie. » (Ep 2.8-)*

« Tout ce qui ne vient de la foi est péché (Rom.14-23) » « le juste vivra par la foi (Rom.1-17) » « ferme dans la foi (1Pierre 5-9) » « sans se conformer au siècle présent (Rom.12-2) »

Que nous dit Jésus ?

Marc (12, 28-34)

« 12:28 Un des scribes, qui les avait entendus discuter, sachant que Jésus avait bien répondu aux sadducéens, s'approcha, et lui demanda: Quel est le premier de tous les commandements?

12:29 *Jésus répondit: Voici le premier: Ecoute, Israël, le Seigneur, notre Dieu, est l'unique Seigneur;*

12:30 *et: Tu aimeras le Seigneur, ton Dieu, de tout ton cœur, de toute ton âme, de toute ta pensée, et de toute ta force.*

12:31 *Voici le second: Tu aimeras ton prochain comme toi-même. Il n'y a pas d'autre commandement plus grand que ceux-là.*

12:32 *Le scribe lui dit: Bien, maître; tu as dit avec vérité que Dieu est unique, et qu'il n'y en a point d'autre que lui,*

12:33 *et que l'aimer de tout son cœur, de toute sa pensée, de toute son âme et de toute sa force, et aimer son prochain comme soi-même, c'est plus que tous les holocaustes et tous les sacrifices.*

12:34 *Jésus, voyant qu'il avait répondu avec intelligence, lui dit: Tu n'es pas loin du royaume de Dieu. Et personne n'osa plus lui proposer des questions »*

Le royaume de Dieu n'est pas de ce monde.

« un seul Seigneur, une seule foi, un seul baptême, un seul Dieu » proclame l'Épître aux Éphésiens (Ep 4,5).

« L'attachement à la matière engendre une passion contre nature. Le trouble naît alors dans tout le corps ; c'est pourquoi je vous dis : soyez en harmonie. Si vous êtes dérégulé, inspirez – vous des représentations de votre vraie nature. Que celui qui a des oreilles pour entendre entende. »

Jean « 17:3 Or, la vie éternelle, c'est qu'ils te connaissent, toi, le seul vrai Dieu, et celui que tu as envoyé, Jésus-Christ. »

Matthieu :

« 5:1 Voyant la foule, Jésus monta sur la montagne; et, après qu'il se fut assis, ses disciples s'approchèrent de lui.

5:2 Puis, ayant ouvert la bouche, il les enseigna, et dit:

5:3 Heureux les pauvres en esprit, car le royaume des cieux est à eux!

5:4 Heureux les affligés, car ils seront consolés!

5:5 Heureux les débonnaires, car ils hériteront la terre!

5:6 Heureux ceux qui ont faim et soif de la justice, car ils seront rassasiés!

5:7 Heureux les miséricordieux, car ils obtiendront miséricorde!

5:8 Heureux ceux qui ont le cœur pur, car ils verront Dieu!

5:9 Heureux ceux qui procurent la paix, car ils seront appelés fils de Dieu!

5:10 Heureux ceux qui sont persécutés pour la justice, car le royaume des cieux est à eux!

5:11 Heureux serez-vous, lorsqu'on vous outragera, qu'on vous persécutera et qu'on dira faussement de vous toute sorte de mal, à cause de moi.

5:12 Réjouissez-vous et soyez dans l'allégresse, parce que votre récompense sera grande dans les cieux; car c'est ainsi qu'on a persécuté les prophètes qui ont été avant vous.

5:13 Vous êtes le sel de la terre. Mais si le sel perd sa saveur, avec quoi la lui rendra-t-on? Il ne sert plus qu'à être jeté dehors, et foulé aux pieds par les hommes.

5:14 Vous êtes la lumière du monde. Une ville située sur une montagne ne peut être cachée;

5:15 et on n'allume pas une lampe pour la mettre sous le boisseau, mais on la met sur le chandelier, et elle éclaire tous ceux qui sont dans la maison.

5:16 Que votre lumière luise ainsi devant les hommes, afin qu'ils voient vos bonnes œuvres, et qu'ils glorifient votre Père qui est dans les cieux.

5:17 Ne croyez pas que je sois venu pour abolir la loi ou les prophètes; je suis venu non pour abolir, mais pour accomplir.

5:18 Car, je vous le dis en vérité, tant que le ciel et la terre ne passeront point, il ne disparaîtra pas de la loi un seul iota ou un seul trait de lettre, jusqu'à ce que tout soit arrivé. »

Apocalypse

« 22:2 Au milieu de la place de la ville et sur les deux bords du fleuve, il y avait un arbre de vie, produisant douze fois des fruits, rendant son fruit chaque mois, et dont les feuilles servaient à la guérison des nations. ».....

« 22:14 Heureux ceux qui lavent leurs robes, afin d'avoir droit à l'arbre de vie, et d'entrer par les portes dans la ville! »

L'émanation qui a transmigré doit se transformer et la matière anéantie au moment de son retour en Esprit.

Dieu est le Père des Êtres et le Créateur des choses.

Jean : « 19:30 Quand Jésus eut pris le vinaigre, il dit: Tout est accompli. Et, baissant la tête, il rendit l'esprit ».

Que nous apprend le Livre de la Parole ?

Genèse : « 1:3 Dieu dit: Que la lumière soit! Et la lumière fut. 1:4 Dieu vit que la lumière était bonne; et Dieu sépara la lumière d'avec les ténèbres. »

Jean : « Les Enfants de Dieu ne sont engendrés ni du sang, ni de la chair,

Ni encore moins de la volonté des Hommes.

Les Enfants de Dieu sont issus de Dieu. »

Jacques : « *1:16 Ne vous y trompez pas, mes frères bien-aimés:*

1:17 toute grâce excellente et tout don parfait descendent d'en haut, du Père des lumières, chez lequel il n'y a ni changement ni ombre de variation.

1:18 Il nous a engendrés selon sa volonté, par la parole de vérité, afin que nous soyons en quelque sorte les prémices de ses créatures. »

« Le premier homme, Adam, a été fait âme vivante ; le dernier Adam est un esprit qui donne la vie. Mais ce n'est pas le spirituel qui paraît d'abord ; c'est le psychique, puis le spirituel. Le premier homme, issu du sol, est terrestre ; le second homme, lui, vient du ciel. »

(1 Corinthiens 15 :47)

*« Le premier homme tiré de la terre, est terrestre.
Le deuxième homme **vient** du ciel. »*

(2 Corinthiens 4 :18)

« Aussi nous regardons, non point aux choses visibles, mais à celles qui sont invisibles ; car les choses visibles sont momentanées, et les invisibles sont éternelles. »

(Psaumes 115 :15-16)

*« Soyez bénis par l'Éternel,
Qui a fait les cieux et la terre !
Les cieux sont les cieux de l'Éternel,
Mais il a donné la terre aux êtres humains. »*

1 Corinthiens

« 15:35 Mais quelqu'un dira: Comment les morts ressuscitent-ils, et avec quel corps reviennent-ils?

15:36 Insensé! ce que tu sèmes ne reprend point vie, s'il ne meurt.

15:37 Et ce que tu sèmes, ce n'est pas le corps qui naîtra; c'est un simple grain, de blé peut-être, ou de quelque autre semence;

15:38 puis Dieu lui donne un corps comme il lui plaît, et à chaque semence il donne un corps qui lui est propre.

15:39 *Toute chair n'est pas la même chair; mais autre est la chair des hommes, autre celle des quadrupèdes, autre celle des oiseaux, autre celle des poissons.*

15:40 *Il y a aussi des corps célestes et des corps terrestres; mais autre est l'éclat des corps célestes, autre celui des corps terrestres.*

15:41 *Autre est l'éclat du soleil, autre l'éclat de la lune, et autre l'éclat des étoiles; même une étoile diffère en éclat d'une autre étoile. »*

1 – Corinthiens :

« 15:50 *Ce que je dis, frères, c'est que la chair et le sang ne peuvent hériter le royaume de Dieu, et que la corruption n'hérite pas l'incorruptibilité.* 15:51 *Voici, je vous dis un mystère: nous ne mourrons pas tous, mais tous nous serons changés,* 15:52 *en un instant, en un clin d'œil, à la dernière trompette. La trompette sonnera, et les morts ressusciteront incorruptibles, et nous, nous serons changés. »*

Esaië (ch.65 Ver.17) Les rétributions de l'Eternel.

« *Car je vais créer de nouveaux cieux,
Et une nouvelle terre,
On ne se rappellera plus les choses passées,
Elles ne reviendront plus à l'esprit.
Réjouissez- vous plutôt et soyez toujours dans l'allégresse,
A cause de ce que je vais créer ;
Car je vais créer Jérusalem pour l'allégresse,
Et son peuple pour la joie.
Je ferai de Jérusalem mon allégresse
Et de mon peuple ma joie. »*

Evangile de Marie Magdala

Que lui a dit l'Enseigneur :

« *Je suis sortie du monde grâce à un autre monde, une représentation s'est effacée*

grâce à une représentation plus haute.

Désormais je vais vers le repos Où le temps se repose dans l'Eternité du temps.

Je vais au Silence. »

1 Corinthiens(Paul)

15:42 *Ainsi en est-il de la résurrection des morts. Le corps est semé corruptible; il ressuscite incorruptible;* 15:43 *il est semé méprisable, il ressuscite glorieux; il est semé infirme, il ressuscite plein de force;* 15:44 *il est semé corps animal, il ressuscite corps spirituel. S'il y a un corps animal, il y a aussi un corps spirituel.*

15:45 C'est pourquoi il est écrit: Le premier homme, Adam, devint une âme vivante. Le dernier Adam est devenu un esprit vivifiant. 15:46 Mais ce qui est spirituel n'est pas le premier, c'est ce qui est animal; ce qui est spirituel vient ensuite. 15:47 Le premier homme, tiré de la terre, est terrestre; le second homme est du ciel. 15:48 Tel est le terrestre, tels sont aussi les terrestres; et tel est le céleste, tels sont aussi les célestes. 15:49 Et de même que nous avons porté l'image du terrestre, nous porterons aussi l'image du céleste.

15:50 Ce que je dis, frères, c'est que la chair et le sang ne peuvent hériter le royaume de Dieu, et que la corruption n'hérite pas l'incorruptibilité. 15:51 Voici, je vous dis un mystère: nous ne mourrons pas tous, mais tous nous serons changés, 15:52 en un instant, en un clin d'œil, à la dernière trompette. La trompette sonnera, et les morts ressusciteront incorruptibles, et nous, nous serons changés. 15:53 Car il faut que ce corps corruptible revête l'incorruptibilité, et que ce corps mortel revête l'immortalité. 15:54 Lorsque ce corps corruptible aura revêtu l'incorruptibilité, et que ce corps mortel aura revêtu l'immortalité, alors s'accomplira la parole qui est écrite: La mort a été engloutie dans la victoire.

Que nous apprend Jésus ?

Jean : « 5:37 Et le Père qui m'a envoyé a rendu lui-même témoignage de moi. Vous n'avez jamais entendu sa voix, vous n'avez point vu sa face,

6:46 C'est que nul n'a vu le Père, sinon celui qui vient de Dieu; celui-là a vu le Père. »

Dieu est donc inconnu et ne peut être connu des êtres humains.

Jésus ne dit-il pas : « Comment Celui qui Est peut –il habiter ce néant ? »

Evangile de Thomas : Jésus dit :

« Si la chair est venue à l'existence à cause de l'esprit, c'est une merveille, mais si l'esprit est venu à l'existence à cause du corps, c'est une merveille de merveille.

Mais moi je m'émerveille de ceci :

Comment cet Etre qui est

Peut-il habiter ce néant.

Luc (Baptême de Jésus) « Or, comme tout le peuple était baptisé, Jésus baptisé lui aussi pria : alors le ciel s'ouvrit : l'Esprit Saint descendit sur Jésus sous une apparence corporelle, comme une colombe, et une voix vint du ciel : « Tu es mon fils, moi, aujourd'hui, je t'ai engendré. »

Evangile de Jean :« 13:13 Vous m'appelez Maître et Seigneur; et vous dites bien, car je le suis. »

Apocalypse : «1:8 Je suis l'alpha et l'oméga, dit le Seigneur Dieu, celui qui est, qui était, et qui vient, le Tout-Puissant. »

« 21:6 Et il me dit: C'est fait! Je suis l'alpha et l'oméga, le commencement et la fin. A celui qui a soif je donnerai de la source de l'eau de la vie, gratuitement. »

Ephésiens

« 6:11 Revêtez-vous de toutes les armes de Dieu, afin de pouvoir tenir ferme contre les ruses du diable.6:12 Car nous n'avons pas à lutter contre la chair et le sang, mais contre les dominations, contre les autorités, contre les princes de ce monde de ténèbres, contre les esprits méchants dans les lieux célestes.6:13 C'est pourquoi, prenez toutes les armes de Dieu, afin de pouvoir résister dans le mauvais jour, et tenir ferme après avoir tout surmonté.6:14 Tenez donc ferme: ayez à vos reins la vérité pour ceinture; revêtez la cuirasse de la justice;6:15 mettez pour chaussure à vos pieds le zèle que donne l'Evangile de paix;6:16 prenez par-dessus tout cela le bouclier de la foi, avec lequel vous pourrez éteindre tous les traits enflammés du malin;6:17 prenez aussi le casque du salut, et l'épée de l'Esprit, qui est la parole de Dieu. »

Que nous enseigne Jésus, si ce n'est de :

- se purifier progressivement
- rencontrer l'Esprit ou le Paraclet
- s'éveiller à la Plénitude de la Connaissance
- atteindre la perfection
- réintégrer dans l'Amour et l'Unité de Dieu.

Quel cheminement nous indique-t-il ?

Jean :

« 1:26 Jean leur répondit: Moi, je baptise d'eau, mais au milieu de vous il y a quelqu'un que vous ne connaissez pas, qui vient après moi;
1:27 je ne suis pas digne de délier la courroie de ses souliers.

1:28 Ces choses se passèrent à Béthanie, au delà du Jourdain, où Jean baptisait.

1:29 Le lendemain, il vit Jésus venant à lui, et il dit: Voici l'Agneau de Dieu, qui ôte le péché du monde.

1:30 C'est celui dont j'ai dit: Après moi vient un homme qui m'a précédé, car il était avant moi.

1:31 Je ne le connaissais pas, mais c'est afin qu'il fût manifesté à Israël que je suis venu baptiser d'eau.

1:32 Jean rendit ce témoignage: J'ai vu l'Esprit descendre du ciel comme une colombe et s'arrêter sur lui.

1:33 Je ne le connaissais pas, mais celui qui m'a envoyé baptiser d'eau, celui-là m'a dit: Celui sur qui tu verras l'Esprit descendre et s'arrêter, c'est celui qui baptise du Saint-Esprit.

1:34 Et j'ai vu, et j'ai rendu témoignage qu'il est le Fils de Dieu. »

Après le baptême d'eau qui est l'offrande du corps vient le baptême du Saint Esprit qui donne l'Être.

Luc (Baptême de Jésus) « *Or, comme tout le peuple était baptisé, Jésus baptisé lui aussi priait : alors le ciel s'ouvrit : l'Esprit Saint descendit sur Jésus sous une apparence corporelle, comme une colombe, et une voix vint du ciel : « Tu es mon fils, moi, aujourd'hui, je t'ai engendré. »*

Le fils de l'homme est en Jésus.

Jésus est venu annoncer le « royaume qui n'est pas de ce monde ». Il n'existe qu'un seul Dieu, créateur des Êtres et des choses, qu'une seule Essence qui se réalise en s'extrayant d'un néant, absolu statistique, génération aléatoire spontanée du virtuel. Je suis là et tu ne me vois pas. Tu me vois et je ne suis plus là. Il se réalise en personnes Suprêmes, Intelligences Supérieures qui dépassent notre entendement.

« Restons persévérant, gardons notre ferveur première, conservons notre courage, fidèle jusqu'à la mort, rejetons la doctrine des « Nicolaites » avec « leurs prétendues profondeurs » qui n'est que celle de satan, gardons les œuvres de Jésus jusqu'à la fin, soyons vigilants, faisons nos œuvres parfaites et veillons, gardons la parole, ne renions pas le nom de Jésus et de Dieu, soyons fervent et repentons-nous. Au diable la tiédeur »

Jean: « *19 Jésus leur répondit: Détruisez ce temple, et en trois jours je le relèverai. 2:20 Les Juifs dirent: Il a fallu quarante-six ans pour bâtir ce temple,*

et toi, en trois jours tu le relèveras!2:21 Mais il parlait du temple de son corps. »

C'est le **TEMPLE DE L'HOMME**, celui que **Jésus** construit en nous qui fait l'objet de toutes les attaques.

Matthieu : « 17 :20 *C'est à cause de votre incrédulité, leur dit Jésus. Je vous le dis en vérité, si vous aviez de la foi comme un grain de sénevé, vous diriez à cette montagne : Transporte-toi d'ici là, et elle se transporterait ; rien ne vous serait impossible.*

17:21 Mais cette sorte de démon ne sort que par la prière et par le jeûne.

17:22 Pendant qu'ils parcouraient la Galilée, Jésus leur dit: Le Fils de l'homme doit être livré entre les mains des hommes;

17:23 ils le feront mourir, et le troisième jour il ressuscitera. Ils furent profondément attristés »

Le royaume n'est pas de ce monde. Jésus, par sa résurrection, nous montre qu'il est accessible. « *Jésus-Christ, le témoin fidèle, le premier-né des morts* »

Evangile de Jean : « 19 :30 *Quand Jésus eut pris le vinaigre, il dit : Tout est accompli. Et, baissant la tête, il rendit l'esprit.* »

Matthieu :17-23 « *ils le feront mourir, et le troisième jour il ressuscitera. Ils furent profondément attristés* »

L'Esprit de Jésus, du Fils de l'homme, s'est incarné dans un corps de chair. Totalemment éveillé dans la plénitude de la connaissance, Il a donné son enseignement. Il a prêché l'amour de Dieu et du prochain. Il nous a fait connaître l'existence du royaume de Dieu que l'on peut atteindre si Dieu le veut après l'abandon du corps par l'Esprit.

Jésus parle-t-il d'une âme ? Je ne crois pas. Il parle d'un corps et d'un esprit. Le corps est soumis à son psychologique, son langage machine par analogie et à tous ses environnements. Cette unité biologique n'est que ce qu'elle peut être, ni plus, ni moins. Elle agit individuellement et collectivement par interactions grâce à une intelligence ou compréhension qu'une structure d'algorithmes et de paradigmes naturels permet d'obtenir.

Il s'agit du corps terrestre.

Le corps céleste est celui de l'esprit composé d'informations transférées. Mais le mystère est grand, très grand. Cet esprit ressuscité ne transite-t-il pas par le temple intérieur que construit Jésus en nous et qui acquiert la cohérence nécessaire avec Jérusalem céleste.

La pauvreté en esprit

Matthieu 5.3. « *Heureux les pauvres en esprit, car le royaume des cieux est à eux!* »

Le mot hébreu que l'on traduit par « *heureux* » a une signification plus ancienne que celle actuelle, elle est celle de « **marcher** » ou de « **s'avancer** ». Ainsi les Béatitudes s'adressent aux personnes qui veulent marcher dans la voie ouverte par la Bonne Nouvelle, par la Lumière accordée, par l'Esprit donné, par la miséricorde consentie qui vivent des situations ou ont des comportements en rapport avec une rencontre avec l'amour de **Celui qui est** qui permet l'épanouissement. Heureux ceux et celles qui veulent marcher droit sur les chemins de **Celui qui est** en compagnie de *Jésus*.

Dans le langage hébraïque et l'utilisation qu'en fait la Bible, nous découvrons que le mot « *pauvre* », même sans les mots « *en esprit* », signifie « **être humble** » de cœur ou « **être doux** » de caractère.

Que fait *Jean Baptiste* ?

Jean-Baptiste a prêché le repentir. Il invite à se préparer à la venue de la Lumière, du Témoin fidèle, à se mettre en état de le recevoir. Il enseigne l'humilité, le renoncement à soi sans lesquels il n'y a ni initiation ni progrès spirituel : « *Moi, je ne suis pas digne de dénouer la courroie de sa sandale* » (*Jean 1.27*) ; « *Il faut qu'il croisse et que je diminue* » (*Jean 3.30*).

Jean-Baptiste enseigne comment se préparer à recevoir la « *Lumière du monde* ». Il baptise avec l'eau du Jourdain. Il nous fait traverser le Jourdain. Il nous oriente vers la terre promise.

Pensez- vous vraiment que l'Esprit puisse s'identifier à la raison humaine ?

« *en esprit* » nous apprend qu'il ne s'agit plus de la pauvreté au sens d'indigence, mais d'une disposition spirituelle. Les « *anawim* » en esprit, les pauvres de Dieu, c'est-à-dire les « courbés », les petits, les faibles, les humbles, les affligés, les doux sont des gens qui se courbent intérieurement, qui ne se révoltent pas, qui baissent les yeux dans un respect immense. L'esprit de pauvreté est en fait une attitude spirituelle d'humilité et de patience. L'addition de Matthieu « *en esprit* » prend son sens quand on se rappelle que, dans son Évangile, il rapporte souvent les paroles de *Jésus* qui reproche aux Pharisiens leur orgueil et leur suffisance qui les rend sourds à la révélation de Dieu contenue dans la Bonne Nouvelle. Même les disciples sont mis en garde contre un tel danger. Par contre, ce sont les humbles qui se montrent plus réceptifs.

On peut donc conclure que l'esprit de pauvreté est une disposition intérieure que l'on trouve chez les gens qui ont pris conscience de ce qui leur arrive et qui, en conséquence, sont accueillants au sens de l'existence que *Jésus* leur révèle.

Allez dans l'humilité à la rencontre de l'amour de *Celui qui est*. Marcher, humble en Esprit.

Dans les conseils de vie que l'on trouve dans les lettres de Paul, la douceur est toujours accompagnée d'autres qualités : « *Puisque vous êtes élus, sanctifiés, aimés par Dieu, revêtez donc des sentiments de compassion, de bienveillance, d'humilité, de douceur, de patience. Supportez-vous les uns les autres, et si l'un de vous a un grief contre l'autre, pardonnez-vous mutuellement. [...] Et par-dessus tout, revêtez l'amour : c'est le lien parfait.* » (Col 3,12-14). La douceur fait partie d'un ensemble de qualités qui font de la communauté des chrétiens et des chrétiennes un lieu de vie fraternelle, donnant ainsi le témoignage de la communion à laquelle Dieu appelle ultimement tous les êtres humains.

Le renoncement à soi.

Evangile de marie magdala :

« *Car c'est à l'intérieur de vous que se trouve le fils de l'homme ; allez à lui, ceux qui le cherchent le trouve.* »

Que nous dévoile encore l'Enseigneur ou *Jésus* :

« *L'attachement à la matière engendre une passion contre nature. Le trouble naît alors dans tout le corps ; c'est pourquoi je vous dis : soyez en harmonie. Si vous êtes dérégulé, inspirez – vous des représentations de votre vraie nature. Que celui qui a des oreilles pour entendre entende.* »

Légitimité

Quelle ***autorité*** accorde la légitimité ?

Celui qui est, origine consubstantielle de Son émanation par la *Parole* et de toutes celles issues de Lui, notre *Seigneur et Maître*, est l'*Unique*, le *Seul* qui de toute éternité donne la *Vie* selon sa *Volonté* à ses enfants, à ses témoins. Sa *Gloire* immense n'a d'égale que Sa *Puissance*, que sa *Science* et sa *Présence* qui illuminent et dominant ***sa Création***.

YHVH Essence divine en tant qu'Elle se révèle comme ***Personne Suprême***

Avant le commencement Dieu Est. Hier Il Est, aujourd'hui Il Est, demain Il Est. Emanation de lui - même, « **Je Suis** » se manifeste. Avant d'Être, Il Est.

Comprenons :

Je suis.

Je suis je suis.

Je suis Celui qui Je suis, Je suis Celui qui Est.

Celui qui Est.

Il Est.

N'est-ce pas merveilleux ?

Isaïe « 43:5 Ne crains rien, car je suis avec toi; Je ramènerai de l'orient ta race, Et je te rassemblerai de l'occident.43:6 Je dirai au septentrion: Donne! Et au midi: Ne retiens point! Fais venir mes fils des pays lointains, Et mes filles de l'extrémité de la terre,

43:7 Tous ceux qui **s'appellent** de mon nom, Et que j'ai **créés** pour ma gloire, Que j'ai **formés** et que j'ai **faits**. 43:10 Vous êtes mes témoins, dit l'Eternel, Vous, et mon serviteur que j'ai choisi, Afin que vous le sachiez, Que vous me croyiez et compreniez que c'est moi:

Avant moi il n'a point été formé de Dieu, Et après moi il n'y en aura point. »

Lévitique « 26:11 J'établirai ma demeure au milieu de vous, et mon âme ne vous aura point en horreur ».

Dans le plus grand des respects je m'hasarderai à une interprétation. L'Eternel ne nous fait-il pas comprendre que Son Ame, puisqu'Il pourrait « nous avoir en horreur » sera au milieu de Ses Enfants qu'Il va créer, engendrer par l'action de Son Esprit.

Matthieu « 7:28 Après que Jésus eut achevé ces discours, la foule fut frappée de sa doctrine;

7:29 car il enseignait comme ayant **autorité**, et non pas comme leurs scribes. »

Marc « 1:21 Ils se rendirent à Capernaüm. Et, le jour du sabbat, Jésus entra d'abord dans la synagogue, et il enseigna.

1:22 Ils étaient frappés de sa doctrine; car il enseignait comme ayant **autorité**, et non pas comme les scribes. »

Jean « 5:26 Car, comme le Père a la vie en lui-même, ainsi il a donné au Fils d'avoir la vie en lui-même.

5:27 Et il lui a donné le **pouvoir** de juger, parce qu'il est Fils de l'homme. »

.....

« 17:1 Après avoir ainsi parlé, Jésus leva les yeux au ciel, et dit: Père, l'heure est venue! Glorifie ton Fils, afin que ton Fils te glorifie,

17:2 selon que tu lui as donné **pouvoir** sur toute chair, **afin qu'il accorde la vie éternelle à tous ceux que tu lui as donnés.**

17:3 Or, la vie éternelle, c'est qu'ils te connaissent, toi, le seul vrai Dieu, et celui que tu as envoyé, Jésus-Christ. »

Jésus possède l'**autorité** et le **pouvoir** que son **Père** Lui a accordés. Il est donc source de **légitimité** comme **fil légitime du Père.**

Celui qui Est, a confié le jugement à son Fils, le pouvoir de décision. Il doit rassembler **les rachetés de la terre**, leur accorder le pardon, le salut et la vie éternelle. Personne ne peut ravir les siens de Sa main.

Paul - 1Corinthiens « 2:1 Pour moi, frères, lorsque je suis allé chez vous, ce n'est pas avec une supériorité de langage ou de sagesse que je suis allé vous annoncer le témoignage de Dieu.

2:2 Car je n'ai pas eu la pensée de savoir parmi vous autre chose que Jésus-Christ, et Jésus-Christ crucifié.

2:3 Moi-même j'étais auprès de vous dans un état de faiblesse, de crainte, et de grand tremblement;

2:4 et ma parole et ma prédication ne reposaient pas sur les discours persuasifs de la sagesse, mais sur une démonstration d'Esprit et de puissance,

2:5 afin que votre **foi fût fondée**, non sur la sagesse des hommes, mais **sur la puissance de Dieu.** »

La légitimité a été donnée à **Paul** puisqu'il s'appuie sur l'autorité ou la puissance de **Dieu**, sur la « démonstration de l'Esprit » qui s'est opérée en lui et « non sur des discours pathétiques de la sagesse humaine. ».

Ceux qui croient en **Dieu** et en **Jésus Christ** doivent par conséquent consentir à recevoir son enseignement.

Pensez-vous vraiment que le *Livre de la Parole* ne contient qu'un témoignage d'hommes inspirés, à l'imagination fertile ? Pourquoi refusez-vous Sa Parole ? **Jésus** de l'histoire porte en lui **Jésus** des Ecritures. Il est impie de les dissocier et vouloir humainement le reconstruire. La raison humaine est totalement incapable d'accepter ou même d'envisager l'existence d'une raison supérieure à la sienne. Pourquoi vouloir fabriquer un courant philosophique qui nie la transcendance ? Dans ce cas vous n'êtes que de la « paille à brûler ». Vous n'êtes plus sous le regard de *l'Eternel*. Vous êtes sur le chemin de la perdition. L'histoire humaine n'est que le support de la seule et véritable histoire, celle de *l'Esprit*, celle des enfants de *l'Eternel*. Le *Livre de la Parole* est un témoignage de la parole divine. Le déisme est la dernière marche avant l'athéisme.

Vous voulez détruire l'autorité, la remplacer par votre raison. Vous êtes entre les mains de l'adversaire en espérant devenir votre propre maître, acteur de votre propre destin, en vous proclamant libre de toute révélation de la parole divine par *l'Esprit Saint* qui est, bien que vous la rejetiez la véritable et seule Tradition sur laquelle s'appuyer. La loi, c'est ce que vous faites. Il « *est interdit d'interdire* ». Je veux comprendre et accepter si je le désire. Pauvre de moi, pauvre pêcheur, je ne suis que « *vanité et poursuite du vent* ». Seul *Dieu* nous viendra en aide dans sa grande Miséricorde.

Qui est concerné

2Thimotée « 3:16 *Toute Ecriture est inspirée de Dieu, et utile pour enseigner, pour convaincre, pour corriger, pour instruire dans la justice,*
3:17 *afin que l'homme de Dieu soit accompli et propre à toute bonne œuvre.* »

Paul, légitimé peut se reposer sur *l'Ecriture* en toute vérité pour délivrer l'enseignement.

L'homme de Dieu, le disciple, est concerné. Celui qui **croit** en **Celui qui Est** a la **foi**. Sa démarche est **juste**.

Quelle peut-être la filiation de l'homme de Dieu ?

Jean « 1:9 *Cette lumière était la véritable lumière, qui, en venant dans le monde, éclaire tout homme.*

1:10 *Elle était dans le monde, et le monde a été fait par elle, et le monde ne l'a point connue.*

1:11 *Elle est venue chez les siens, et les siens ne l'ont point reçue.*

1:12 **Mais à tous ceux qui l'ont reçue, à ceux qui croient en son nom, elle a donné le pouvoir de devenir enfants de Dieu, lesquels sont nés,**

1:13 **non du sang, ni de la volonté de la chair, ni de la volonté de l'homme, mais de Dieu.** »

Timothée « 1:1 *Paul, apôtre de Jésus-Christ, par ordre de Dieu notre Sauveur et de Jésus-Christ notre espérance,*

1:2 **à Timothée, mon enfant légitime en la foi:** *que la grâce, la miséricorde et la paix, te soient données de la part de Dieu le Père et de Jésus-Christ notre Seigneur!* »

La foi par la croyance donne la légitimité à notre démarche.

Nul ne peut servir deux maîtres.

Ephésiens « 6:10 *Au reste, fortifiez-vous dans le Seigneur, et par sa force toute-puissante.*

6:11 *Revêtez-vous de toutes les armes de Dieu, afin de pouvoir tenir ferme contre les ruses du diable.*

6:12 *Car nous n'avons pas à lutter contre la chair et le sang, mais contre les dominations, contre les autorités, contre les princes de ce monde de ténèbres, contre les esprits méchants dans les lieux célestes. »*

Plus nous irons à la rencontre de notre Seigneur et Maître et plus nous serons tourmentés en Esprit. Nous devons comprendre ce combat comme un gage de réussite. Nous sommes sur le bon chemin.

Il n'existe qu'une seule et unique interprétation du *Livre de la Parole*. C'est celle qui interprète en *Esprit et Vérité*.

« *un seul Seigneur, une seule foi, un seul baptême, un seul Dieu* » proclame ***l'Épître aux Éphésiens (Ep 4,5)***.

« *Car il y a un seul Dieu, et aussi un seul médiateur entre Dieu et les hommes, Jésus-Christ homme.* » (***1Tm 2.5***)

Évangile de Jean « *Les Enfants de Dieu ne sont engendrés ni du sang, ni de la chair, Ni encore moins de la volonté des Hommes. Les Enfants de Dieu sont issus de Dieu.* »

Ephésiens « 2:11 *C'est pourquoi, vous autrefois païens dans la chair, appelés incirconcis par ceux qu'on appelle circoncis et qui le sont en la chair par la main de l'homme,*

2:12 *souvenez-vous que vous étiez en ce temps-là sans Christ, privés du droit de cité en Israël, étrangers aux alliances de la promesse, sans espérance et sans Dieu dans le monde.*

2:13 *Mais maintenant, en Jésus-Christ, vous qui étiez jadis éloignés, vous avez été rapprochés par le sang de Christ.*

2:14 *Car il est notre paix, lui qui des deux n'en a fait qu'un, et qui a renversé le mur de séparation, l'inimitié,*

2:15 *ayant anéanti par sa chair la loi des ordonnances dans ses prescriptions, afin de créer en lui-même avec les deux un seul homme nouveau, en établissant la paix,*

2:16 *et de les réconcilier, l'un et l'autre en un seul corps, avec Dieu par la croix, en détruisant par elle l'inimitié.*

2:17 *Il est venu annoncer la paix à vous qui étiez loin, et la paix à ceux qui étaient près;*

2:18 car par lui nous avons les uns et les autres accés auprès du Père, dans un même Esprit.

2:19 Ainsi donc, vous n'êtes plus des étrangers, ni des gens du dehors; mais vous êtes concitoyens des saints, gens de la maison de Dieu.

2:20 Vous avez été édifiés sur le fondement des apôtres et des prophètes, Jésus-Christ lui-même étant la pierre angulaire.

2:21 En lui tout l'édifice, bien coordonné, s'élève pour être un temple saint dans le Seigneur.

2:22 En lui vous êtes aussi édifiés pour être une habitation de Dieu en Esprit. »

S'agit-il de dualisme entre le bien et le mal ? Être-non être à la fois n'est pas un dualisme. N'est-ce pas une tendance à exister comme il est dit en physique quantique ?

« Ce que nous observons n'est que l'apparence, l'expression, l'aspect ou les aspects d'autre chose, d'une essence qui est à la fois existence d'un être non être. » S.I

« Cette essence qui est à la fois l'existence d'un être-non être » par qui est-elle portée ? « Einstein disait : « Dieu ne joue pas aux dés ». En fait toutes les possibilités du dé sortent. Nous n'en percevons qu'une, déterminée par notre position qui marque une valeur compatible avec toutes les autres qui découlent de cette position. » S.I

« Seule l'observation de ce monde est à même de le rendre tangible et objectif. C'est divin. » S.I

L'Eglise, lieu consacré à Dieu, dédié à Dieu, dimension céleste vouée à l'assemblée de Ses Enfants, de ceux nés d'eau et d'esprit, la Parole créatrice est de toute éternité Vie et Amour.

Faites le deux – un. L'ainé cédera la place au cadet. Le terrestre s'effacera devant le céleste.

L'existence à la fois d'un être- non être donnera l'Être selon la volonté de Dieu. Le zéro deviendra un. Le terrestre, réalité ou décor, est nécessaire pour l'observation du céleste en conscience.

Le Père et le Fils doivent-ils être « Fils-Père » avant l'état ultime par l'Esprit, la conscience spirituelle pure et une ? Le fils-père est-il l'époux, émanation consubstantielle de **Celui qui est**, son épouse « l'eau d'en haut » plus l'Esprit soit la Parole ? Le 2 devient 1, en fait 3, 1 en 3 personnes. Le 1, résultat de l'association des composantes du 2, est structurellement 3- (2 donne un troisième) pour être 1, résultat global.

Qui est le Père du « fils de l'homme » ? « L'homme, soit André, andros ». André, le premier appelé par Jésus Christ. D'abord disciple de Jean Baptiste qui lui présenta « l'agneau de Dieu » qu'il suivit et ne quitta plus, il devient « celui qui est appelé » par Jésus Christ.

Jésus Christ est l'intermédiaire entre Dieu, le Père, et les hommes. Par l'homme l'élévation par l'Esprit est rendue possible quand la foi habite son cœur. Quand la foi quitte son cœur, c'est la chute, l'élévation est rendue impossible. L'homme est expulsé d'Eden, le jardin de Dieu pour se retrouver dans le jardin, la terre. Il est expulsé par ce qu'il ne peut plus entrer en Eden.

Il existe donc une création **Sublime** : celle de la lignée de David de la **Maison de Juda**.

Toutes les **Emanations Sublimes**, les **Êtres Supérieurs**, sont fils du **Père créés et engendrés** de toute éternité.

La **Maison de Jacob** ou **Maison d'Israël** comprend donc la **Création en Esprit** dans son intégralité : celle issue directement du **Père**, de la **Maison de Juda**, celle issue de l'**Homme, d'André, de ceux qui sont appelés**, de **Jésus** et celle de la **Maison de Joseph, Ephraïm, les rachetés de Celui qui est**.

Jésus nous parle de consubstantialité de l'émanation, le **Fils**, avec son origine, le **Père**.

« 2:22 En lui vous êtes aussi édifiés pour être **une habitation de Dieu en Esprit**. » **Ephésiens**

Le fils légitime est consubstantiel au Père. **Jésus** nous mène au Père.

Les Nicolaïtes "destructeur du peuple"

Nimrod (Genèse 10 :8), le destructeur de peuples est Nicolas son équivalent grec. Il avait ordonné à ses sujets de l'adorer à la place de Dieu. Après sa mort, ses fidèles continuèrent à l'adorer. Il était appelé « Baal » qui signifie « Maître » et « Seigneur ». Il voulait être perçu comme Seigneur et Maître de la Création.

« La foi ne se fabrique pas, ne se raisonne pas. Elle est donnée par **Celui qui est unique et révélé**. L'individu ne crée pas le divin, autrement prévarication, abomination de la désolation : le Temple de **Celui qui est** ne peut-être profané. Seul, Christ sauve. **L'homme ne peut que fabriquer des chimères, se fabriquer un temple extérieur selon le nombre de la bête**. » **Le Livre**

Apocalypse « 2:24 A vous, à tous les autres de Thyatire, qui **ne reçoivent pas cette doctrine, et qui n'ont pas connu les profondeurs de Satan, comme ils les appellent**, je vous dis: Je ne mets pas sur vous d'autre fardeau;

2:25 seulement, ce que vous avez, retenez-le jusqu'à ce que je vienne.

2:26 *A celui qui vaincra, et qui gardera jusqu'à la fin mes œuvres, je donnerai autorité sur les nations.*

2:27 *Il les paîtra avec une verge de fer, comme on brise les vases d'argile, ainsi que moi-même j'en ai reçu le pouvoir de mon Père.*

2:28 *Et je lui donnerai l'étoile du matin.*

2:29 *Que celui qui a des oreilles entende ce que l'Esprit dit aux Eglises! »*

Que disent certains ?

« *Allons au plus profond de nous pour construire notre temple intérieur* » Ils oublient, ceux qui parlent de temple intérieur, qu'ils s'appuient sur les pseudos « **profondeurs de Satan** » ou de l'homme terrestre qui n'en a aucune.

« *L'homme terrestre ne ressuscite pas.* » **Le Livre**

« **Jésus possède l'autorité et le pouvoir que son Père Lui a accordés. Il est donc source de légitimité.**

Celui qui Est, a confié le jugement à son Fils, le pouvoir de décision. Il doit rassembler ses élus, leur accorder le pardon, le salut et la vie éternelle. Personne ne peut ravir les siens de Sa main. » **Le Livre**

C'est **Notre Seigneur Jésus Christ** qui construit le temple (en trois jours). Il est déjà construit. Par ce temple nous rejoindrons selon Sa volonté **Son Eglise**.

« *Ceux qui croient en Dieu et en Jésus Christ doivent par conséquent consentir à recevoir son enseignement.*

*Pensez-vous vraiment que le Livre de la Parole ne contient qu'un témoignage d'hommes inspirés, à l'imagination fertile ? Pourquoi refusez-vous Sa Parole ? **Jésus de l'histoire porte en lui Jésus des Ecritures. Il est impie de les dissocier et vouloir humainement le reconstruire.** La raison humaine est totalement incapable d'accepter ou même d'envisager l'existence d'une raison supérieure à la sienne. Pourquoi vouloir fabriquer un courant philosophique qui nie la transcendance ? Dans ce cas vous n'êtes que de la « paille à brûler ». Vous n'êtes plus sous le regard de l'Eternel. Vous êtes sur le chemin de la perte. L'histoire humaine n'est que le support de la seule et véritable histoire, celle de l'Esprit, celle des enfants de l'Eternel. Le Livre de la Parole n'est pas un témoignage humain de la parole divine. Le déisme est la dernière marche avant l'athéisme.*

*Vous voulez détruire l'autorité, la remplacer par votre raison. Vous êtes entre les mains de l'adversaire en espérant devenir votre propre maître, acteur de votre propre destin, en vous proclamant libre de toute révélation de la parole divine par l'Esprit Saint qui est, bien que vous la rejetez la véritable et seule Tradition sur laquelle s'appuyer. La loi, c'est ce que vous faites. Alors que Dieu vous vienne en aide dans sa grande Miséricorde. Il « est interdit d'interdire ». Je veux comprendre et accepter si je le désire. Pauvre de moi, pauvre pêcheur, je ne suis que « vanité et poursuite du vent ». **Le Livre***

*« Jésus est le fils de Dieu incarné. Les prémices des créatures de Dieu incarnées qui sont dans le sommeil deviennent les fils de l'homme porteurs de l'image accordée selon leur foi par **Celui qui** est lorsqu'elles sont éveillées.*

*Nous devons obtenir une image, je dirai un état, le seul compatible pour intégrer le « royaume de Dieu » qui n'est pas de ce monde. Cet état se détache du corps, du moi, qui s'effondre dans la poussière. Cet état n'a pas besoin de la matière pour support. On l'appelle image. » **Le Livre***

*« Nous constatons la prééminence de l'Esprit sur la matérialité. L'homme n'est pas la valeur suprême. Il n'est en rien la finalité ultime de la création qui soi-disant tendrait vers lui. Le pauvre ! Que d'arrogance et de suffisance ! Il veut devenir son propre maître, s'épanouir librement dans son humanité, dans ses propres facultés. Il a la prétention à dire qu'il s'explique lui-même. Il n'a pas encore compris qu'il est lié à sa planète. **Il vivra « tant que la terre subsistera »**. Dans le cas contraire il disparaîtra. Son passage dans la création ne laissera aucun souvenir, si ce n'est que l'on dira de lui qu'à une époque, on ne sait plus laquelle, il existait une planète, on ne sait plus où elle se trouve, qui n'était que méchanceté et violence. Et on pensera, oublions vite ce funeste épisode qui avait vu rejeter la Vie au profit de la mort, résultat d'un orgueil sans commune mesure. » **Le Livre***

*« L'homme n'agit que par rapport, je dirai, à un modèle standard évolutif. L'homme n'est ni foncièrement bon, ni foncièrement mauvais. Il n'est que ce qu'il est. Il ne se meut d'une façon autonome que dans un champ émotionnel de facultés qui lui est propre. Il ne fait ou pas que ce qu'il peut faire ou pas dans un champ aléatoire statistique de probabilités en conformités causales. Rien d'autre. Oserai – je parler de langage machine ! Démontrez – moi le contraire ! L'homme ne parle plus d'humanisme. Il parle de transhumanisme. Il se considère lui-même comme une machine que l'on peut manipuler, que l'on peut régler. » **Le Livre***

*« La moindre des « choses » est, nous qui ne sommes rien, de montrer un respect sans égal à **Celui qui est** Amour, Vie, Beauté, Force et Sagesse. Cela arrange bien les hommes de savoir que l'Eternel est bon, qu'Il ne connaît pas la*

*vengeance et qu'Il ne peut vouloir le mal. Devinez pourquoi ? Si cela avait été le contraire : « pauvre de moi, pauvre pécheur ! ». En sommes-nous si sûr ? Pensez-vous que chacun d'entre nous puisse planter son propre arbre de vie selon sa propre volonté ? Je ne le pense pas. Il sera laissé dans le silence. Quelqu'un n'a-t-il pas dit que l'eau qui nous désaltère actuellement pourrait être celle qui, en son temps, arrosait les légions romaines ! » **Le Livre***

*« L'homme ne sait rien, ne saura jamais rien, ne trouvera jamais rien. Seul, l'Eternel décide. L'homme ne peut qu'espérer à travers sa foi l'amour de l'Eternel. L'Eternel est miséricordieux. Lui seul reconnaîtra ses enfants. » **Le Livre***

*« Respecte Dieu, obéît Lui. C'est de ton vivant que tu seras jugé. Tu le seras en Esprit. De vivant en vivant ton Esprit devra se transformer car ce monde n'est qu'une illusion sans consistance, sans histoire. Ce n'est qu'un décor, qu'une vue de l'esprit. L'Eternel crée en libérant Ses enfants de l'illusion trompeuse d'une individualité idolâtre du reflet d'un reflété. » **Le Livre***

*« Ce nombre **666** est le nombre de la bête, celui de l'homme qui dit pouvoir de sa propre volonté « aller planter son propre arbre de vie » dans la « ville de l'Eternel ».*

666** nous indique le lieu, la destination symbolique, les portes de la ville et la ville, cette autre dimension que veut atteindre l'homme dans sa prévarication. **Il sera dévoué par interdit.** » **Le Livre

*« Restons persévérant, gardons notre ferveur première, conservons notre courage, fidèle jusqu'à la mort, **rejetons la doctrine des « Nicolaïtes » avec « leurs prétendues profondeurs » qui n'est que celle de satan**, gardons les œuvres de Jésus jusqu'à la fin, soyons vigilants, veillons faisons nos œuvres parfaites et veillons, gardons la parole, ne renions pas le nom de Jésus et de Dieu, soyons fervent et repentons-nous. Au diable la tiédeur » **Lettres aux sept églises - Apocalypse***

***Apocalypse** « 2:4 Mais ce que j'ai contre toi, c'est que tu as abandonné ton premier amour.*

*2:5 **Souviens-toi donc d'où tu es tombé**, repens-toi, et pratique tes premières œuvres; sinon, je viendrai à toi, et j'ôterai ton chandelier de sa place, à moins que tu ne te repentes.*

*2:6 Tu as pourtant ceci, c'est que **tu hais les œuvres des Nicolaïtes, œuvres que je hais aussi.** 2:6 Tu as pourtant ceci, c'est que tu hais les œuvres des Nicolaïtes, œuvres que je hais aussi.*

2:7 *Que celui qui a des oreilles entende ce que l'Esprit dit aux Eglises: A celui qui vaincra je donnerai à manger de l'arbre de vie, qui est dans le paradis de Dieu.*

2:8 *Ecris à l'ange de l'Eglise de Smyrne: Voici ce que dit le premier et le dernier, celui qui était mort, et qui est revenu à la vie:*

2:9 *Je connais ta tribulation et ta pauvreté (bien que tu sois riche), et les calomnies de la part de ceux qui se disent Juifs et ne le sont pas, mais qui sont une synagogue de Satan.*

2:10 *Ne crains pas ce que tu vas souffrir. Voici, le diable jettera quelques-uns de vous en prison, afin que vous soyez éprouvés, et vous aurez une tribulation de **dix jours**. Sois fidèle jusqu'à la mort, et je te donnerai la couronne de vie.*

2:11 *Que celui qui a des oreilles entende ce que l'Esprit dit aux Eglises: Celui qui vaincra n'aura pas à souffrir la seconde mort.*

2:12 *Ecris à l'ange de l'Eglise de Pergame: Voici ce que dit celui qui a l'épée aiguë, à deux tranchants:*

2:13 *Je sais où tu demeures, je sais que là est le trône de Satan. Tu retiens mon nom, et tu n'as pas renié ma foi, même aux jours d'Antipas, mon témoin fidèle, qui a été mis à mort chez vous, là où Satan a sa demeure.*

2:14 *Mais j'ai quelque chose contre toi, c'est que tu as là des gens attachés à la doctrine de Balaam, qui enseignait à Balak à mettre une pierre d'achoppement devant les fils d'Israël, pour **qu'ils mangeassent des viandes sacrifiées aux idoles et qu'ils se livrassent à l'impudicité**.*

2:15 *De même, toi aussi, tu as des gens attachés pareillement à la doctrine des Nicolaïtes.*

2:16 *Repens-toi donc; sinon, je viendrai à toi bientôt, et je les combattrai avec l'épée de ma bouche. »*

« 22:15 *Dehors les chiens, les enchanteurs, les impudiques, les meurtriers, les idolâtres, et quiconque aime et pratique le mensonge! »*

Les Nicolaïtes sont là. Ils veulent détruire le peuple de **Celui qui est**. Ils se disent libres de vivre comme bon leur semble. Ils construisent des tours impies, libertines et idolâtres pour échapper soi-disant à tout nouveau déluge. Ils offrent à nouveau en sacrifice leurs enfants à naître, dévorent leur chair, maltraitent

leurs anciens. Leur seigneur et maître, né lors des saturnales se dit maître de la création, se dit soleil vaincu.

Genèse « 10:8 Cusch engendra aussi Nimrod; c'est lui qui commença à être puissant sur la terre.

10:9 Il fut un vaillant chasseur devant l'Eternel; c'est pourquoi l'on dit: Comme Nimrod, vaillant chasseur devant l'Eternel. »

« L'humanité redevient un repère de vipères, adore à nouveau le veau d'or, se prend pour Dieu. Le cou de plus en plus raide, elle met en péril l'harmonie nécessaire à toute élévation. Les adorateurs des idoles pullulent. Leur amour n'est que fornication et prostitution. Leur or transmutera en plomb fondu qui brûlera leurs entrailles. Ils exterminent leurs sœurs, leurs frères, rongent la planète, le véritable Jardin qui pouvait tout donner. L'entretenir et le connaître suffisaient pour le bonheur terrestre, sans excès, dans l'équilibre.

La terre est plate, ronde. Tout le monde a raison. Ptolémée, Pythagore, Copernic, Galilée, Newton, Einstein, tout le monde a tort.

*L'humanité est adultère. Elle a oublié **Celui qui Est**, le trompe avec elle-même, met en danger la construction du Temple.*

Tant pis pour elle, à cause d'elle, les rapports changeront. Elle se condamne à mort. Une autre construction naîtra. Elle est entraîné de naître.

Tous les moqueurs, tous les contempteurs seront punis.

Ses derniers amis seront sauvés. » S.I

Que nous dit *Jésus* ? Il nous rappelle qu'il n'existe qu'un seul *Dieu*, qu'il est notre Père, origine de toute chose, maître de Sa Création, que nous devons l'aimer, le reconnaître et le célébrer dans sa Gloire non par des prières de convoitise mais par des prières de louanges. Il nous dit : « *aimez votre prochain comme vous-même* », notre prochain, celui qui nous est proche, qui est en nous, l'étranger venu d'ailleurs. Cet amour nous fera vivre dans une heureuse harmonie. Vivre heureux dépend uniquement de nous, si nous ne pouvons le faire alors nous disparaîtrons.

Autrement : « **La loi c'est ce que nous faisons** » L'homme n'a que des droits.

Il s'agit là de l'évocation de la règle principale de notre adversaire, de Satan comme l'appelle *Jésus*, qui s'ouvre justement sur une liberté totale, qui veut nous couper de **Celui qui Est** dans sa Gloire. Tant pis pour ceux qui ont adoré le

séducteur, il arrive pour exaucer tous leurs désirs, l'épée à la main pour libérer les bêtes sauvages qui les dévorent, pour dévaster tous les semis de leurs espoirs, flatter toutes leurs perversions, toutes leurs dépendances, les asservir dans l'abolition de tous les interdits, leur enlever toute identité, les « indifférencier ». La Géhenne sera leurs demeures, loin de notre **Seigneur et Maître**.

La loi c'est que nous faisons. Dans ce cas nous nous soumettons volontairement au grand séducteur, à l'adversaire. Il nous dit vous serez comme Dieu.

Nous refuserons l'étranger, empêcherons son éveil et son élévation. Nous détruisons les ponts. Mais à tous ceux qui accueilleront l'étranger et le protégeront, comme pour *Loth*, **Celui qui est** leur accordera la vie éternelle. Tous les autres seront dévoués par interdit.

Jean « 6 :63 **C'est l'esprit qui vivifie ; la chair ne sert de rien. Les paroles que je vous ai dites sont esprit et vie.** »

Celui qui est a été chosifié, devenu produit « marketing ». Tous les beaux phraseurs se réjouissent d'avoir expulsé le religieux de nos sociétés. Ils ne le savent pas, mais en faisant cela, ils se sont eux-mêmes exclus. Ils se sont condamnés à mort.

Qu'ont mis les nations à la place ? La vie terrestre a été déifiée comme étant l'immanence de la matière. Elle se suffit à elle - même dans un cosmos sans issue où le divin n'a rien à y faire. Le monde donné se suffit à lui - même. En mourant nous rejoignons cette vie qui malgré tout remplace *Dieu*, et cette vie déifiée, sans cesse nous renvoie dans la matière pour témoigner de sa présence. Prévarication ! Ils ne pourront rien construire sans s'effacer eux- mêmes.

Livre secret de Jean « *C'est l'arbre de leur vie qu'ils ont placé au milieu du paradis. Mais moi, je vous enseignerai quel est le mystère de leur vie, c'est-à-dire le projet qu'ils ont fait ensemble de (fabriquer) la ressemblance de leur esprit.*

« *(Cet arbre) est celui dont la racine est amère et dont les branches sont mortes. Son ombre est haine et il y a de la tromperie dans ses feuilles. Sa fleur est l'onction de la perversité et son fruit la mort. Sa semence est désir et fleurit dans l'obscurité. Ceux qui goûtent à cet (arbre), leur lieu de séjour est l'Hadès et l'obscurité leur lieu de repos. »*

Pour mettre fin à la prévarication, à la fabrication de nouvelles consciences simulées, les leurs, **Celui qui est** n'illuminera plus les hommes de la lumière de *Sa Parole*. La Parole est perdue. L'élévation est rendue impossible puisque

l'homme chute, ne peut plus s'élever. Comme il est dit dans le livre d'Enoch : « *Ils (les hommes) ne périssent que par leur trop grande science.* »

Ce que l'homme n'a pas, c'est le libre arbitre, la liberté puisqu'il n'a pas d'existence propre dans ce monde, décor illusoire. Il est prisonnier de la mort. Il n'est qu'une unité biologique autonome émotionnelle. Il a dévoyé l'intelligence de par sa nature profonde. Il est devenu l'adversaire de ***Celui qui est.***

« *Personne ne se pose jamais vraiment la question, étant tous tellement certain de la toute-puissance de « notre volonté », je pourrai dire de nos pouvoirs et de notre libre arbitre.* » **S.I**

Comment un être qui n'a pas d'existence propre peut-il se considérer comme étant l'aboutissement de la vie, la finalité de la création. Comment dans son orgueil, son arrogance, celui qui va mourir et retourner à la poussière peut-il nier ***Celui qui Est***, se prendre pour lui, le mépriser. Comment cela se peut-il ? Tout simplement c'est dans sa nature. L'homme devenu ivre n'est que méchanceté et violence barbare. C'est un sauvage.

Nous sommes dans le temps de notre « *propre convoitise* ». Nous ne pouvons plus nous élever. Nous avons chuté. Nous avons été expulsés. Nous ne pouvons plus franchir la porte. L'homme va maintenant forniquer avec ses machines, va vouloir fabriquer de l'intelligence surannée, son propre simulacre.

Apocalypse « 16:15 Voici, je viens comme un voleur. Heureux celui qui veille, et qui garde ses vêtements, afin qu'il ne marche pas nu et qu'on ne voie pas sa honte! »

Ne marche pas selon ta méchanceté et dans la confusion. Veille dans ta foi en ***Celui qui est*** car l'*Eternel* est le Seul qui t'éveillera selon Sa volonté. Il est le Seul qui te vêtira. Enfant de ***Celui qui est***, ne te rebelle pas contre ton Créateur.

En finalité, *Dieu* habille ou laisse nu. Il donne l'image ou pas. ***Celui qui est***, est constamment Présent. Il suit, guide, et agit au sein de Sa création, de Son peuple, de Ses enfants qui sont issus de Lui.

L'homme terrestre ne construira jamais son propre simulacre sous peine d'être effacé.

Le seul crime qui ne sera jamais pardonné est celui commis contre l'Esprit. Ceux qui le commettront seront dévoués par interdit. La porte restera fermée.

Genèse « 3:9 Mais l'Eternel Dieu appela l'homme, et lui dit: Où es-tu?

3:10 Il répondit: J'ai entendu ta voix dans le jardin, et j'ai eu peur, parce que je suis nu, et je me suis caché. »

Le mot est dit : l'homme terrestre a peur. Loin de *Dieu* l'homme a peur. Cette peur façonne toute son action. Les résultats sont catastrophiques. Il veut maîtriser son environnement et tous ses semblables. Les egos se déchaînent, volonté de puissance, de domination pour les uns, soumission, esclavagisme pour les autres. Avoir le pouvoir de vie et de mort sur son prochain, en faire un sans nom, un simple numéro voilà la finalité de son action. L'homme a perdu sa liberté, sa liberté de s'en remettre personnellement et entièrement à la puissance de *Dieu*. Tous les pouvoirs sont convoités, le spirituel en fait partie. La lutte est incessante. Voilà l'histoire humaine ! Médiocre et dérisoire au vu de ce qui lui est proposé !

Ne sont-ils pas là ceux « *qui dominant le peuple* », ceux « *qui détruisent le peuple* », « *les conquérants du peuple* », « *les victorieux du peuple* ».

Quel peuple ? Le peuple de Dieu assurément.

Les prévaricateurs ou nicolaïtes, ceux qui croient créer du divin ou travailler sur « *l' étincelle de lumière qui est en eux* » pour « *faire nature* », ceux qui ont remplacé *Dieu* par l'homme, ceux-là seront tourmentés et ne franchiront aucune porte. Personne ne plantera son propre « *arbre de vie au paradis.* » ou n'intégrera l'au-delà, une autre dimension selon sa propre volonté. Tout le temps du processus « *divin* », les soi-disant enfants des lumières, leur raison implantée, ceux pour qui céleste est une chimère seront inquiétés.

Malheur à tous ceux qui s'accaparent le pouvoir spirituel en se proclamant dépositaires de la Connaissance pour asservir à leurs profits le peuple de *Dieu*. Ce sont des nicolaïtes.

Actuellement, la technologie aidant, l'homme se prend pour Dieu et commet le seul péché en s'ego - centrant, en refusant la non dualité de ***Celui qui Est***. Etre ou ne pas être, être et ne pas être, la phase ultime et la seule n'est-elle pas ***Etre non Etre à la fois***, Etre donné seulement selon la Volonté de ***Celui qui est***. Il débarrassera le corps de tous les egos parasites, le mettra à nu et par le feu la conscience spirituelle ainsi dégagée rejoindra l' entre-deux, puis comme une étoile filante sera dirigée après le voyage des trois strates, dans le monde impressionnant de ***Celui qui est***.

Les trans- humanistes soutiennent que l'émergence et la convergence de techniques telles que la nanotechnologie, la biotechnologie, les techniques de l'information et de la communication et la science cognitive ainsi que d'hypothétiques sciences futures comme la réalité simulée, l'intelligence

artificielle forte, le téléchargement de l'esprit et la cryonique sont un bien. Ils pensent que les humains peuvent et doivent utiliser ces techniques pour devenir plus que des humains.

Voilà les Nicolaïtes ! L'humanité nouvelle ! L'humanité augmentée ! La terrestre ! Souriez, les chérubins sont là.

Lorsque que la foi aura quitté le cœur des hommes, que se passera-t-il ? *Jean* se mettra –t- il à l'œuvre ?

« Tant pis pour elle, à cause d'elle, les rapports changeront. Elle se condamne à mort. Une autre construction naîtra. Elle est entraîné de naître. »

Tous les moqueurs, tous les contempteurs seront punis.

Ses derniers amis seront sauvés. » S.I

1Jean « 2:22 *Qui est menteur, sinon celui qui nie que Jésus est le Christ? Celui-là est l'antichrist, qui nie le Père et le Fils.*

2:23 Quiconque nie le Fils n'a pas non plus le Père; quiconque confesse le Fils a aussi le Père. »

Apocalypse « 3:7 *Ecris à l'ange de l'Eglise de Philadelphie: Voici ce que dit le Saint, le Véritable, celui qui a la clef de David, celui qui ouvre, et personne ne fermera, celui qui ferme, et personne n'ouvrira:*

*3:8 Je connais tes œuvres. Voici, parce que tu as peu de puissance, et que **tu as gardé ma parole, et que tu n'as pas renié mon nom**, j'ai mis devant toi une porte ouverte, que personne ne peut fermer.*

3:9 Voici, je te donne de ceux de la synagogue de Satan, qui se disent Juifs et ne le sont pas, mais qui mentent; voici, je les ferai venir, se prosterner à tes pieds, et connaître que je t'ai aimé.

3:10 Parce que tu as gardé la parole de la persévérance en moi, je te garderai aussi à l'heure de la tentation qui va venir sur le monde entier, pour éprouver les habitants de la terre.

3:11 Je viens bientôt. Retiens ce que tu as, afin que personne ne prenne ta couronne.

3:12 Celui qui vaincra, je ferai de lui une colonne dans le temple de mon Dieu, et il n'en sortira plus; j'écrirai sur lui le nom de mon Dieu, et le nom de la ville

de mon Dieu, de la nouvelle Jérusalem qui descend du ciel d'auprès de mon Dieu, et mon nom nouveau.

3:13 Que celui qui a des oreilles entende ce que l'Esprit dit aux Eglises! »

2^{ème} Epître de Jean « 1:6 *Et l'amour consiste à marcher selon ses commandements. C'est là le commandement dans lequel vous devez marcher, comme vous l'avez appris dès le commencement.*

1:7 *Car plusieurs séducteurs sont entrés dans le monde, qui ne confessent point que Jésus-Christ est venu en chair. Celui qui est tel, c'est le séducteur et l'antichrist.*

1:8 *Prenez garde à vous-mêmes, afin que vous ne perdiez pas le fruit de votre travail, mais que vous receviez une pleine récompense.*

1:9 *Quiconque va plus loin et ne demeure pas dans la doctrine de Christ n'a point Dieu; celui qui demeure dans cette doctrine a le Père et le Fils. »*

Au commencement !

« Des Intelligences Supérieures ont dissimulé derrière une approche phénoménologique des cycles intangibles de la nature ou objective, des concepts scientifiques primordiaux. Ainsi, du fait même de ce procédé, l'interprétation de chaque époque restait toujours dans la signification première essentielle du message transmis.

Le jour, l'année, le mois n'ont pas systématiquement la signification temporelle humaine mais correspondent le plus souvent à des valeurs numériques qui leurs ont été attribuées. »

Il en est de même pour les dimensions linéaires, surfaciques et volumiques qui n'ont pas automatiquement la signification mathématique déduite mais correspondent le plus souvent à des valeurs numériques qui leurs ont été attribuées.

Comme dans toutes constructions systémiques un référentiel a été établi par l'attribution calculée de valeurs numériques à des éléments jugés primordiaux.

Des formules scientifiques en lien direct avec le thème développé ont été choisies pour servir de structure à l'ensemble de la construction d'une grandeur et d'une beauté sans pareil.

Le support employé est celui des nombres, le support universel qui permet la transmission d'informations d'intelligence à intelligence.

Les nombres sont organisés selon un principe mathématique simple qui a donné lieu à la mise à jour d'une dimension arithmétique inconnue.

Les informations transmises sont naturellement adaptées du fait de leurs conceptions à chaque niveau de connaissances acquises par le receveur. **Le Livre**

Les nouveaux nés

Jean « ...si un homme ne naît de nouveau, il ne peut voir le royaume de Dieu.
.....**si un homme ne naît d'eau et d'Esprit, il ne peut entrer dans le royaume de Dieu**

... ..**Il faut que vous naissiez de nouveau.**

.....**Si vous ne croyez pas quand je vous ai parlé des choses terrestres, comment croirez-vous quand je vous parlerai des choses célestes?**

Personne n'est monté au ciel, si ce n'est celui qui est descendu du ciel, le Fils de l'homme qui est dans le ciel.

.... **il faut de même que le Fils de l'homme soit élevé, »**

Genèse « 28:10 Jacob partit de Beer-Schéba, et s'en alla à Charan.

28:11 Il arriva dans un lieu où il passa la nuit; car le soleil était couché. Il y prit **une pierre**, dont il fit son chevet, et il se coucha dans ce lieu-là.

28:12 Il eut un songe. Et voici, **une échelle était appuyée sur la terre, et son sommet touchait au ciel. Et voici, les anges de Dieu montaient et descendaient par cette échelle.**

Pour monter par l'échelle, les anges de Dieu sont nés auparavant « d'en haut » ce qu'indique la descente. Pour les kabbalistes, la pierre brute se situe entre la création et avant la formation. Et c'est seulement après avoir reçu la lumière que l'on trouve cette pierre.

YHVH Essence divine en tant qu'Elle se révèle comme **Personne Suprême**

Avant le commencement Dieu Est. Hier Il Est, aujourd'hui Il Est, demain Il Est. Emanation de lui - même, « **Je Suis** » se manifeste. Avant d'Être, Il Est.

Exode « 3:13 Moïse dit à Dieu: **J'irai donc vers les enfants d'Israël, et je leur dirai: Le Dieu de vos pères m'envoie vers vous. Mais, s'ils me demandent quel est son nom, que leur répondrai-je ?**

3:14 Dieu dit à Moïse: **Je suis celui qui suis.** Et il ajouta : **C'est ainsi que tu répondras aux enfants d'Israël : Celui qui s'appelle "je suis" m'a envoyé vers vous.**

3:15 Dieu dit encore à Moïse: **Tu parleras ainsi aux enfants d'Israël: L'Éternel, le Dieu de vos pères, le Dieu d'Abraham, le Dieu d'Isaac et le Dieu de Jacob,**

m'envoie vers vous. Voilà mon nom pour l'éternité, voilà mon nom de génération en génération. »

***Celui qui est**, notre Seigneur et Maître, est l'Unique, le Seul qui de toute éternité donne la Vie selon sa Volonté à ses enfants, à ses témoins. Sa Gloire immense n'a d'égale que Sa Puissance, sa Science et sa Présence qui illuminent et dominant Sa Création.*

***Celui qui Est**, notre Seigneur et Maître peut lui seul s'Il le désire donner l'Être, l'Etat qu'Il souhaite. Il est l'Observateur conscient de ce qu'Il veut.*

Je suis.

Je suis je suis.

Je suis Celui qui Je suis, Je suis Celui qui Est.

Celui qui Est.

Il Est.

N'est-ce pas merveilleux ?

« Ce que nous observons n'est que l'apparence, l'expression, l'aspect ou les aspects d'autre chose, d'une essence qui est à la fois existence d'un être non être. Et je vous le dis très sérieusement, 0 n'est pas forcément égal à 0. Position, valeur de position, rapport, il englobe toutes les possibilités de positions, de ses valeurs, de ses rapports. Il les possède toutes. Il représente l'unique, construit le tout, unique à l'identique, se dédouble, devient présent, n'évolue dans aucun espace, aucun temps. Le 1 est à son service, le concrétise. » S.I

***Isaïe** « 43 :5 Ne crains rien, car je suis avec toi ; Je ramènerai de l'orient ta race, Et je te rassemblerai de l'occident.43 :6 Je dirai au septentrion : Donne ! Et au midi : Ne retiens point ! Fais venir mes fils des pays lointains, Et mes filles de l'extrémité de la terre,*

43 :7 Tous ceux qui s'appellent de mon nom, Et que j'ai créés pour ma gloire, Que j'ai formés et que j'ai faits. 43 :10 Vous êtes mes témoins, dit l'Eternel, Vous, et mon serviteur que j'ai choisi, Afin que vous le sachiez, Que vous me croyiez et compreniez que c'est moi :

Avant moi il n'a point été formé de Dieu, Et après moi il n'y en aura point. »

Jésus, le serviteur choisi par *Celui qui est* ne s'est pas caché. Il n'a été en rien occulté. Nous ne pouvons plus le voir car personne ne peut voir Dieu face à face de son vivant dans son impureté sans mourir. *Jésus*, et lui seul reviendra dans sa Gloire. Quand et comment ? Nul ne le sait à part *Celui qui est*.

Jean « 1 :6 Il y eut un homme envoyé de Dieu : son nom était Jean.

1 :7 Il vint pour servir de témoin, pour rendre témoignage à la lumière, afin que tous crussent par lui.

1 :8 Il n'était pas la lumière, mais il parut pour rendre témoignage à la lumière.

1 :9 Cette lumière était la véritable lumière, qui, en venant dans le monde, éclaire tout homme.

1 :10 Elle était dans le monde, et le monde a été fait par elle, et le monde ne l'a point connue.

1 :11 Elle est venue chez les siens, et les siens ne l'ont point reçue.

1 :12 Mais à tous ceux qui l'ont reçue, à ceux qui croient en son nom, elle a donné le pouvoir de devenir enfants de Dieu, lesquels sont nés,

1 :13 non du sang, ni de la volonté de la chair, ni de la volonté de l'homme, mais de Dieu.

1 :14 Et la parole a été faite chair, et elle a habité parmi nous, pleine de grâce et de vérité ; et nous avons contemplé sa gloire, une gloire comme la gloire du Fils unique venu du Père. »

Un commentaire est totalement inutile tellement **Jean** est criant de **Vérité**.

Que nous dit-Il ?

La véritable lumière qui n'est pas de ce monde, qui porte la **Parole** de **Celui qui est**, « éclaire tout homme », l'âme. Des informations sont en transfert : « la parole a été faite chair. »

Pour s'implanter en chacun des voyageurs qui ont transmigré après une connexion voulue qui met fin au silence. Mais où ? Tout simplement dans un récepteur que le cerveau assiste et supporte. Seule la volonté de **Celui qui est**, est à l'œuvre.

« Du ciel il pleut sur la pierre dans la terre » **S.I** La communication est-elle établie ?

N'existe-t-il pas une dimension autre, avec une zone tampon, en interface directe avec celle du cerveau de l'homme qui ne la perçoit pas. Véritable portail ouvert vers l'ailleurs, **Celui qui Est** ou ses **Supérieurs** peuvent directement intervenir sur le cerveau humain ou l'être biologique ou plus globalement sur l'ensemble des éléments constitutifs de cette création. Ce portail peut être ouvert ou rester fermé. Seul *l'Âme* du voyageur peut emprunter ce portail si **Celui qui Est** a décidé de le lui ouvrir par ce qu'Il l'a reconnu et fait selon Sa volonté.

Rappelons-nous ce qu'est la lumière.

Pour se faire reconsidérons *6 jours Genèse*.

1 jour vaut 1000 ans avec 3 valeurs pour 1 jour, soit : 1000 – 1an – 1000*1an

Prenons 1 jour vaut 1000.
6 jours valent 6000 ou $6 \cdot 1000$.
1000 est l'expression binaire de 8.
 $6 \cdot 8 = 48$

6 est la qualité signal d'un bit en décibel et 48 décibels est la valeur qualité signal d'un octet ou 8 bits.
Le fleuve se divise en 4 bras soit : $48/4 = 12$ Hz la fréquence de l'onde électromagnétique alpha.

12 Hz représente la Lumière, l'onde alpha.

Que nous dit *Jésus* ?

Je suis l'alpha (onde alpha 12Hz) *et l'oméga* (vitesse angulaire $2\pi f = 2 \cdot 3,1416 \cdot 12 = 75,3984$ radians/seconde). « *Je suis la Lumière du monde.* »

Jésus marche sur l'eau comme « *l'Esprit de Dieu se mouvait à la surface de l'eau* ».

Jésus est la lumière. Il est *l'alpa et l'oméga*. Il est l'onde alpha, onde cérébrale de 12Hz.

Les 12 apôtres sont la lumière qui porte la *Parole de Dieu* que représente *Jésus*, le *Témoin Fidèle de la lumière, l'Envoyé de Celui qui est.*

Les 12 apôtres ont pour mission de se répandre dans le monde pour lui faire connaître la *bonne nouvelle*. « *Le fleuve se divise en quatre bras.* »

Apocalypse : « 21 :17 Il mesura la muraille, et trouva *cent quarante-quatre coudées, mesure d'homme, qui était celle de l'ange.* »

Direction de propagation de l'onde comparée à une grande et haute muraille (verticalité) dont la hauteur (144 coudées) donne la vitesse angulaire et la fréquence (12Hz).

Il s'agit d'une mesure d'homme, de physique qui ne peut s'appliquer à l'homme matière mais seulement à son Esprit voyageur issu de Dieu.

144 coudées = $144 \cdot 0,5236 = 75,3984$

$\Omega = 2\pi \cdot f$ = $6,2832 \cdot 12 = 75,3984$

Il s'agit de la coudée royale égyptienne égale à $3,1416 / 6 = 0,5236$

Π = 6 coudées. 1 coudée = $\pi/6$

« *Je suis au commencement et à la fin* » « *Je suis en Genèse et en Apocalypse.* »

La lumière est porteuse d'informations, de la **Parole** de **Celui qui est**.

Celui qui est, est bien à l'origine de ce processus créatif dont Il contrôle et oriente selon Sa Volonté et par la Parole le déroulement. Sa création s'appuie sur l'humain pour se réaliser, l'élévation le but ultime.

« *Au commencement était la Parole, et la Parole était accompagnée de la Lumière, et la Parole était la Lumière.* »

La **Parole** de **Celui qui est**, portée par la **lumière** devient la **Lumière** qui illumine les hommes pour construire. Le Souffle Saint d'*Elohim* œuvre en nous et avec nous.

L'Ecclésiaste 7 :14 « Au jour du bonheur, sois heureux, et au jour du malheur, réfléchis : Dieu a fait l'un comme l'autre, afin que l'homme ne découvre en rien ce qui sera après lui.

7 :15 J'ai vu tout cela pendant les jours de ma vanité. Il y a tel juste qui périt dans sa justice, et il y a tel méchant qui prolonge son existence dans sa méchanceté.

7 :16 Ne sois pas juste à l'excès, et ne te montre pas trop sage : pourquoi te détruirais-tu ?

7 :17 Ne sois pas méchant à l'excès, et ne sois pas insensé : pourquoi mourrais-tu avant ton temps ?

*7 :18 Il est bon que tu retiennes ceci, et que tu ne négliges point cela ; car **celui qui craint Dieu échappe à toutes ces choses.** »*

Dieu a fait la présence et l'absence. La plénitude de la connaissance sera toujours inaccessible à l'humain. *Dieu* rompt le silence ou le rétablit. *Dieu* connecte ou pas. *Dieu* transmet ou pas. Il relie ou pas le Ciel à la Terre.

Matthieu « *16 :16 Simon Pierre répondit : Tu es le Christ, le Fils du Dieu vivant.*

16 :17 Jésus, reprenant la parole, lui dit : Tu es heureux, Simon, fils de Jonas ; car ce ne sont pas la chair et le sang qui t'ont révélé cela, mais c'est mon Père qui est dans les cieux.

16 :18 Et moi, je te dis que tu es Pierre, et que sur cette pierre je bâtirai mon Eglise, et que les portes du séjour des morts ne prévaudront point contre elle.

*16 :19 Je te donnerai les clefs du royaume des cieux : **ce que tu lieras sur la terre sera lié dans les cieux, et ce que tu délieras sur la terre sera délié dans les cieux.** »*

La transformation se réalise sur la pierre qui est dans la terre mais uniquement selon la volonté de **Celui qui est**.

« Et pense au nom dans le ciel et tout ce qui s’y trouve et le prénom sur la terre et tout ce qui s’y apparente ». S.I

Devenons Job, un serviteur souffrant et persévérant qui malgré la perte de son bonheur terrestre, cherchera sans relâche le bonheur de se retrouver à nouveau sous le regard de **Celui qui est**, bonheur qu’il pensait avoir perdu dans son malheur. Homme de désir, son désir n’indique qu’un manque, qu’une absence. De même « *la vanité de vanité* » ne signifie que l’absence de **Celui qui est**.

Celui qui est a fait l’homme et c’est l’homme qui crée son propre malheur en marchant comme le dit Jacques « *selon sa propre convoitise* » en niant notre Seigneur et Maître par le mépris et la moquerie. **Celui qui est** ne tente personne.

Luc « 12 :10 *Et quiconque parlera contre le Fils de l’homme, il lui sera pardonné ; mais à celui qui blasphémera contre le Saint-Esprit il ne sera point pardonné.* »

L’Ecclésiaste «8 :12 *Cependant, quoique le pécheur fasse cent fois le mal et qu’il y persévère longtemps, je sais aussi que le bonheur est pour ceux qui craignent Dieu, parce qu’ils ont de la crainte devant lui.*

8 :13 *Mais le bonheur n’est pas pour le méchant, et il ne prolongera point ses jours, pas plus que l’ombre, parce qu’il n’a pas de la crainte devant Dieu.*

Piété, respect, humilité, nous baissons les yeux car la *Présence* de **Celui qui est**, est impressionnante. Baisser les yeux est naturel.

IPierre « 5 :6 **Humiliez-vous** donc sous la puissante main de Dieu, afin qu’il vous élève au temps convenable ;

5 :7 *et déchargez-vous sur lui de tous vos soucis, car lui-même prend soin de vous.*

5 :8 *Soyez sobres, veillez. Votre adversaire, le diable, rôde comme un lion rugissant, cherchant qui il dévorera.*

5 :9 *Résistez-lui avec une foi ferme, sachant que les mêmes souffrances sont imposées à vos frères dans le monde.* »

Essai 65 :17 « *Car je vais créer de nouveaux cieux, Et une nouvelle terre ; On ne se rappellera plus les choses passées, Elles ne reviendront plus à l’esprit.* »

Appréhendons la complexité du processus. Il s’agit d’un éveil par la foi et l’humilité en conscience par la connaissance acquise qui garde l’Ame en retour

dégagé de son état d'ignorance de la *Parole* pour être dans celui où il l'a retrouvée, ce changement se réalisant au sein même de l'humain sur « *celui qui vient d'en haut* » selon la volonté de ***Celui qui est***.

Genèse « 1 :1 Au commencement, Dieu créa les cieux et la terre.

1 :2 La terre était informe et vide : il y avait des ténèbres à la surface de l'abîme, et l'esprit de Dieu se mouvait au-dessus des eaux.

1 :3 Dieu dit : Que la lumière soit ! Et la lumière fut.

1 :4 Dieu vit que la lumière était bonne ; et Dieu sépara la lumière d'avec les ténèbres.

1 :5 Dieu appela la lumière jour, et il appela les ténèbres nuit. Ainsi, il y eut un soir, et il y eut un matin : ce fut le premier jour. »

« 1 :14 Dieu dit : Qu'il y ait des luminaires dans l'étendue du ciel, pour séparer le jour d'avec la nuit ; que ce soient des signes pour marquer les époques, les jours et les années ;

1 :15 et qu'ils servent de luminaires dans l'étendue du ciel, pour éclairer la terre. Et cela fut ainsi.

*1 :16 Dieu fit les deux grands luminaires, le plus grand luminaire pour présider au jour, et le plus petit luminaire pour présider à la nuit ; **il fit aussi les étoiles.***

1 :17 Dieu les plaça dans l'étendue du ciel, pour éclairer la terre,

*1 :18 pour présider au jour et à la nuit, et **pour séparer la lumière d'avec les ténèbres.** Dieu vit que cela était bon.*

1 :19 Ainsi, il y eut un soir, et il y eut un matin : ce fut le quatrième jour. »

La lumière est séparée de l'abîme pour que la création se réalise par l'obtention d'une connaissance transformatrice purificatrice débouchant sur une conscience spirituelle, émanation manifestée que ***Celui qui est*** maîtrise selon Sa Volonté. Le rôle joué par les étoiles est capital. Le soleil préside au jour, il l'anime. La lune préside à la nuit, elle l'anime. Les étoiles éclairent la terre pour présider au jour et à la nuit. Elles l'animent jour et nuit. Elles séparent la lumière d'avec les ténèbres. Elles animent la terre en portant la Parole de ***Celui qui est*** aux hommes. La lumière du Soleil maîtrise l'ensemble de la création, l'éclaire et l'anime dans sa totalité par la lune et les étoiles pour en finalité illuminer la terre, demeure des hommes.

Des capteurs biologiques sensoriels reçoivent en entrée des informations transmises dans un « connectome », informations exploitées qui donneront en sortie des réponses fonctionnelles dépendantes de la structure biologique des connexions origines, de l'environnement technologique et sociétal du moment. Une structure mentale émerge, structure mentale qui par ailleurs peut être modelée du fait même de la capacité du « connectome » à s'adapter à d'autres

référentiels par la création de nouvelles connexions fonctionnelles. La structure mentale donne une image de nous-même, une identité que des milliards de connexions, véritables pixels, construisent, image comportementale issue d'un traitement d'informations préalable lue par nos congénères. Le « connectome » semblable à un écran porte la personnalité, l'identité de l'unité biologique. N'en est-il pas de même pour *l'homme céleste* ?

Comme un algorithme, le « connectome » ne fait que résoudre ou non un problème, apporter à des événements des réponses ou des non réponses qu'il puise dans un champ de probables ou non probables compatibles ou non avec un environnement particulier de sa représentation à un moment donné dont il est l'observateur. L'homme serait donc semblable à un objet mathématique sans existence propre. Codifions-le ! Pourrait-il être sauvegardé ? L'intention d'une pensée serait-elle toujours présente ? Comment se feraient les synthèses particulières pour arriver aux arrangements globaux donnant des réponses perspicaces ? Nous constatons les limites de l'homme terrestre.

Genèse « 1 :27 Dieu créa l'homme à son image, il le créa à l'image de Dieu, il créa l'homme et la femme. »

« 6 :3 Alors l'Eternel dit : Mon esprit ne restera pas à toujours dans l'homme, car l'homme n'est que chair, et ses jours seront de cent vingt ans. »

Pouvons-nous écrire que l'homme est le roi de l'univers ? Qu'il est le centre du monde fini ? Qu'il est un hasard nécessaire ? Qu'il se suffit à lui-même ? Qu'il ne doit rien à personne ? Qu'il n'est qu'une probabilité réalisée ?

Pouvons-nous écrire que l'homme est l'image du Créateur par son corps et sa ressemblance par son esprit ? L'Etre spirituel serait déjà présent en nous à la naissance, matière et esprit intimement liés. Il existerait un principe créateur, origine commune, liée et simultanée de la matière-esprit. Le but serait de réintégrer le principe divin. Puis - je m'approprierais les capacités matérielles, spirituelles et sublimes de la création pour satisfaire aux besoins de mon être, réintégrer le principe même, peupler cette dimension et devenir Dieu ? Est-ce de l'émancipation ? Je dirai de la prévarication, de l'inintelligence. Est-ce bien raisonnable ?

Pouvons-nous écrire que l'homme n'est qu'une unité biologique autonome émotionnelle sans destinée et histoire propre ?

Pouvons-nous écrire que l'homme n'est qu'un réceptacle de la lumière destiné uniquement à illuminer le monde, à participer à son élévation morale et intellectuelle ?

Pouvons-nous écrire que l'homme dans sa dimension est plus important qu'une bactérie ?

Pouvons-nous écrire que l'homme n'est qu'éphémère ? Le temps d'une cause. L'homme n'est-il qu'une tendance à exister ?

Et pour terminer le **6^{ème} jour** :

***Genèse** « 1 :27 Dieu créa l'homme à son image, il le créa à l'image de Dieu, il créa l'homme et la femme. »*

Il ne s'agit nullement d'une création définitive, à l'identique. Personne, aucun être humain, ne peut dire qu'il est devenu consubstantiellement semblable à Dieu. Que c'est lui, créé à l'image de ... qui va rejoindre « son Père » comme le dit Jésus.

***Evangile de Jean** : « Les Enfants de Dieu ne sont engendrés ni du sang, ni de la chair,*

Ni encore moins de la volonté des Hommes.

Les Enfants de Dieu sont issus de Dieu. »

Ou alors, **Christ** répand la lumière dans le monde, vient accomplir la création de **Celui qui est** en la faisant intégrer la nouvelle terre qui n'aura plus besoin de soleil, nouvelle résidence de l'Humanité en Gloire qui se sera détachée des contingences matérielles. De quelle humanité parlons-nous ?

Que savons-nous de la création physique ? Rien.

Pourquoi voulez-vous que la dimension dans laquelle nous évoluons soit la seule à être ? L'est-elle vraiment ? Que l'humain soit le seul vecteur de l'intelligence ? Quelle idée !

Que savons-nous du but ultime de la création ? Rien. Peut-être que le but ultime est tout simplement celui de la Vie dans la communion d'un Amour qui dépasse l'entendement humain.

Pouvons-nous écrire que l'humain est répugnant quand il adore Mammon et lui-même ? Oui, on le peut. Il insulte la Vie. Il blasphème l'**Esprit de Celui qui est**. Il est un criminel économique contre ses semblables. Il assassine ses sœurs et ses frères au nom d'un profit hideux. « Ils exterminent leurs sœurs, leurs frères, rongent la planète, le véritable Jardin qui pouvait tout donner. L'entretenir et le

connaître suffisaient pour le bonheur terrestre, sans excès, dans l'équilibre. »

S.I

La planète n'appartient pas à l'homme. Il empêche toute élévation.

Pouvons-nous écrire que la Vérité est ce qui est ? Que sa nature est scientifique ? Oui, on le peut.

Jean « 3 :1 Mais il y eut un homme d'entre les pharisiens, nommé Nicodème, un chef des Juifs,

3 :2 qui vint, lui, auprès de Jésus, de nuit, et lui dit : Rabbi, nous savons que tu es un docteur venu de Dieu ; car personne ne peut faire ces miracles que tu fais, si Dieu n'est avec lui.

3 :3 Jésus lui répondit : En vérité, en vérité, je te le dis, **si un homme ne naît de nouveau, il ne peut voir le royaume de Dieu.**

3 :4 Nicodème lui dit : Comment un homme peut-il naître quand il est vieux ? Peut-il rentrer dans le sein de sa mère et naître ?

3 :5 Jésus répondit : En vérité, en vérité, je te le dis, **si un homme ne naît d'eau et d'Esprit, il ne peut entrer dans le royaume de Dieu.**

3 :6 Ce qui est né de la chair est chair, et ce qui est né de l'Esprit est esprit.

3 :7 Ne t'étonne pas que je t'aie dit : **Il faut que vous naissiez de nouveau.**

3 :8 Le vent souffle où il veut, et tu en entends le bruit ; mais tu ne sais d'où il vient, ni où il va. Il en est ainsi de tout homme qui est né de l'Esprit.

3 :9 Nicodème lui dit : Comment cela peut-il se faire ?

3 :10 Jésus lui répondit : Tu es le docteur d'Israël, et tu ne sais pas ces choses !

3 :11 En vérité, en vérité, je te le dis, nous disons ce que nous savons, et nous rendons témoignage de ce que nous avons vu ; et vous ne recevez pas notre témoignage.

3 :12 **Si vous ne croyez pas quand je vous ai parlé des choses terrestres, comment croirez-vous quand je vous parlerai des choses célestes ?**

3 :13 **Personne n'est monté au ciel, si ce n'est celui qui est descendu du ciel, le Fils de l'homme qui est dans le ciel.**

3 :14 Et comme Moïse éleva le serpent dans le désert, **il faut de même que le Fils de l'homme soit élevé,**

3 :15 afin que quiconque croit en lui ait la vie éternelle.

3 :16 Car Dieu a tant aimé le monde qu'il a donné son Fils unique, afin que quiconque croit en lui ne périsse point, mais qu'il ait la vie éternelle.

3 :17 **Dieu, en effet, n'a pas envoyé son Fils dans le monde pour qu'il juge le monde, mais pour que le monde soit sauvé par lui.**

3 :18 Celui qui croit en lui n'est point jugé ; mais celui qui ne croit pas est déjà jugé, parce qu'il n'a pas cru au nom du Fils unique de Dieu.

3 :19 Et ce jugement c'est que, la lumière étant venue dans le monde, les hommes ont préféré les ténèbres à la lumière, parce que leurs œuvres étaient mauvaises.

3 :20 Car quiconque fait le mal hait la lumière, et ne vient point à la lumière, de peur que ses œuvres ne soient dévoilées ;

3 :21 mais celui qui agit selon la vérité vient à la lumière, afin que ses œuvres soient manifestées, parce qu'elles sont faites en Dieu. »

La Parole de **Celui qui est** se rendra chez l'homme dont la foi et l'humilité seront remarquables. Il doit fabriquer un nid douillet, un agencement pour la colombe et le voyageur.

Si un homme ne naît *d'eau d'en haut* et de *l'Esprit Saint*, de la **Parole** transférée de **Celui qui est**, « *il ne peut voir le royaume de Dieu* ». La naissance vient d'en haut. On monte l'échelle par ce que l'on est né d'en haut.

Jean « *19 :30 Quand Jésus eut pris le vinaigre, il dit : Tout est accompli. Et, baissant la tête, il rendit l'esprit.* »

« *Consubstantialité*

Consubstantialité

Transmigration (possibilité rejet)

Zone tampon d'évolution du peuple transparent. Certains nous nomment de cette façon.

Zone réalité ou décor

Possibilité rejet quand élément récepteur defectueux empêche synchronisation (symptôme de dématérialisation où le décor s'efface pour laisser apparaître le support)

Le récepteur peut être trop ou pas assez sensible. Cependant il est préférable qu'il soit trop sensible, gage malgré tout d'un transfert presque assuré.

Prise de possession du récepteur si implants globaux réalisés auparavant par nos Supérieurs ont tenu, prise de conscience, le vecteur est prêt pour le voyage des trois strates.

Obligation pour le voyage des autres égarés de maintenir en état la conscience spirituelle en la faisant évoluer parallèlement à leurs connaissances.

Respecter la logique des fréquences.

Quand le rôdeur te laisse en paix, tu n'es pas prêt. Le récepteur a trop d'interférences de rétention.

La venue d'un Supérieur est impérative. » S.I

1 Corinthiens « 15 :35 *Mais quelqu'un dira : Comment les morts ressuscitent-ils, et avec quel corps reviennent-ils ?*

15 :36 Insensé ! ce que tu sèmes ne reprend point vie, s'il ne meurt.

15 :37 Et ce que tu sèmes, ce n'est pas le corps qui naîtra ; c'est un simple grain, de blé peut-être, ou de quelque autre semence ;

15 :38 puis Dieu lui donne un corps comme il lui plaît, et à chaque semence il donne un corps qui lui est propre.

15 :39 Toute chair n'est pas la même chair ; mais autre est la chair des hommes, autre celle des quadrupèdes, autre celle des oiseaux, autre celle des poissons.

15 :40 Il y a aussi des corps célestes et des corps terrestres ; mais autre est l'éclat des corps célestes, autre celui des corps terrestres.

15 :41 Autre est l'éclat du soleil, autre l'éclat de la lune, et autre l'éclat des étoiles ; même une étoile diffère en éclat d'une autre étoile.

15 :42 Ainsi en est-il de la résurrection des morts. Le corps est semé corruptible ; il ressuscite incorruptible ;

15 :43 il est semé méprisable, il ressuscite glorieux ; il est semé infirme, il ressuscite plein de force ;

15 :44 il est semé corps animal, il ressuscite corps spirituel. S'il y a un corps animal, il y a aussi un corps spirituel.

15 :45 C'est pourquoi il est écrit : Le premier homme, Adam, devint une âme vivante. Le dernier Adam est devenu un esprit vivifiant.

15 :46 Mais ce qui est spirituel n'est pas le premier, c'est ce qui est animal ; ce qui est spirituel vient ensuite.

15 :47 Le premier homme, tiré de la terre, est terrestre ; le second homme est du ciel.

15 :48 Tel est le terrestre, tels sont aussi les terrestres ; et tel est le céleste, tels sont aussi les célestes.

15 :49 Et de même que nous avons porté l'image du terrestre, nous porterons aussi l'image du céleste.

15 :50 Ce que je dis, frères, c'est que la chair et le sang ne peuvent hériter le royaume de Dieu, et que la corruption n'hérite pas l'incorruptibilité.

15 :51 Voici, je vous dis un mystère : nous ne mourons pas tous, mais tous nous serons changés,

15 :52 en un instant, en un clin d'œil, à la dernière trompette. La trompette sonnera, et les morts ressusciteront incorruptibles, et nous, nous serons changés.

15 :53 Car il faut que ce corps corruptible revête l'incorruptibilité, et que ce corps mortel revête l'immortalité.

15 :54 Lorsque ce corps corruptible aura revêtu l'incorruptibilité, et que ce corps mortel aura revêtu l'immortalité, alors s'accomplira la parole qui est écrite :

La mort a été engloutie dans la victoire. »

Avons-nous vraiment besoin d'explications tellement la **Parole** est claire, compréhensible.

L'Être et le non-Être à la fois, sont l'essence de l'existence. Vie et mort à la fois sont une tendance à exister. Qui donne la vie, si non **Celui qui est** qui, par son observation, nous a reconnu et « *la mort a été engloutie dans la victoire.* » Il nous donne l'Être.

Les hommes veulent se reconnaître par eux-mêmes. Un simulacre ne peut construire un autre simulacre sans s'effacer lui-même. L'homme terrestre, *Cain*, est la mort. L'homme céleste, *Seth*, est la vie. *Cain* portera *Seth* qui vient d'en haut. *Seth* montera par l'échelle dans le royaume de Dieu après que **Celui qui est**, l'ait libéré de la prison que représente *Cain*.

Sodome et *Gomorrhe* ont été détruites par ce que les hommes ont mis l'homme dans l'homme empêchant la venue de l'homme céleste en l'homme.

Col 2.8-9 « Prenez garde que personne ne fasse de vous sa proie par la philosophie et par une vaine tromperie, s'appuyant sur **la tradition des hommes**, sur les rudiments du monde, et non sur Christ. Car en lui [Jésus] habite corporellement toute la plénitude de la divinité. »

Pourquoi l'homme élabore-t-il des théories, doctrines ou systèmes qui ne sont en fait que des spéculations arrogantes et confuses ? Tout ce qui ne lui paraît pas vraisemblable est faux. Quelle suffisance ! Quelle mauvaise foi ! Que de préjugé ! Quel parti pris ! Quelle méchanceté ! Tout a été donné. Rien n'a été caché. Mais voilà, l'orgueil ! L'homme devient laid tellement il est inintelligent devant une puissance qui de l'intention d'une pensée peut le gommer de la Création. Comptons sur l'homme, il n'a besoin de personne pour se condamner à mort et s'appliquer la sentence. La foi a quitté le cœur des hommes. Ils se moquent et méprisent **Celui qui est** qui ne cherche la mort de personne.

Pourquoi ne pas Lui avoir fait confiance ? Tuer en son Nom est « *vanité de vanité* », blasphématoire, une négation de Son Amour, de Sa Création. A celui qui blasphème contre *Son Esprit*, il ne lui sera pas pardonné.

« *L'humanité est adultère. Elle a oublié Celui qui Est, le trompe avec elle-même, met en danger la construction du Temple.* » **S.I**

Cependant l'élévation se fera.

« Tant pis pour elle, à cause d'elle, les rapports changeront. Elle se condamne à mort. Une autre construction naîtra. Elle est entraînée de naître. Tous les moqueurs, tous les contempteurs seront punis. Ses derniers amis seront sauvés. » S.I

Le livre d'Enoch

Chapitre LXVIII

13 *« Car les hommes n'ont point été créés pour consigner leur croyance sur du papier au moyen de l'encre. »*

14 *« Ils ont été créés pour imiter la pureté et la justice des anges. »*

15 *« Ils n'auraient point connu la mort, qui détruit tout ; c'est pourquoi la puissance me dévore. »*

16 *« Ils ne périssent que par leur trop grande science. »*

Origine de leur prévarication, les hommes se prennent pour ***Celui qui est***.
Origine actuelle de leur chute. L'élévation est rendue impossible.

Ephésiens 1 :4 *« En lui Dieu nous a élus avant la fondation du monde, pour que nous soyons saints et irrépréhensibles devant lui,*

1 :5 nous ayant prédestinés dans son amour à être ses enfants d'adoption par Jésus-Christ, selon le bon plaisir de sa volonté,

1 :6 à la louange de la gloire de sa grâce qu'il nous a accordée en son bien-aimé

1 :7 En lui nous avons la rédemption par son sang, la rémission des péchés, selon la richesse de sa grâce,

1 :8 que Dieu a répandue abondamment sur nous par toute espèce de sagesse et d'intelligence,

1 :9 nous faisant connaître le mystère de sa volonté, selon le bienveillant dessein qu'il avait formé en lui-même,

*1 :10 pour le mettre à exécution lorsque les temps seraient accomplis, **de réunir toutes choses en Christ, celles qui sont dans les cieux et celles qui sont sur la terre.** »*

Jacques *« 1 :16 Ne vous y trompez pas, mes frères bien-aimés :*

1 :17 toute grâce excellente et tout don parfait descendent d'en haut, du Père des lumières, chez lequel il n'y a ni changement ni ombre de variation.

*1 :18 **Il nous a engendrés selon sa volonté, par la parole de vérité, afin que nous soyons en quelque sorte les prémices de ses créatures.***

1 :19 Sachez-le, mes frères bien-aimés. Ainsi, que tout homme soit prompt à écouter, lent à parler, lent à se mettre en colère ;

1 :20 car la colère de l'homme n'accomplit pas la justice de Dieu.

*1 :21 C'est pourquoi, rejetant toute souillure et tout excès de malice, **recevez avec douceur la parole qui a été plantée en vous, et qui peut sauver vos âmes.***

Il nous a fait naître.

Genèse- Histoire d'une naissance

*« 4 :1 Adam connut Eve, sa femme ; elle conçut, et enfanta Caïn et elle dit : **J'ai formé un homme avec l'aide de l'Eternel.***

4 :2 Elle enfanta encore son frère Abel. Abel fut berger, et Caïn fut laboureur.

4 :3 Au bout de quelque temps, Caïn fit à l'Eternel une offrande des fruits de la terre ;

*4 :4 et **Abel, de son côté, en fit une des premiers-nés de son troupeau et de leur graisse. L'Eternel porta un regard favorable sur Abel et sur son offrande ;***

4 :5 mais il ne porta pas un regard favorable sur Caïn et sur son offrande. Caïn fut très irrité, et son visage fut abattu.

4 :6 Et l'Eternel dit à Caïn : Pourquoi es-tu irrité, et pourquoi ton visage est-il abattu ?

4 :7 Certainement, si tu agis bien, tu relèveras ton visage, et si tu agis mal, le péché se couche à la porte, et ses désirs se portent vers toi : mais toi, domine sur lui.

*4 :8 Cependant, Caïn adressa la parole à son frère Abel ; mais, comme ils étaient dans les champs, **Caïn se jeta sur son frère Abel, et le tua. »***

*« 4 :25 Adam connut encore sa femme ; elle enfanta un fils, et l'appela du nom de **Seth**, car, dit-elle, **Dieu m'a donné un autre fils à la place d'Abel, que Caïn a tué.***

*4 :26 Seth eut aussi un fils, et il l'appela du nom d'Enoch. **C'est alors que l'on commença à invoquer le nom de l'Eternel.***

5 :1 Voici le livre de la postérité d'Adam. Lorsque Dieu créa l'homme, il le fit à la ressemblance de Dieu.

5 :2 Il créa l'homme et la femme, il les bénit, et il les appela du nom d'homme, lorsqu'ils furent créés. »

Cain, le terrestre, formé par Eve avec « l'aide de l'Eternel » tue Abel, le céleste. Symboliquement cet assassinat nous indique que dans la création Cain représente uniquement l'homme terrestre « fabriqué » dépourvu d'esprit qu'Abel représente. L'homme céleste est représenté par Seth « donné » par **Celui qui est**. L'homme céleste n'est – il pas fait « d'une substance subtile, susceptible de tourbillonner dans le vent » ? N'est-ce pas lui qui est plongé dans un profond sommeil ?

Ephésiens 5- 14. « Réveille-toi, toi qui dors ; relève-toi d'entre les morts et le Christ t'illuminera »

Se penchant alors sur Sa création, *Dieu* la voit emplie de violence et de haine, du fait des créatures de la Terre. Sans véritable guide spirituel, la Terre s'est alors remplie de mal, s'est éloignée de *Dieu*, d'où la décision divine. *Dieu* décide alors de purifier le monde avec un déluge et de recommencer.

Genèse « 20. Noé commença à cultiver la terre, et planta de la vigne.

21. Il but du vin, s'enivra, et se découvrit au milieu de sa tente.

22. Cham, père de Canaan, vit la nudité de son père, et il le rapporta dehors à ses deux frères.

23. Alors Sem et Japhet prirent le manteau, le mirent sur leurs épaules, marchèrent à reculons, et couvrirent la nudité de leur père ; comme leur visage était détourné, ils ne virent point la nudité de leur père.

24. Lorsque Noé se réveilla de son vin, il apprit ce que lui avait fait son fils cadet. (Ou selon d'autres versions : il apprit ce que lui avait fait son plus jeune fils.

25. Et il dit : Maudit soit Canaan ! qu'il soit l'esclave des esclaves de ses frères !

26. Il dit encore : Béni soit l'Éternel, Dieu de Sem, et que Canaan soit leur esclave !

27. Que Dieu étende les possessions de Japhet, qu'il habite dans les tentes de Sem, et que Canaan soit leur esclave ! »

Noé s'enivre du fruit de sa vigne, de son travail, de la connaissance acquise, il s'enivre de l'œuvre qu'il accomplit. Autrement dit, l'œuvre de Noé n'est pas faite pour servir ses ambitions, pour l'enivrer. Car si tel est le cas, il se prend pour *Dieu*, s'éloigne de Lui. Il prévarique et prend conscience de sa nudité de son je. Noé n'a pas à s'enivrer des œuvres qu'il réalise aussi louables, légitimes ou extraordinaires soient-elles. *Cham* qui le voit nu, contrairement à ses deux frères, est semblable à son père. A l'instant, ils sont semblables à Adam et *Eve* nus, honteux ou dans la confusion. Si *Cham* méconnaît *Celui* qui préside à l'œuvre de son père, il se retrouve aux prises avec l'esclavage. *Dieu*, c'est *Celui* qui libère son peuple de l'esclavage et c'est bien le même que *Celui* de *Sem* !

Canaan, fils de *Cham* est maudit. Etrange, le fils subit la punition de la faute commise par son père. Nous savons pourquoi, ***Osée 2 :6*** « et je n'aurai pas pitié de ses enfants, car ce sont des enfants de prostitution » infidèle à *Dieu*. ***Les fils sont illégitimes du fait du père qui n'est plus consubstantiel au Vrai Père.*** Et cela explique pourquoi *Dieu* a dit que les hébreux auront à combattre avant

d'entrer dans la terre promise qui s'avèrera être celle de *Canaan*, terre d'idolâtrie.

Qui a vu la nudité de son père ?

Cham, et pourquoi lui ? Tout simplement parce que c'est lui qui est nu et qu'il ne peut voir son père que nu. Il n'est plus sur le même plan de perception spirituel que *Noé*. C'est *Cham* qui a bu le vin de la vigne, qui s'est enivré de la connaissance. Il est dans la prévarication, dans la matérialité puisque c'est à lui que des terres ont été affectées. *Noé* l'a maudit comme *Dieu* a chassé *Adam* et *Eve* du Jardin d'Eden.

Qu'en est-il de *Sem* et de *Japhet* ?

En entrant dans la tente de leur père en lui montrant leur dos et en allant déposer sur lui un manteau pour couvrir sa nudité, nous comprenons que *Sem* et *Japhet* se trouvent toujours sur le même plan de perception spirituelle que leur père. Ils ne sont pas nus contrairement à *Cham*. Ils n'ont pas bu le vin de la vigne, le vin de la connaissance. Ils ne voient pas leur père nu.

Seul *Cham* est affecté à des terres, celles de *Canaan*.

***Sem*, « Béni soit l'Éternel, Dieu de *Sem* » fonde la maison des Sémites, celle des Hébreux, celle d'Israël, d'où sera issue la maison de *Juda*, le roi *David* et *Jésus*, *Japhet* étant son frère aîné.**

Nous retrouvons *Cham*, l'homme terrestre et *Sem*, l'homme céleste qui devient le premier né au détriment de *Japhet*, un peu à la manière d'*Esau* et *Jacob*.

***Genèse* « 11 :1 Toute la terre avait une seule langue et les mêmes mots.**

11 :2 Comme ils étaient partis de l'orient, ils trouvèrent une plaine au pays de *Schiner*, et ils y habitèrent.

11 :3 Ils se dirent l'un à l'autre : Allons ! faisons des briques, et cuisons-les au feu. Et la brique leur servit de pierre, et le bitume leur servit de ciment.

11 :4 Ils dirent encore : Allons ! bâtissons-nous une ville et **une tour dont le sommet touche au ciel, et **faisons-nous un nom**, afin que nous ne soyons pas dispersés sur la face de toute la terre.**

11 :5 L'Éternel descendit pour voir la ville et la tour que bâtissaient les fils des hommes.

11 :6 Et l'Éternel dit : Voici, ils forment un seul peuple et ont tous une même langue, et c'est là ce qu'ils ont entrepris ; maintenant rien ne les empêcherait de faire tout ce qu'ils auraient projeté.

11 :7 Allons ! descendons, et là confondons leur langage, afin qu'ils n'entendent plus la langue, les uns des autres.

11 :8 Et l'Eternel les dispersa loin de là sur la face de toute la terre ; et ils cessèrent de bâtir la ville.

11 :9 C'est pourquoi on l'appela du nom de Babel, car c'est là que l'Eternel confondit le langage de toute la terre, et c'est de là que l'Eternel les dispersa sur la face de toute la terre. »

C'est plus fort qu'eux, les hommes ne peuvent pas s'empêcher de se prendre pour **Celui qui est**. Ils désirent se reconnaître eux-mêmes en « **se faisant un nom** » et rejoindre le ciel, forcer la porte en se construisant une tour remplaçant **l'échelle** que **Jacob** avait vue. Cette construction est impure. Elle est érigée « *au pays de Schiner* », au pays sans lumière.

« La Tour de Babel représente l'humanité qui veut construire son propre Être en utilisant l'intelligence et la parole acquises et de ce fait veut se donner une image impure que l'Eternel n'accepte pas puisque c'est Lui et personne d'autre qui donne une identité. Jésus l'a également dit. Il disperse Sa Parole. La rend inaccessible aux prévaricateurs. » S.I

Livre secret de Jean « *C'est l'arbre de leur vie qu'ils ont placé au milieu du paradis. Mais moi, je vous enseignerai quel est le mystère de leur vie, c'est-à-dire le projet qu'ils ont fait ensemble de (fabriquer) la ressemblance de leur esprit.*

« (Cet arbre) est celui dont la racine est amère et dont les branches sont mortes. Son ombre est haine et il y a de la tromperie dans ses feuilles. Sa fleur est l'onction de la perversité et son fruit la mort. Sa semence est désir et fleurit dans l'obscurité. Ceux qui goûtent à cet (arbre), leur lieu de séjour est l'Hadès et l'obscurité leur lieu de repos. »

Pour mettre fin à la prévarication **Celui qui est** n'a plus illuminé les hommes de la lumière de *Sa Parole*. **La Parole est perdue.**

« Cependant l'Eternel la fera porter par Hébert qui signifie « au-delà du fleuve » « Au-delà de... ». Héber descend de Sem fils de Noë. Héber représente les hébreux qui signifie aussi fendre, division, canaliser. Héber a toujours refusé de participer à la construction de la Tour de Babel et Phaleg n'a jamais été l'architecte de cette tour. » S.I

« L'Éternel donne l'Être puisqu' au commencement existait à la fois l'Être – Non Être. Pour ce faire Il nous donne l'intelligence, la Parole et l'image soit une identité. Il nous donne l'Être en nous dégageant du non – être. » **S.I**

Genèse « 11:26 Térach, âgé de soixante-dix ans, engendra Abram, Nachor et Haran.

11:27 Voici la postérité de Térach. Térach engendra Abram, Nachor et Haran. Haran engendra Lot.

11:28 Et Haran mourut en présence de Térach, son père, au pays de sa naissance, à Ur en Chaldée.

11:29 Abram et Nachor prirent des femmes: **le nom de la femme d'Abram était Sarai**, et le nom de la femme de Nachor était Milca, fille d'Haran, père de Milca et père de Jisca.

11:30 **Sarai** était **stérile**: elle n'avait point d'enfants ».

Sarai était stérile spirituellement. Elle n'était pas encore reconnue par **Celui qui est**. Elle était semblable à l'homme terrestre. Elle ne supportait pas l'incorruptibilité.

« 17 :4 Voici mon alliance, que je fais avec toi. Tu deviendras père d'une multitude de nations.

17 :5 On ne t'appellera plus **Abram** ; mais ton nom sera **Abraham**, car je te rends père d'une multitude de nations.

17 :6 Je te rendrai fécond à l'infini, je ferai de toi des nations ; et des rois sortiront de toi.

17 :7 J'établirai mon alliance entre moi et toi, et tes descendants après toi, selon leurs générations : ce sera une alliance perpétuelle, en vertu de laquelle je serai ton Dieu et celui de ta postérité après toi.

17 :15 Dieu dit à Abraham : Tu ne donneras plus à **Sarai**, ta femme, le nom de Sarai ; mais son nom sera **Sara**.

17 :16 Je la bénirai, et je te donnerai d'elle un fils ; je la bénirai, et elle deviendra des nations ; des rois de peuples sortiront d'elle.

17 :17 Abraham tomba sur sa face ; il rit, et dit en son cœur : Naîtrait-il un fils à un homme de cent ans ? et Sara, âgée de quatre-vingt-dix ans, enfanterait-elle ?

17 :18 Et Abraham dit à Dieu : Oh ! qu'Ismaël vive devant ta face !

17 :19 Dieu dit : Certainement Sara, ta femme, t'enfantera un fils ; et tu l'appelleras du nom **d'Isaac**. J'établirai mon alliance avec lui comme une alliance perpétuelle pour sa postérité après lui. »

Celui qui est reconnaît Abram et Sara en leur donnant un nom, à savoir Abraham et Sara.

Genèse « 2 :19 L'Eternel Dieu forma de la terre tous les animaux des champs et tous les oiseaux du ciel, et il les fit venir vers l'homme, pour voir comment il les appellerait, et afin que **tout être vivant portât le nom que lui donnerait l'homme.** »

Dans sa dimension, l'homme peut selon la volonté de **Celui qui est** donner un nom aux choses et aux êtres vivants.

« 3 :19 C'est à la sueur de ton visage que tu mangeras du pain, jusqu'à ce que tu retournes dans la terre, d'où tu as été pris ; car tu es poussière, et tu retourneras dans la poussière.

3 :20 **Adam donna à sa femme le nom d'Eve** : car elle a été la mère de tous les vivants.

3 :21 L'Eternel Dieu fit à Adam et à sa femme des habits de peau, et il les en revêtit.

3 :22 L'Eternel Dieu dit : Voici, l'homme est devenu comme l'un de nous, pour la connaissance du bien et du mal. Empêchons-le maintenant d'avancer sa main, de prendre de l'arbre de vie, d'en manger, et de vivre éternellement.

3 :23 **Et l'Eternel Dieu le chassa du jardin d'Eden, pour qu'il cultivât la terre, d'où il avait été pris.** »

Adam, homme terrestre donne un nom à sa femme, Eve. Ils ne se trouvent plus dans la dimension de **Celui qui est** qui « fit à Adam et à sa femme des habits de peau, et il les en revêtit ».

Seul **Celui qui est** nomme ceux qu'Il a reconnu pour venir dans Sa dimension. L'homme, de lui-même, sans **la Parole** ne peut se rendre dans la dimension de **Celui qui est** en symboliquement se donner un nom. Seul l'homme céleste y a sa place.

« 3 :24 C'est ainsi qu'il chassa Adam ; et il mit à l'orient du jardin d'Eden les **chérubins qui agitent une épée flamboyante, pour garder le chemin de l'arbre de vie.** »

Genèse « 21 :9 Sara vit rire le fils qu'Agar, l'Egyptienne, avait enfanté à **Abraham** ;

21 :10 et elle dit à Abraham : Chasse cette servante et son fils, car le fils de cette servante n'hériterait pas avec mon fils, avec Isaac.

21 :11 Cette parole déplut fort aux yeux d'Abraham, à cause de son fils.

21 :12 Mais Dieu dit à Abraham : **Que cela ne déplaie pas à tes yeux, à cause de l'enfant et de ta servante. Accorde à Sara tout ce qu'elle te demandera ; car c'est d'Isaac que sortira une postérité qui te sera propre.**

21 :13 Je ferai aussi une nation du fils de ta servante ; car il est ta postérité. »

*Ismaël, le fils de l'esclave égyptienne qu'elle avait enfanté à Abraham, représente l'homme terrestre mortel ou **Cain**. Il représente la matérialité, la mortalité, l'humanité, la réalité décor.*

*Isaac, le fils d'Abraham et de Sara, représente l'homme céleste, le peuple de Dieu en devenir par son fils Jacob ou **Seth**.*

*Ismaël, l'humanité, portera en lui, Isaac, le peuple de Dieu. Il sera le réceptacle de la Vie. Le peuple de Dieu devra sortir d'Égypte, de l'esclavage, de l'homme terrestre pour aller en terre promise, en terre de Canaan. **Il sera libéré de la mort selon la volonté de Celui qui est.***

« 22 :2 Dieu dit : Prends ton fils, ton unique, celui que tu aimes, Isaac ; va-t'en au pays de Morija, et là offre-le en holocauste sur l'une des montagnes que je te dirai.

22 :3 Abraham se leva de bon matin, sella son âne, et prit avec lui deux serviteurs et son fils Isaac. Il fendit du bois pour l'holocauste, et partit pour aller au lieu que Dieu lui avait dit.

22 :4 Le troisième jour, Abraham, levant les yeux, vit le lieu de loin.

Jésus relève le temple en 3 jours.

***JEAN** « 19 Jésus leur répondit : Détruisez ce temple, et en trois jours je le relèverai. 2 :20 Les Juifs dirent : Il a fallu quarante-six ans pour bâtir ce temple, et toi, en **trois jours** tu le relèveras !2 :21 Mais il parlait du temple de son corps. »*

Qu'est-ce que le Temple ?

La Lumière ou l'Esprit apparait.

12 Hz, fréquence onde Alpha « **Je suis l'alpha et l'oméga** » La *lumière*
Pour associer deux valeurs, la multiplication est utilisée.

La lumière - 12 - apparait.

1 jour = 8

3 jours = 3*8 = 24

Associés par la multiplication les 3 jours et la lumière, nous trouvons :

24*12 = 288

288 = valeur numérique du **Temple de Salomon**, résidence de l'**Arche de l'Alliance** avec *Celui qui est* ou *Temple de son corps*.

22 :10 Puis Abraham étendit la main, et prit le couteau, pour égorger son fils.
22 :11 Alors l'ange de l'Eternel l'appela des cieux, et dit : Abraham ! Abraham !
Et il répondit : Me voici !
22 :12 L'ange dit : N'avance pas ta main sur l'enfant, et ne lui fais rien ; **car je sais maintenant que tu crains Dieu, et que tu ne m'as pas refusé ton fils, ton unique.**

Tu ne m'as pas refusé l'enfant céleste que J'ai planté en toi. Tu l'as accueilli et Je l'ai fait grandir. Tu n'as pas voulu t'élever par toi-même en devenant un père illégitime, prévaricateur.

Genèse « 25 :19 Voici la postérité d'Isaac, fils d'Abraham.

25 :20 Abraham engendra Isaac. Isaac était âgé de **quarante ans**, quand il prit pour femme **Rebecca**, fille de Bethel, l'Araméen, de Paddan-Aram, et sœur de Laban, l'Araméen.

25 :21 Isaac implora l'Eternel pour sa femme, car elle était stérile, et l'Eternel l'exauça : **Rebecca, sa femme, devint enceinte.**

Rebecca était **stérile** de la même façon que **Sarai** l'était.

Isaac était âgé de 40 ans ($40 \times 576 = 23040$ - convertissons : $2304 \times 10/5 = 2304 \times 2 = 4608$ soit la valeur numérique attribuée à la dimension de l'image. **Celui qui est** n'a donné aucun nom nouveau, l'ayant reconnu auparavant.

Genèse 25 :22 Les enfants se heurtaient dans son sein ; et elle dit : S'il en est ainsi, pourquoi suis-je enceinte ? Elle alla consulter l'Eternel.

25 :23 Et l'Eternel lui dit : Deux nations sont dans ton ventre, et deux peuples se sépareront au sortir de tes entrailles ; un de ces peuples sera plus fort que l'autre, et le plus grand sera assujéti au plus petit.

25 :24 Les jours où elle devait accoucher s'accomplirent ; et voici, il y avait deux jumeaux dans son ventre.

25 :25 Le premier sortit entièrement roux, comme un manteau de poil ; et on lui donna le nom d'**Esau**.

25 :26 Ensuite sortit son frère, dont la main tenait le talon d'**Esau** ; et on lui donna le nom de **Jacob**. Isaac était âgé de **soixante ans**, lorsqu'ils naquirent. »

60ans : Isaac était âgé de **40 ans** quand il prit pour femme **Rebecca**. **20 ans** plus tard naquirent **Esau** et **Jacob**.

40 ans = **4608** soit la dimension de l'image

20ans = $20 \times 576 = 11520 = 1152 \times 10 = 1152 \times 5 \times 2$ convertis **$1152 \times 2 = 2304$**

Ezéchiel « 45 :1 Lorsque vous partagerez le pays en héritage par le sort, vous prélèverez comme une sainte offrande pour l'Eternel une portion du pays, longue de vingt-cinq mille coudées et large de dix mille ; elle sera sainte dans toute son étendue. »

45 :6 Comme propriété de la ville vous destinerez cinq mille coudées en largeur et vingt-cinq mille en longueur, parallèlement à la portion sainte prélevée ; ce sera pour toute la maison d'Israël.

Surface de la propriété de la Ville maison d'Israël –

1 canne = 6 grandes coudées- $5000*6 = 30\ 000$ – $25\ 000*6 = 150\ 000$

$150\ 000 * 30\ 000 = 4\ 500\ 000\ 000 = 45*10*10*10*10*10*10*10*10*10* =$
 $45*5*2*5*2*5*2*5*2*5*2*5*2*5*2*5*2*5*2*5*2$ converti

$45*10/5*10/5*10/5*10/5*10/5*10/5*10/5*10/5 = 45*2*2*2*2*2*2*2*2*2 =$
 $45*256 = 11520 = 1152*10 = 1152*5*2$ converti $1152*10/5 = \mathbf{1152*2 = 2304}$.

Ou $4\ 500\ 000\ 000 / 5^9 = 4\ 500\ 000\ 000 / 1\ 953\ 125 = \mathbf{2\ 304}$

Ne s'agit-il pas de la **dimension céleste**, celle de **Celui qui est** ?

Israël (Jacob) a donné son nom à tout un peuple, ses descendants : 12 fils donnèrent 12 tribus. Au début de l'histoire, ce peuple était divisé en 12 tribus. Toutefois, à certains moments Lévi n'était pas compté car il ne combattait pas. Cependant 12 tribus partaient à la guerre. Pourquoi ? **La tribu de Joseph se divisait en 2 : la tribu d'Ephraïm et la tribu de Manassé.** Le décompte était donc toujours de 12 tribus. Lors du partage de la terre promise, 12 tribus reçurent une portion du territoire pourtant Lévi n'eut que des villes à l'intérieur des territoires des autres tribus. Là aussi **Ephraïm et Manassé** formaient leur propre tribu. Ces 12 tribus formèrent Israël jusqu'au **roi Salomon**.

Jacob avant de mourir prophétise sur les fils de Joseph en disant qu'ils seront comme ses propres fils.

Genèse « 41 :45 Pharaon appela Joseph du nom de Tsaphnath-Paénéach; et il lui donna pour femme Asnath, fille de Poti-Phéra, prêtre d'On. Et Joseph partit pour visiter le pays d'Egypte.

41 :46 Joseph était âgé de trente ans lorsqu'il se présenta devant Pharaon, roi d'Egypte ; et il quitta Pharaon, et parcourut tout le pays d'Egypte.

Convertissons 30 de 30ans : $30 = 3*10 = 3*5*2$

$3*10/5 = 3*2 = 6$ – le 6 des 6 jours Genèse

1 jour vaut 1000ans – dans ce cas 576 (8*72).

$6*576 = \mathbf{3456}$

Joseph se trouvait devant l'accès à la **Ville de l'Eternel (Ezéchiel)** –

6 de 6 jours

Genèse « 2 :10 Un fleuve sortait d'Eden pour arroser le jardin, et de là il se divisait en quatre bras. »

6 jours		Multiplier par 6		Diviser par 4
8	48db	Valeur db 1 octet	12hz	Lumière- alpha-oméga
72	432hz	Fréquence naturelle	108hz	La 1
576	3456	Accès à la ville	864	Portes de la « Ville de l'Eternel »

Ezéchiel « 48 :20 Toute la portion prélevée sera de vingt-cinq mille cannes en longueur sur vingt-cinq mille en largeur ; vous en séparerez un carré pour la propriété de la ville.

48 :35 Circuit : dix-huit mille cannes. Et, dès ce jour, le nom de la ville sera : **l'Eternel est ici.** »

1 canne = 6 grandes coudées.

Le « **circuit** » ou **périmètre** est de 18 000 cannes soit $18000 \times 6 = 108\ 000$ grandes coudées.

$108\ 000 = 108 \times 10 \times 10 \times 10 = 108 \times 5 \times 2 \times 5 \times 2 \times 5 \times 2$ convertis $108 \times 10/5 \times 10/5 \times 10/5 = 108 \times 2 \times 2 \times 2 = 108 \times 8 = 864$. Il existe également 12 portes. $864/12 = 72 =$ valeur numérique d'une porte

48 :30 Voici les issues de la ville.

« 41 :47 Pendant les **sept années de fertilité**, la terre rapporta abondamment.

41 :48 Joseph rassembla tous les produits de ces sept années dans le pays d'Egypte ; il fit des approvisionnements dans les villes, mettant dans l'intérieur de chaque ville les productions des champs d'alentour.

41 :49 Joseph amassa du blé, comme le sable de la mer, en quantité si considérable que l'on cessa de compter, parce qu'il n'y avait plus de nombre.

41:50 **Avant les années de famine**, il naquit à Joseph deux fils, que lui enfanta Asnath, fille de Poti-Phéra, prêtre d'On.

41 :51 Joseph donna au premier-né le nom de **Manassé**, car, dit-il, **Dieu m'a fait oublier toutes mes peines et toute la maison de mon père.**

41 :52 Et il donna au second le nom d'**Ephraïm**, car, dit-il, **Dieu m'a rendu fécond dans le pays de mon affliction.**

41 :53 Les **sept années d'abondance** qu'il y eut au pays d'Egypte s'écoulèrent.

41 :54 Et les **sept années de famine** commencèrent à venir, ainsi que Joseph l'avait annoncé. Il y eut famine dans tous les pays ; mais dans tout le pays d'Egypte il y avait du pain. »

7 années est égal à la valeur **7** de **7 jours** que **multiplie** la valeur d'un jour de *Genèse*. C'est à dire 1 jour pour Dieu vaut 1000 ans ou 1 an = **576**

7 jours = 7 ans = 7*576 = 4 032 ou **1 semaine**.

1 semaine = 7ans = 7*576 = 4032

Jérémie « 25 :11 *Tout ce pays deviendra une ruine, un désert, et ces nations seront asservies au roi de Babylone pendant soixante-dix ans.*

25 :12 *Mais lorsque ces soixante-dix ans seront accomplis, je châtierai le roi de Babylone et cette nation, dit l'Eternel, à cause de leurs iniquités ; je punirai le pays des Chaldéens, et j'en ferai des ruines éternelles.*

25 :13 *Je ferai venir sur ce pays toutes les choses que j'ai annoncées sur lui, tout ce qui est écrit dans ce livre, ce que Jérémie a prophétisé sur toutes les nations*

25 :14 *Car des nations puissantes et de grands rois les asserviront, eux aussi, et je leur rendrai selon leurs œuvres et selon l'ouvrage de leurs mains.*

25 :15 *Car ainsi m'a parlé l'Eternel, le Dieu d'Israël : »*

Convertissons 70ans bibliques :

$70 = 7*10 = 7*10/5 = 7*2 = 14$ ans ou 2 fois 7 ans.

70 ans après conversion représentent **14 ans** ou $14*576 = 8064$ ou $2*4032$ soit **2 semaines**.

Noé vécut **350 ans** après le déluge, soit après conversion : $35*10/5 = 35*2 = 70$ ans de *Jérémie* ou **14 ans** après conversion.

Il s'agit du temps de la **grande tribulation** et nous sommes arrivés à la fin de ce temps. *La chute* de l'homme est terminée. *Apocalypse* se réalise.
Serions-nous dans la dernière semaine de Daniel ?

La solide alliance sera faite pour **une semaine** soit **4032** et durant la moitié de la semaine $4032/2 = 2016$, « *le sacrifice et l'offrande cesseront* » et dans « **un temps, deux temps et la moitié d'un temps** » « *jusqu'à ce que la ruine et ce qui a été résolu fondent sur le dévastateur* »

1 temps + 2 temps et 1/2 temps = 3,5 ans = 3,5*576 = 2 016.

$2*2016 = 4032$

*Apocalypse 11 :1-14 « On me donna un roseau semblable à une verge, en disant : Lève-toi, et mesure le temple de Dieu, l'autel, et ceux qui y adorent. Mais le parvis extérieur du temple, laisse-le en dehors, et ne le mesure pas ; car il a été donné aux nations, et elles fouleront aux pieds la ville sainte pendant **quarante-deux mois**. Je donnerai à mes deux témoins le pouvoir de prophétiser, revêtus de sacs, pendant **mille deux cent soixante jours**. Quand ils auront achevé leur témoignage, la bête qui monte de l'abîme leur fera la guerre, les vaincra, et les tuera.*

Et leurs cadavres seront sur la place de la grande ville, qui est appelée, dans un sens spirituel, Sodome et Egypte, là même où leur Seigneur a été crucifié.

*Des hommes d'entre les peuples, les tribus, les langues, et les nations, verront leurs **cadavres** pendant **trois jours et demi**, et ils ne permettront pas que leurs cadavres soient mis dans un sépulcre.*

Et à cause d'eux les habitants de la terre se réjouiront et seront dans l'allégresse, et ils s'enverront des présents les uns aux autres, parce que ces deux prophètes ont tourmenté les habitants de la terre.

*Après les **trois jours et demi**, un esprit de vie, venant de Dieu, entra en eux, et ils se tinrent sur leurs pieds ; et une grande crainte s'empara de ceux qui les voyaient.*

Et ils entendirent du ciel une voix qui leur disait : Montez ici ! Et ils montèrent au ciel dans la nuée ; et leurs ennemis les virent. »

1260 jours soit $1260/360 = 3,5$ ans pour les *Témoins de Dieu*.

1 jour vaut 1000 – 1^{ère} valeur.

1260*1000 = 1260000 convertissons : $126*10/5*10/5*10/5*10/5 = 126*16 = 2016$

Les **nations** fouleront la ville sainte pendant : **42mois / 12 mois = 3,5 ans**

Elles fouleront aux pieds la ville sainte pendant **3,5 ans = 3,5*576= 2016** et les **témoins de Dieu** prophétiseront pendant $1260/30 = 3,5*576 = 2016$.

576 est la valeur d'**1 an** ainsi que la valeur numérique de *l'Arche de l'Alliance avec Dieu*.

Les deux témoins prophétisent pendant 1260 jours et leurs cadavres sont exposés pendant **3,5 jours**. Dans ce cas la valeur du jour est de 1000 ou 8, la 1^{ère} valeur de 1 jour vaut 1000 ans.

$3,5*1000=3500$ convertissons : $3500/5^3=28$

28 jours : La Lune effectue sa circonvolution en une rotation par révolution décentrée (Lune près ou Lune loin) autour de la Terre, en environ 28 jours, ce qui lui permet (la lune) de reprendre sa position par rapport au soleil. Les deux témoins sont sur la terre. Nous constatons l'alignement qui en découle : terre-lune-soleil le chemin en retour de la lumière, des enfants de **Celui qui est** quand **Il** les a reconnus.

« *Après les trois jours et demi, un esprit de vie, venant de Dieu, entra en eux, et ils se tinrent sur leurs pieds; et une grande crainte s'empara de ceux qui les voyaient.*

Et ils entendirent du ciel une voix qui leur disait : Montez ici ! Et ils montèrent au ciel dans la nuée ; et leurs ennemis les virent. »

Les **nations** sont le **serpent** et **Dieu le soleil**.

Parlons-nous de date ? Le temps n'est-il pas comme le mouvement sans existence propre ? Pourquoi l'homme est-il si fasciné par sa propre destruction ? Sa volonté de puissance n'est que puissance de mort. Son espérance de vie n'est que retarder le plus possible la date de ce qu'il appelle sa mort. En permanence il défie Dieu, il ne souhaite que le tuer. Comme si on pouvait tuer la Vie ! Pour l'homme, ce qu'il appelle la vie est une durée alors qu'elle est un sens qui mène à la rencontre de Dieu.

Seul Dieu peut. Seul Dieu sait. Seul Dieu veut. L'homme n'y est pour rien.

Les nations vont commencer à fouler la cité de *Dieu*. La croyance en *Dieu* quitte l'esprit des hommes.

3,5 ans : Qu'est-ce que cela représente ?

$3,5 * 360 = 1260$ jours - Nous avons transformé les années en jours.

1 jour vaut 1000

$1260 * 1000 = 1\,260\,000$ – Nous avons appliqué aux jours leur valeur numérique.

Convertissons : $1260\,000 / 5^4 = 2\,016$ une **1/2 semaine de Daniel**.

Nous avons multiplié $3,5 * 360 * 1000 = 3,5 * 360\,000 = 3,5 * 360\,000 / 5^4 = 3,5 * 576$

Les deux témoins, *Jean le Baptiste* témoin du « témoin fidèle » *Jésus Christ* et *Jean l'Évangéliste* le disciple que l'Envoyé Suprême aimait, **Jésus** : « ***l'Oint du Seigneur*** », vont prophétiser sous le regard de **Celui qui est**, Personne Suprême, le temps qu'il leur est imparti soit **1260 jours** ou **2016**. *Jean le Baptiste* et *Jean*

l'Évangéliste ont toujours su, n'ont jamais douté de la nature divine de notre Seigneur Jésus Christ.

Évangile de Jean : « 21 :22 Jésus lui dit : Si je veux qu'il demeure jusqu'à ce que je vienne, que t'importe ? Toi, suis-moi.

21 :23 Là-dessus, le bruit courut parmi les frères que ce disciple ne mourrait point. Cependant Jésus n'avait pas dit à Pierre qu'il ne mourrait point ; mais : Si je veux qu'il demeure jusqu'à ce que je vienne, que t'importe ?

21 :24 C'est ce disciple qui rend témoignage de ces choses, et qui les a écrites. Et nous savons que son témoignage est vrai ».

Les nations, rampantes comme le serpent, fouleront au pied la *Ville Sainte* pendant **42** mois ou **576*3,5ans**. La prévarication sera. La bête se moquera, méprisera et tuera les deux témoins, voulant expulser Dieu de sa création « **Les habitants de la terre se réjouiront** » Dieu, Maître de la Vie, fera entrer un souffle en eux. Ils monteront auprès de Lui après **3** jours ½ ou 28 (lune-soleil) restés sans sépulture. Les deux témoins sont sur la terre. L'alignement **terre-lune-soleil** apparaît. Une grande frayeur s'installera. « *Les nations se sont mises en colère, mais c'est ta (Dieu) colère qui est venue.* » « *Et le temple de Dieu dans le ciel s'ouvrit et l'arche de l'alliance apparut dans son temple.* »

Demi- semaine de Daniel

Daniel « 9 :22 Il m'instruisit, et s'entretint avec moi. Il me dit : Daniel, je suis venu maintenant pour ouvrir ton intelligence.

9 :23 Lorsque tu as commencé à prier, la parole est sortie, et je viens pour te l'annoncer ; car tu es un bien-aimé. Sois attentif à la parole, et comprends la vision !

9 :24 Soixante-dix semaines ont été fixées sur ton peuple et sur ta ville sainte, pour faire cesser les transgressions et mettre fin aux péchés, pour expier l'iniquité et amener la justice éternelle, pour sceller la vision et le prophète, et pour oindre le Saint des saints.

9 :25 Sache-le donc, et comprends ! Depuis le moment où la parole a annoncé que Jérusalem sera rebâtie jusqu'à l'Oint, au Conducteur, il y a sept semaines ; dans soixante-deux semaines, les places et les fossés seront rétablis, mais en des temps fâcheux.

9 :26 Après les soixante-deux semaines, un Oint sera retranché, et il n'aura pas de successeur. Le peuple d'un chef qui viendra détruira la ville et le

sanctuaire, et sa fin arrivera comme par une inondation ; il est arrêté que les dévastations dureront jusqu'au terme de la guerre.

*9 :27 Il fera une solide alliance avec plusieurs pour **une semaine**, et **durant la moitié de la semaine** il fera cesser le sacrifice et l'offrande ; le dévastateur commettra les choses les plus abominables, jusqu'à ce que la ruine et ce qui a été résolu fondent sur le dévastateur.*

12 :7 Et j'entendis l'homme vêtu de lin, qui se tenait au-dessus des eaux du fleuve ; il leva vers les cieux sa main droite et sa main gauche, et il jura par celui qui vit éternellement que ce sera dans un temps, des temps, et la moitié d'un temps, et que toutes ces choses finiront quand la force du peuple saint sera entièrement brisée. »

*3,5 ans = 3,5*576 = 2 016.*

Le 7^{ème} jour correspond à une semaine ou à 1jour.

1 semaine = **576** = 1 jour

70 semaines ou 70 jours = 70*576 = 40320 convertissons : 4032*10/5 = 4032*2 = **8064**

70 = 7*10

Convertissons 70 = 7*10 = 7*5*2 = 7*10/5 = 7*2 = 14 soit 2 semaines de 7 jours chacune.

8064 correspond à **2 semaines** ou **14 jours**.

Le déroulement des 70 semaines est ainsi établi :

7 semaines 62 semaines ½ semaine ½ semaine

7*576 = **4032** 62*576 = 35712 0,5*576 = **288** 0,5*576 = **288**

4032+35712+288+288 = 40320 convertissons : **4032*10/5 = 4032*2 = 8064**

*« Depuis le moment où la parole a annoncé que Jérusalem sera rebâtie jusqu'à l'Oint, au Conducteur, il y a **sept semaines** »*

*« **Après les soixante-deux semaines**, un Oint sera retranché, et il n'aura pas de successeur. Le peuple d'un chef qui viendra détruira la ville et le sanctuaire, et sa fin arrivera comme par une inondation ; il est arrêté que les dévastations dureront jusqu'au terme de la guerre. »*

*« Il fera une solide alliance avec plusieurs pour **une semaine**, et **durant la moitié de la semaine** il fera cesser le sacrifice et l'offrande ; le dévastateur commettra les choses les plus abominables, jusqu'à ce que la ruine et ce qui a été résolu fondent sur le dévastateur. »*

Nous sommes dans la deuxième semaine.

***La solide alliance** sera faite pour **une semaine** soit **4032** et durant la moitié de la semaine $4032/2 = 2016$, « le sacrifice et l'offrande cesseront » et dans « **un temps, deux temps et la moitié d'un temps** » « jusqu'à ce que la ruine et ce qui a été résolu fondent sur le dévastateur »*

3,5 ans = 3,5*576 = 2 016.

« 41 :53 Les sept années d'abondance qu'il y eut au pays d'Egypte s'écoulèrent. 41 :54 Et les sept années de famine commencèrent à venir, ainsi que Joseph l'avait annoncé. Il y eut famine dans tous les pays ; mais dans tout le pays d'Egypte il y avait du pain. »

Nous retrouvons les 2 semaines avec tout ce qu'elles impliquent.

***Juges** « 12 :1 Les hommes d'Ephraïm se rassemblèrent, partirent pour le nord, et dirent à Jephthé : Pourquoi es-tu allé combattre les fils d'Ammon sans nous avoir appelés à marcher avec toi ? Nous voulons incendier ta maison et te brûler avec elle.*

12 :2 Jephthé leur répondit : Nous avons eu de grandes contestations, moi et mon peuple, avec les fils d'Ammon ; et quand je vous ai appelés, vous ne m'avez pas délivré de leurs mains.

12 :3 Voyant que tu ne venais pas à mon secours, j'ai exposé ma vie, et j'ai marché contre les fils d'Ammon. L'Eternel les a livrés entre mes mains.

Pourquoi donc aujourd'hui montez-vous contre moi pour me faire la guerre ?

12 :4 Jephthé rassembla tous les hommes de Galaad, et livra bataille à Ephraïm. Les hommes de Galaad battirent Ephraïm, parce que les Ephraïmites disaient : Vous êtes des fugitifs d'Ephraïm ! Galaad est au milieu d'Ephraïm, au milieu de Manassé !

12 :5 Galaad s'empara des gués du Jourdain du côté d'Ephraïm. Et quand l'un des fuyards d'Ephraïm disait : Laissez-moi passer ! Les hommes de Galaad lui demandaient : Es-tu Ephraïmite ? Il répondait : Non.

12 :6 Ils lui disaient alors : Eh bien, dis Schibboleth. Et il disait Sibboleth, car il ne pouvait pas bien prononcer. Sur quoi les hommes de Galaad le saisissaient, et l'égorgeaient près des gués du Jourdain. Il périt en ce temps-là quarante-deux mille hommes d'Ephraïm.

12 :7 Jephthé fut juge en Israël pendant six ans ; puis Jephthé, le Galaadite, mourut, et fut enterré dans l'une des villes de Galaad ».

Schibboleth signifie épi.

Ephraïm veut dire assemblée, double récompense, qui fructifiera, fleuve et également épi.

« 41 :52 Et il donna au second le nom d'Ephraïm, car, dit-il, Dieu m'a rendu fécond dans le pays de mon affliction. »

Jephté a pour signification : « Il ouvrira. » « Il libérera. » « Dieu libère. » **Jephté** est le libérateur de la pierre. **Jephté**, rejeté, habitait le pays de **Tob** qui signifie **bonté**.

Pour les kabbalistes, la pierre brute se situe entre la création et avant la formation. Et c'est seulement après avoir reçu la lumière que l'on trouve cette pierre.

Le Jourdain est mentionné plusieurs fois dans la Bible. C'était un lieu important pour les prophètes de l'Ancien Testament. C'est l'une des limites de la Terre Promise aux Hébreux menés par *Moïse*. Cependant, *Moïse* lui-même ne traversa jamais le Jourdain et mourut sur le mont Nébo, laissant à *Josué* le devoir de mener les hébreux en Canaan.

Je viens de Thubalcaïn et je vais en Canaan par Schibboleth.

Je viens de **Tubal-Caïn**, qui forgeait tous les instruments d'airain et de fer. Je descends de *Caïn*, premier assassin, premier menteur de l'espèce humaine, le chef de la puissance des ténèbres, l'incarnation du séducteur dans la chair qui, après sa mort donna naissance aux enfants rebelles, la postérité du serpent. Comme ses parents personnifiaient l'esprit du mal, celui du raisonnement et de l'indépendance ; *Caïn* devint l'ennemi de Dieu. *Caïn* est donc le résultat de l'incapacité de *l'Esprit de Dieu* en l'homme de chair prévaricateur à engendrer l'homme céleste ; et non point peut-être le résultat de la chute d'un ange qui pourrait se nommer Lucifer ou Asmodée issu selon la tradition rabbinique de la fornication incestueuse entre Tubal- Caïn et de sa sœur Nahame. Caïn a été fabriqué par *l'Éternel*. Il n'a aucune existence propre.

Seth et sa descendance, « *les fils de Dieu* », adorèrent *l'Éternel* en Esprit et vérité alors que *Caïn* et sa descendance « *selon la chair* » adorèrent le soleil, l'intelligence, la raison, le Moi ou l'enchantement de Soi, en fait le serpent.

Je suis prisonnier, esclave en terre d’Egypte et je veux aller en Canaan. Je veux traverser la mer Rouge pour aller à la conquête du pays de Canaan, la Terre Promise après quarante ans de marche.

Nous sortons de *Thubalcaïn*, la terre d’Egypte pour traverser le Jourdain par *Schibboleth* et nous rendre en Pays de Canaan, la Terre Promise. Nous avons besoin de reconnaissance. Si nous ne sommes pas reconnus, nous n’irons nulle part car nous ne connaissons pas notre nom.

Jacob devient **Israël**. Il donne son nom à un peuple par ses 12 fils et ses 12 tribus. Ces 12 tribus en *Apocalypse* donnent les 144 000 rachetés de la terre (12*12000- 12 000 étant l’effectif d’une tribu.)

Apocalypse « 7 :4 Et j’entendis le nombre de ceux qui avaient été marqués du sceau, **cent quarante-quatre mille**, de toutes les tribus des fils d’Israël : »

144000 rachetés de la terre est la valeur numérique attribuée au racheté de la terre soit $144 * 1000 = 144 * 8 = 1\ 152$.

1000 est l’expression binaire de 8.

1 152 se compose de 1008 Hz, la fréquence de l’image à laquelle on ajoute 144Hz. Le transfert se fait grâce à 144 Hz, la fréquence de rafraîchissement qui permet fluidité et netteté, également valeur numérique attribuée à *l’Arche de Noé*.

Il existe un lien entre l’image de *Jérusalem céleste* **13 824** et l’Elu **1152**.

$13\ 824 / 1152 = 12$, **la lumière**

Jacob est associé au Racheté de la terre qui l’est à Jésus, la lumière (12Hz). Jésus nous conduit à Jérusalem céleste.

Ceux des nations qui suivent le *Dieu d’Israël* par *Yéshoua (Jésus)* sont les *rachetés de l’Eternel* qui entrent dans l’Assemblée d’Israël et qui se joignent à leurs frères de Juda (peuple juif). **Ils sont Ephraïm né de nouveau.**

Genèse « 48 :1 Après ces choses, l’on vint dire à Joseph : Voici, ton père est malade. Et il prit avec lui ses deux fils, **Manassé et Ephraïm**.

48 :2 **On avertit Jacob, et on lui dit : Voici ton fils Joseph qui vient vers toi. Et Israël (Jacob) rassembla ses forces, et s’assit sur son lit.**

48 :3 *Jacob dit à Joseph : Le Dieu tout-puissant m’est apparu à Luz, dans le pays de Canaan, et il m’a béni.*

48 :4 Il m'a dit : Je te rendrai fécond, je te multiplierai, et je ferai de toi une multitude de peuples ; je donnerai ce pays à ta postérité après toi, pour qu'elle le possède à toujours. »

48 :5-6« Maintenant, les deux fils qui te sont nés au pays d'Égypte avant mon arrivée vers toi en Égypte, seront à moi ; **Ephraïm et Manassé** seront à moi, comme Ruben et Siméon. Mais les enfants que tu as engendrés après eux seront à toi ; ils seront appelés du nom de leurs frères dans leur héritage. »

De nombreuses années plus tard, après que *Jacob* et ses fils eurent rejoint *Joseph* en Égypte, celui-ci conduisit ses deux fils chez *Jacob* pour qu'ils les bénissent.

Genèse : 48, 14-19 « Et Israël étendit sa main droite et la posa sur la tête d'**Ephraïm**, [même s'il était] **le plus jeune**, et sa main gauche sur la tête de **Manassé**, [même s'il était] **le premier-né**, croisant ses mains...

Et *Joseph*... dit à son père : « Pas ainsi, mon Père, car celui-là est le premier-né ; mets ta main droite sur sa tête. »

Mais son père refusa et dit : « Je sais, mon fils, je sais. Lui aussi deviendra une nation ; lui aussi sera grand. **Mais son jeune frère sera encore plus grand que lui.** »

Nous retrouvons les deux premiers fils de *Joseph* selon le même processus que *Jacob* et *Esau*.

Ephraïm et *Manassé* sont nés en terre d'Égypte. Ils sont nés en dehors des terres d'Israël. Ils appartiennent à l'Éternel. Ils sont ses enfants qu'Il libérera de la terre d'esclavage en les créant et en les faisant.

Le chapitre 32 du livre des Nombres, relate la manière dont les deux tribus de *Gad* et *Ruben* se voient attribuer le sud du pays de *Galaad* alors que les Juifs venant d'Égypte n'ont pas encore franchi le Jourdain et campent dans la plaine de *Moab*. Le pays semble favorable à leurs troupeaux et ils désirent s'y installer. *Moïse* y met la condition qu'ils participent à la conquête du pays de *Canaan* :

Jérémie

« 31 :7 Car ainsi parle l'Éternel :

Poussez des cris de joie sur *Jacob*,

Eclatez d'allégresse à la tête des nations !

Elevez vos voix, chantez des louanges, et dites :

Éternel, délivre ton peuple, le reste d'Israël !

31 :8 Voici, je les ramène du pays du septentrion,

Je les rassemble des extrémités de la terre ;

Parmi eux sont l'aveugle et le boiteux,

La femme enceinte et celle en travail ;

C'est une grande multitude, qui revient ici.

31 :9 Ils viennent en pleurant, et je les conduis au milieu de leurs supplications ;

Je les mène vers des torrents d'eau,

Par un chemin uni où ils ne chancellent pas ;

Car je suis un père pour Israël,

Et Ephraïm est mon premier-né.

Exode « 1 :7 Les enfants d'Israël furent féconds et multiplièrent, ils s'accrurent et devinrent de plus en plus puissants. Et le pays en fut rempli.

1:8 Il s'éleva sur l'Égypte un nouveau roi, qui n'avait point connu Joseph.

1:9 Il dit à son peuple: Voilà les enfants d'Israël qui forment un peuple plus nombreux et plus puissant que nous.

1:10 Allons! montrons- nous habiles à son égard; empêchons qu'il ne s'accroisse, et que, s'il survient une guerre, il ne se joigne à nos ennemis, pour nous combattre et sortir ensuite du pays.

1:13 Alors les Égyptiens réduisirent les enfants d'Israël à une dure servitude.

1:14 Ils leur rendirent la vie amère par de rudes travaux en argile et en briques, et par tous les ouvrages des champs: et c'était avec cruauté qu'ils leur imposaient toutes ces charges.

1:15 Le roi d'Égypte parla aussi aux sages-femmes des Hébreux, nommées l'une Schiphra, et l'autre Pua.

1:16 Il leur dit: Quand vous accoucherez les femmes des Hébreux et que vous les verrez sur les sièges, si c'est un garçon, faites-le mourir; si c'est une fille, laissez-la vivre.

1:17 Mais les sages-femmes craignirent Dieu, et ne firent point ce que leur avait dit le roi d'Égypte; elles laissèrent vivre les enfants.

1 :21 Parce que les sages-femmes avaient eu la crainte de Dieu, Dieu fit prospérer leurs maisons.

1 :22 Alors Pharaon donna cet ordre à tout son peuple : Vous jetterez dans le fleuve tout garçon qui naîtra, et vous laisserez vivre toutes les filles. »

« 2 :1 Un homme de la maison de Lévi avait pris pour femme une fille de Lévi.

2 :2 Cette femme devint enceinte et enfanta un fils. Elle vit qu'il était beau, et elle le cacha pendant trois mois.

2:3 Ne pouvant plus le cacher, elle prit une caisse de jonc, qu'elle enduisit de bitume et de poix; elle y mit l'enfant, et le déposa parmi les roseaux, sur le bord du fleuve.

2:4 La sœur de l'enfant se tint à quelque distance, pour savoir ce qui lui arriverait.

2:5 La fille de Pharaon descendit au fleuve pour se baigner, et ses compagnes se promenèrent le long du fleuve. Elle aperçut la caisse au milieu des roseaux, et elle envoya sa servante pour la prendre.

2 :6 Elle l'ouvrit, et vit l'enfant : c'était un petit garçon qui pleurait. Elle en eut pitié, et elle dit : C'est un enfant des Hébreux !

2 :7 Alors la sœur de l'enfant dit à la fille de Pharaon : Veux-tu que j'aie te chercher une nourrice parmi les femmes des Hébreux, pour allaiter cet enfant ?
2 :8 Va, lui répondit la fille de Pharaon. Et la jeune fille alla chercher la mère de l'enfant.

2 :9 La fille de Pharaon lui dit : Emporte cet enfant, et allaite-le-moi ; je te donnerai ton salaire. La femme prit l'enfant, et l'allaita.

2 :10 Quand il eut grandi, elle l'amena à la fille de Pharaon, et il fut pour elle comme un fils. Elle lui donna le nom de **Moïse**, car, dit-elle, **je l'ai retiré des eaux.** »

Moïse est né d'eau, avant de naître par l'Esprit.

Exode « 3 :1 **Moïse** faisait paître le troupeau de Jéthro, son beau-père, sacrificateur de Madian ; et il mena le troupeau derrière le désert, et **vint à la montagne de Dieu, à Horeb.**

3 :2 **L'ange de l'Éternel lui apparut dans une flamme de feu, au milieu d'un buisson.** Moïse regarda ; et voici, le buisson était tout en feu, et le buisson ne se consumait point.

3 :3 Moïse dit : Je veux me détourner pour voir quelle est cette grande vision, et pourquoi le buisson ne se consume point.

3 :4 L'Éternel vit qu'il se détournait pour voir ; et **Dieu l'appela du milieu du buisson, et dit : Moïse ! Moïse ! Et il répondit : Me voici !** »

Moïse a répondu à l'appel de notre Seigneur et Maître. Il est né d'Esprit.

« 11:4 Moïse dit: Ainsi parle l'Éternel: Vers le milieu de la nuit, je passerai au travers de l'Égypte;

11:5 **et tous les premiers-nés mourront dans le pays d'Égypte, depuis le premier-né de Pharaon assis sur son trône, jusqu'au premier-né de la servante qui est derrière la meule, et jusqu'à tous les premiers-nés des animaux.**

11:6 Il y aura dans tout le pays d'Égypte de grands cris, tels qu'il n'y en a point eu et qu'il n'y en aura plus de semblables.

11:7 Mais parmi tous les enfants d'Israël, depuis les hommes jusqu'aux animaux, pas même un chien ne remuera sa langue, **afin que vous sachiez quelle différence l'Éternel fait entre l'Égypte et Israël.** »

Les premiers nés d'Égypte doivent mourir pour que naissent les enfants d'Israël, de la même façon que *Jacob* (Israël après son combat avec l'envoyé de Dieu) avec *Esau*. (Droit d'aînesse – soupe de lentilles- et bénédiction - ruse) ou *Cain* et *Seth*.

Exode « 13 :3 **Moïse dit au peuple : Souvenez-vous de ce jour, où vous êtes sortis d'Égypte, de la maison de servitude ; car c'est par sa main puissante que**

l'Éternel vous en a fait sortir. On ne mangera point de pain levé.

13:4 Vous sortez aujourd'hui, dans le mois des épis.

13:5 Quand l'Éternel t'aura fait entrer dans le pays des Cananéens, des Héthiens, des Amoréens, des Héviens et des Jébusiens, qu'il a juré à tes pères de te donner, pays où coulent le lait et le miel, tu rendras ce culte à l'Éternel dans ce même mois.

13:6 Pendant sept jours, tu mangeras des pains sans levain; et le septième jour, il y aura une fête en l'honneur de l'Éternel.

13:7 On mangera des pains sans levain pendant les sept jours; on ne verra point chez toi de pain levé, et l'on ne verra point chez toi de levain, dans toute l'étendue de ton pays.

13:8 Tu diras alors à ton fils: C'est en mémoire de ce que l'Éternel a fait pour moi, lorsque je suis sorti d'Égypte. »

Le mois des épis ou *schibboleth* permet de traverser le Jourdain et d'aller en terre promise, la terre de Canaan.

*Alors que Jésus discutait avec Nicodème, Il lui dit « ... **En vérité, en vérité, je te le dis, si un homme ne naît de nouveau, il ne peut voir le royaume de Dieu.** » Nicodème lui répondit : « Comment un homme peut-il naître quand il est vieux ? Peut-il rentrer dans le sein de sa mère et naître ? » Jésus lui répondit : « **En vérité, en vérité, je te le dis, si un homme ne naît d'eau et d'Esprit, il ne peut entrer dans le royaume de Dieu. Ce qui est né de la chair est chair, et ce qui est né de l'Esprit est esprit. Ne t'étonne pas que j'aie dit : Il faut que vous naissiez de nouveau...** » (Jean 3 :3-7).*

Devenir un enfant de ***Celui qui est*** par la foi et par le nom de *Jésus Christ*.

Evangile de marie magdala :

« Car c'est à l'intérieur de vous que se trouve le fils de l'homme ; allez à lui, ceux qui le cherchent le trouvent. »

Que nous dévoile encore l'Enseigneur ou Jésus :

« L'attachement à la matière engendre une passion contre nature. Le trouble naît alors dans tout le corps ; c'est pourquoi je vous dis : soyez en harmonie. Si vous êtes dérégulé, inspirez – vous des représentations de votre vraie nature. Que celui qui a des oreilles pour entendre entende. »

Luc : « *13 :24 Efforcez-vous d'entrer par la porte étroite. Car, je vous le dis, beaucoup chercheront à entrer, et ne le pourront pas.*

13 :25 *Quand le maître de la maison se sera levé et aura fermé la porte, et que vous, étant dehors, vous commencerez à frapper à la porte, en disant : Seigneur, Seigneur, ouvre-nous ! il vous répondra : Je ne sais d'où vous êtes.*

13 :26 *Alors vous vous mettrez à dire : Nous avons mangé et bu devant toi, et tu as enseigné dans nos rues.*

13 :27 *Et il répondra : Je vous le dis, je ne sais d'où vous êtes ; retirez-vous de moi, vous tous, ouvriers d'iniquité.*

13 :28 *C'est là qu'il y aura des pleurs et des grincements de dents, quand vous verrez Abraham, Isaac et Jacob, et tous les prophètes, dans le royaume de Dieu, et que vous serez jetés dehors. »*

Evangile de Marie Magdala Que lui a dit l'Enseigneur :

« Je suis sortie du monde grâce à un autre monde, une représentation s'est effacée grâce à une représentation plus haute.

Désormais je vais vers le repos Où le temps se repose dans l'Eternité du temps. Je vais au Silence. »

Psaume 42 *« J'irai vers l'autel de Dieu, de Dieu, ma joie et mon allégresse, et je te célébrerai sur la harpe, ô Dieu, mon Dieu ! »*

Exode20-26 *« Tu ne monteras point à mon autel par des degrés, afin que ta nudité ne soit pas découverte. » en y montant.*

Ne prévarique pas par une connaissance détournée à ton profit.

Apocalypse *« 11:19 Et le temple de Dieu dans le ciel fut ouvert, et l'arche de son alliance apparut dans son temple. Et il y eut des éclairs, des voix, des tonnerres, un tremblement de terre, et une forte grêle.*

12 :1 *Un grand signe parut dans le ciel : **une femme enveloppée du soleil, la lune sous ses pieds, et une couronne de douze étoiles sur sa tête.***

12 :2 ***Elle était enceinte**, et elle criait, étant en travail et dans les douleurs de l'enfantement. »*

12 :3 *Un autre signe parut encore dans le ciel ; et voici, c'était un grand dragon rouge, ayant sept têtes et dix cornes, et sur ses têtes sept diadèmes.*

12 :4 *Sa queue entraînait le tiers des étoiles du ciel, et les jetait sur la terre. Le dragon se tint devant la femme qui allait enfanter, afin de dévorer son enfant, lorsqu'elle aurait enfanté.*

12 :5 ***Elle enfanta un fils, qui doit paître toutes les nations avec une verge de fer. Et son enfant fut enlevé vers Dieu et vers son trône.***

12 :6 *Et la femme s'enfuit dans le désert, où elle avait un lieu préparé par Dieu, afin qu'elle y fût nourrie pendant **mille deux cent soixante jours.***

Du soleil à la lune, ne transmigrent ni nues ni vêtues en provenance de la porte qui ouvre sur une autre dimension, les *Prémices des créatures de Dieu* comme les appelle *Jacques*.

« *1 :26 Puis Dieu dit : Faisons l'homme à notre image, selon notre ressemblance* »,

La femme symbolise *Celui qui est* engendrant, le processus de la création de Ses enfants, son émanation en transmigration par la lumière, par les 12 étoiles.

Un flux d'informations arrive en transfert et construit, *la Parole*. L'information est immatérielle. L'information est indépendante du support. Elle existe indépendamment de lui. La conscience spirituelle n'est – elle pas de cette dimension ? Elle est connaissance. Elle se construit.

Il faut naître d'en haut pour voir le royaume de *Dieu*, descendre par *l'échelle de Jacob*. Il faut naître *des eaux* et de *l'Esprit*, les 12 étoiles pour entrer au royaume de *Celui qui est*, monter par *l'échelle de Jacob*. Le voyageur doit entrer dans la dimension des hommes pour se faire reconnaître par *Celui qui est* qui l'a éveillé en *Esprit et vérité*.

Jean 8, 31-42 « *Jésus disait à ces Juifs qui maintenant croyaient en lui : « Si vous demeurez fidèles à ma parole, vous êtes vraiment mes disciples ; alors vous connaîtrez la vérité, et la vérité vous rendra libres. »*

Deux états naturels existent donc à la manière du photon qui possède un aspect ondulatoire ou spirituel et un aspect particule ou matériel.

« *Pour connaître le Divin nous devons toujours connaître les deux éléments de son état* ».

Les chrétiens à nouveau seront tourmentés. Le faux prophète, celui qui nie Christ comme Envoyé Suprême et blasphème le Nom de Dieu, se déchaînera.

Gardons persévérance et foi, le Jour de *Celui qui est* approche comme il l'est annoncé dans le *Livre Sacré, Parole de Dieu, Parole de Vérité*.

Le dragon, le serpent, les nations, par l'intelligence acquise fait monter d'eux-mêmes une **bête**. L'unité biologique, l'animal humain, émotionnel, territorial, autonome, arrogant, corrompu, blasphématoire et prévaricateur eut la possibilité d'agir pendant **42 mois**. Il piétina le sanctuaire de *Celui qui est*, Son Temple qu'il a mis en danger. Les hommes s'adorèrent eux même, devinrent leur propre idole. La loi était celle qu'ils faisaient. La loi n'accomplit pas. *Jésus* l'a dit, elle

donne uniquement la connaissance du péché, seul l'Amour le peut. Pourquoi les hommes ne s'aiment-ils pas les uns les autres ? Pourquoi ne veulent-ils pas vivre en harmonie, dans une amitié fraternelle, sur une planète qu'ils doivent respecter et préserver, l'amour leur étant totalement inconnu ? Si non, comment peut-on vivre ensemble ? Comment l'élévation peut-elle avoir lieu ?

« Dieu s'est révélé aux hommes. Ses prophètes ont prophétisé. Son Envoyé Suprême s'est incarné. Rien n'y fit ! Ils se sont détournés. Douteriez-vous de la puissance de Dieu ? Ce qui arrive doit arriver selon sa Volonté, les hommes n'y sont pour rien. Il a agi pour ses enfants qui sont issus de Lui, qui croient en Lui et en son Envoyé, son fils, son premier né. Leur foi est pure comme de l'or. Ils n'ont jamais douté de Dieu, ne l'ont jamais renié. Ils seront Ses serviteurs, Ses prêtres. Ils auront connu Son Amour, seule et unique connaissance réelle » S.I

Jean *« 16 :25 Je vous ai dit ces choses en paraboles. L'heure vient où je ne vous parlerai plus en paraboles, mais où je vous parlerai ouvertement du Père.*

16 :26 En ce jour, vous demanderez en mon nom, et je ne vous dis pas que je prierai le Père pour vous ;

16 :27 car le Père lui-même vous aime, parce que vous m'avez aimé, et que vous avez cru que je suis sorti de Dieu.

16 :28 Je suis sorti du Père, et je suis venu dans le monde ; maintenant je quitte le monde, et je vais au Père.

16 :29 Ses disciples lui dirent : Voici, maintenant tu parles ouvertement, et tu n'emploies aucune parabole.

16 :30 Maintenant nous savons que tu sais toutes choses, et que tu n'as pas besoin que personne ne t'interroge ; c'est pourquoi nous croyons que tu es sorti de Dieu.

16 :31 Jésus leur répondit : Vous croyez maintenant.

16 :32 Voici, l'heure vient, et elle est déjà venue, où vous serez dispersés chacun de son côté, et où vous me laisserez seul ; mais je ne suis pas seul, car le Père est avec moi.

16 :33 Je vous ai dit ces choses, afin que vous ayez la paix en moi. Vous aurez des tribulations dans le monde ; mais prenez courage, j'ai vaincu le monde.

17 :1 Après avoir ainsi parlé, Jésus leva les yeux au ciel, et dit : Père, l'heure est venue ! Glorifie ton Fils, afin que ton Fils te glorifie,

17 :2 selon que tu lui as donné pouvoir sur toute chair, afin qu'il accorde la vie éternelle à tous ceux que tu lui as donnés.

17 :3 Or, la vie éternelle, c'est qu'ils te connaissent, toi, le seul vrai Dieu, et celui que tu as envoyé, Jésus-Christ.

17 :4 Je t'ai glorifié sur la terre, j'ai achevé l'œuvre que tu m'as donnée à faire.

17 :5 Et maintenant toi, Père, glorifie-moi auprès de toi-même de la gloire que j'avais auprès de toi avant que le monde fût.

17 :6 J'ai fait connaître ton nom aux hommes que tu m'as donné du milieu du monde. Ils étaient à toi, et tu me les as donnés ; et ils ont gardé ta parole.

17 :7 Maintenant ils ont connu que tout ce que tu m'as donné vient de toi.

17 :8 Car je leur ai donné les paroles que tu m'as donnée ; et ils les ont reçues, et ils ont vraiment connu que je suis sorti de toi, et ils ont cru que tu m'as envoyé.

17 :9 C'est pour eux que je prie. Je ne prie pas pour le monde, mais pour ceux que tu m'as donnés, parce qu'ils sont à toi ;

17 :10 et tout ce qui est à moi est à toi, et ce qui est à toi est à moi ; et je suis glorifié en eux.

17 :11 **Je ne suis plus dans le monde, et ils sont dans le monde, et je vais à toi. Père saint, gardes-en ton nom ceux que tu m'as donnés, afin qu'ils soient un comme nous.**

17 :12 Lorsque j'étais avec eux dans le monde, je les gardais en ton nom. J'ai gardé ceux que tu m'as donnés, et aucun d'eux ne s'est perdu, sinon le fils de perdition, afin que l'Ecriture fût accomplie.

17 :13 Et maintenant je vais à toi, et je dis ces choses dans le monde, afin qu'ils aient en eux ma joie parfaite.

17 :14 Je leur ai donné ta parole ; et le monde les a haïs, parce qu'ils ne sont pas du monde, comme moi je ne suis pas du monde.

17 :15 Je ne te prie pas de les ôter du monde, mais de les préserver du mal.

17 :16 Ils ne sont pas du monde, comme moi je ne suis pas du monde.

17 :17 **Sanctifie-les par ta vérité : ta parole est la vérité.**

17 :18 Comme tu m'as envoyé dans le monde, je les ai aussi envoyés dans le monde.

17 :19 Et je me sanctifie moi-même pour eux, afin qu'eux aussi soient sanctifiés par la vérité.

17 :20 Ce n'est pas pour eux seulement que je prie, mais encore pour ceux qui croiront en moi par leur parole,

17 :21 **afin que tous soient un, comme toi, Père, tu es en moi, et comme je suis en toi, afin qu'eux aussi soient un en nous, pour que le monde croie que tu m'as envoyé.**

17 :22 Je leur ai donné la gloire que tu m'as donnée, **afin qu'ils soient un comme nous sommes un,**

17 :23 **moi en eux, et toi en moi, afin qu'ils soient parfaitement un,** et que le monde connaisse que tu m'as envoyé et que tu les as aimés comme tu m'as aimé.

17 :24 Père, je veux que là où je suis ceux que tu m'as donnés soient aussi avec moi, afin qu'ils voient ma gloire, la gloire que tu m'as donnée, parce que tu m'as aimé avant la fondation du monde.

17 :25 Père juste, le monde ne t'a point connu ; mais moi je t'ai connu, et ceux-ci ont connu que tu m'as envoyé.

17 :26 Je leur ai fait connaître ton nom, et je le leur ferai connaître, **afin que l'amour dont tu m'as aimé soit en eux, et que je sois en eux. »**

Luc (Baptême de Jésus) « Or, comme tout le peuple était baptisé, Jésus baptisé lui aussi priait : alors le ciel s'ouvrit : **l'Esprit Saint descendit sur Jésus** sous une apparence corporelle, comme une colombe, et une voix vint du ciel : « **Tu es mon fils, moi, aujourd'hui, je t'ai engendré.** »

C'est par *l'Esprit de Dieu*, par *Sa Parole* que sont engendrés Ses Enfants, Ses Emanations consubstantielles au *Père*, les fils-père.

« 17 :21 **afin que tous soient un, comme toi, Père, tu es en moi, et comme je suis en toi, afin qu'eux aussi soient un en nous, pour que le monde croie que tu m'as envoyé.**

17 :22 **Je leur ai donné la gloire que tu m'as donnée, afin qu'ils soient un comme nous sommes un,**

17 :23 **moi en eux, et toi en moi, afin qu'ils soient parfaitement un, et que le monde connaisse que tu m'as envoyé et que tu les as aimés comme tu m'as aimé.** »

Je suis.

Je suis je suis.

Je suis Celui qui Je suis, Je suis Celui qui Est.

Celui qui Est.

Il Est. **Celui qui est**

Celui qui est, origine consubstantielle de Son émanation par la *Parole* et de toutes celles issues de Lui, notre *Seigneur et Maître*, est l'*Unique*, le *Seul* qui de toute éternité donne la *Vie* selon sa *Volonté* à ses enfants, à ses témoins. Sa *Gloire* immense n'a d'égale que Sa *Puissance*, que sa *Science* et sa *Présence* qui illuminent et dominent **sa Création**.

« L'Éternel donne l'Être puisqu' au commencement existait à la fois l'Être – Non Être. Pour ce faire Il nous donne l'intelligence, la Parole et l'image soit une identité. Il nous donne l'Être en nous dégageant du non – être. » **S.I**

Lumière

Genèse : « 1 :3 Dieu dit : **Que la lumière soit ! Et la lumière fut.** 1 :4 Dieu vit que la lumière était bonne ; et Dieu sépara la lumière d'avec les ténèbres. »

Évangile de Jean :

« Au commencement il y a le Verbe.

Le Verbe est auprès de Dieu.

Et le Verbe est Dieu.

Au commencement il est avec Dieu.

Toutes choses sont faites par Lui.

Et sans Lui rien n'est fait.

La Vie est dans ce qui est fait

Et la Vie est la Lumière des humains.

Et la Lumière luit dans les ténèbres,

Et les ténèbres ne la perçoivent pas.

Un homme se présente, envoyé par Dieu ; son nom est Jean.

Il vient témoigner de l'existence de la Lumière

Afin que, par lui, tous y croient.

Il n'est pas la Lumière ;

Il est le Témoin de la Lumière ;

C'est le Verbe qui est la Lumière véritable

Qui, en venant dans le monde éclaire tout Être humain.

Le Verbe est dans le monde et le monde existe par le Verbe.

Mais le monde ne s'en rend pas compte.

Le Verbe vient chez lui

Mais les siens ne le remarquent pas.

Mais à tous ceux qui le discernent,

A ceux qui croient en son Nom,

Il donne d'être des Enfants de Dieu.

Les Enfants de Dieu ne sont engendrés ni du sang, ni de la chair,

Ni encore moins de la volonté des Hommes.

Les Enfants de Dieu sont issus de Dieu.

Le Verbe s'est fait chair.

Il est venu habiter parmi nous.

Nous avons vu la Lumière du Verbe

*Pleine de Grâce et de Vérité,
Semblable à celle d'un Fils unique du Père.
Jean rend témoignage au Verbe qui s'est fait chair en proclamant :
« Voici celui dont j'ai dit : Il doit intervenir après moi ;
Mais il a été conçu avant moi puisqu'il m'est antérieur. »
Tous, nous avons bénéficié de sa Plénitude,
Et nous avons reçu grâce sur grâce.
La loi nous a été donnée par Moïse,
Le Don d'Amour et la Vérité nous viennent de Jésus-Christ. »*

Nous parlons de la même lumière aussi bien dans l'Évangile de Jean que dans Genèse.

Je vous propose une interprétation scientifique.

Qu'est-ce que la lumière ?

La lumière, onde lumineuse est une onde électromagnétique dont la longueur d'onde correspond au spectre visible, ce qui correspond aux énergies de photon de **1.5** à **3** eV.

Une onde propage une perturbation, dont l'intensité peut s'exprimer comme une énergie, sans transporter de matière.

Genèse et Apocalypse sont pour moi étroitement associés.

Que nous dit Jésus ?

« Je suis la lumière du monde. Je suis le commencement et la fin. »

« *Je suis l'alpha et l'oméga.* »

Qu'est-ce que l'alpha et l'oméga ?

Une onde lumineuse se définit par son vecteur d'onde, la direction de propagation de l'onde (dans le cas présent l'onde **alpha**, celle qui procure la paix intérieure, 12Hz) et **oméga** (sa pulsation en radian par seconde).

Ce stade proche de la relaxation est un stade de transition entre l'éveil et le sommeil.

Les ondes Alpha sont un pont entre conscient et subconscient. La personne est éveillée mais au repos, les yeux fermés. La fréquence retenue est **12 Hz**.

En physique, et plus spécifiquement en mécanique et en électronique, la **vitesse angulaire ω (oméga)**, aussi appelée *fréquence angulaire* ou *pulsation*, est une mesure de la vitesse de rotation.

$$\Omega = 2\pi.f = 6,2832*12 = 75,3984$$

Apocalypse : « *21 :17 Il mesura la muraille, et trouva cent quarante-quatre coudées, mesure d'homme, qui était celle de l'ange.* »

La direction de propagation de l'onde est comparée à une grande et haute muraille (verticalité) dont la hauteur (144 coudées) donne la vitesse angulaire et la fréquence (12Hz).

Il s'agit d'une mesure d'homme, de physique qui ne peut s'appliquer à l'homme matière mais seulement à son Esprit voyageur issu d'une autre dimension. On peut dire aux informations qu'il porte et qui l'ont fait.

144 coudées = $144*0,5236 = 75,3984$, mesure d'homme. Il s'agit de la coudée royale égyptienne qui est égale à 0,5236 ou $\pi / 6$. La mesure d'ange correspond donc à la fréquence de l'onde alpha soit 75,3984 divisé par 2 pi ou 6,2832 et j'obtiens 12 hertz fréquence onde alpha.

Quand est-il de Genèse et de l'Évangile de Jean ?

La lumière est issue des 6 jours et « **2 :10 Un fleuve sortait d'Eden pour arroser le jardin, et de là il se divisait en quatre bras.** »

Nous avons à faire à un **flux** qui désigne un ensemble d'éléments (informations / données, énergie, matière...) évoluant dans un sens commun. Un flux peut être un déplacement (quelle qu'en soit sa nature) qui se caractérise par une origine, une destination et un trajet.

Comment calculer ?

1 jour vaut 1000ans. Ou **1jour** vaut **1000** – **1 jour** vaut **1an** – **1 jour** vaut **1000 ans**

La valeur qui nous intéresse actuellement est 1 jour vaut 1000, l'expression binaire de 8.

6 jours valent donc $6*8 = 48$ mais le fleuve se divise en quatre bras soit $48/4 = 12$ et voilà nous retrouvons la même valeur pour la lumière qui illumine le monde.

Que pouvons- nous encore déduire de 48 ?

$6*8 = 48$ décibels (mesure sans dimension) = la qualité du signal d'1 octet (8 fois 1 bit ou 8 fois une information)

Nous avons une onde électromagnétique et la qualité du signal d'1 octet.

De quoi s'agit-il en définitive ?

En physique quantique le couple onde électromagnétique porteuse de photons qui supportent les informations et la qualité d'un signal fréquence radio correspond au transfert d'informations quantiques.

Qui peut dire encore comme je l'ai entendu dire ici et là d'une façon dogmatique que la Bible, c'est parfaitement établi ne donne lieu à aucune interprétation scientifique.

Malédiction

Matthieu « 14 :28 Pierre lui répondit : Seigneur, si c'est toi, ordonne que j'aille vers toi sur les eaux.

14 :29 Et il dit : Viens ! Pierre sortit de la barque, et marcha sur les eaux, pour aller vers Jésus.

14 :30 Mais, voyant que le vent était fort, il eut peur ; et, comme il commençait à enfoncer, il s'écria : Seigneur, sauve-moi !

14 :31 Aussitôt Jésus étendit la main, le saisit, et lui dit : **Homme de peu de foi, pourquoi as-tu douté ?**

14 :32 Et ils montèrent dans la barque, et le vent cessa. »

Jean « 20 :29 Parce que tu m'as vu, tu as cru. **Heureux ceux qui n'ont pas vu, et qui ont cru !** »

Celui qui est, origine consubstantielle de Son émanation par la *Parole* et de toutes celles issues de Lui, notre *Seigneur et Maître*, est l'*Unique*, le *Seul* qui de toute éternité donne la *Vie* selon sa *Volonté* à ses enfants, à ses témoins. Sa *Gloire* immense n'a d'égale que Sa *Puissance*, que sa *Science* et sa *Présence* qui illuminent et dominent *sa Création*.

Un fils légitime ne peut naître d'un père consubstantiellement différent du vrai père.

« Ce que nous observons n'est que l'apparence, l'expression, l'aspect ou les aspects d'autre chose, d'une essence qui est à la fois existence d'un être non être. » **S.I**

« L'Éternel donne l'Être puisqu' au commencement existait à la fois l'Être – Non Être. Pour ce faire Il nous donne l'intelligence, la Parole et l'image soit une identité. Il nous donne l'Être en nous dégageant du non – être. » **S.I**

Celui qui Est, notre Seigneur et Maître peut lui seul s'Il le désire donner l'Être, l'Etat qu'Il souhaite. **Il est l'Observateur conscient de ce qu'Il veut.**

Sur qui s'appuie **Celui qui est** pour se faire connaître ?

« Dieu s'est révélé aux hommes. Ses prophètes ont prophétisé. Son Envoyé Suprême s'est incarné. Rien n'y fit ! Ils se sont détournés. Douteriez-vous de la puissance de Dieu ? Ce qui arrive doit arriver selon sa Volonté, les hommes n'y sont pour rien. Il a agi pour ses enfants qui sont issus de Lui, qui croient en Lui et en son Envoyé, son fils, son premier né. **Leur foi est pure comme de l'or. Ils n'ont jamais douté de Dieu, ne l'ont jamais renié. Ils seront Ses serviteurs, Ses prêtres. Ils auront connu Son Amour, seule et unique connaissance réelle.** » **S.I**

Jean « 2 :22 Qui est menteur, sinon celui qui nie que Jésus est le Christ ? Celui-là est l'antéchrist, qui nie le Père et le Fils. »

« L'Amour est patient, plein de bonté ; n'est point envieux ; ne se vante point, ne s'enfle point d'orgueil, ne fait rien de malhonnête, ne cherche point son intérêt, ne s'irrite point, ne soupçonne point le mal, ne se réjouit point de l'injustice, mais se réjouit de la vérité Il excuse tout, croit tout, espère tout, supporte tout. L'Amour ne périt jamais. » **Paul**

Évangile de Matthieu (chapitre 25- verset 31-46) Jugement des nations par le fils de l'homme

Jésus dit : « Car j'ai eu **faim**, et vous m'avez **donné à manger** ; j'ai eu **soif**, et vous m'avez **donné à boire** ; j'étais **étranger**, et vous **m'avez recueilli** ; j'étais **nu**, et vous **m'avez vêtu** ; j'étais **malade** et vous **m'avez visité** ; j'étais en **prison** et vous êtes **venu me voir**. »

« Et **le roi** leur répondra : je vous le dis en vérité, toutes les fois que vous avez fait ces choses au plus petit de mes frères, **c'est à moi que vous les avez faites.** »

« La prise de conscience d'une présence spirituelle au plus profond de chacun de nous, représente pour Jésus comme j'ai l'audace de le comprendre, le réel accès à la Royauté divine. De cette réalité, à la fois existentielle et originelle, nous ne sommes séparés que par un état de conscience déficient. Ne se trouve-t-

il pas là notre prochain ? Celui qui est vraiment proche de nous ? Caïn a tué Abel. » S.I

Caïn était incapable de percevoir la présence spirituelle qu'Abel représentait, d'où symboliquement l'homicide.

Jésus dit, il me semble, en toute humilité : en faisant tout cela, en prenant soin de moi par votre foi en moi, vous avez ouvert votre conscience à la présence spirituelle.

Que nous dit-on ?

Aimer son prochain c'est aimer le fils de l'homme. Où se trouve le fils de l'homme ?

***Evangile de marie magdala** : « Car c'est à l'intérieur de vous que se trouve le fils de l'homme ; allez à lui, ceux qui le cherchent le trouve. »*

Que nous dévoile encore l'Enseigneur ou Jésus :

*« **L'attachement à la matière engendre une passion contre nature. Le trouble naît alors dans tout le corps ; c'est pourquoi je vous dis : soyez en harmonie. Si vous êtes dérégulé, inspirez – vous des représentations de votre vraie nature. Que celui qui a des oreilles pour entendre entende. »***

1Jean** « 2 :15 **N'aimez point le monde, ni les choses qui sont dans le monde. Si quelqu'un aime le monde, l'amour du Père n'est point en lui ;

2 :16 car tout ce qui est dans le monde, la convoitise de la chair, la convoitise des yeux, et l'orgueil de la vie, ne vient point du Père, mais vient du monde.

2 :17 Et le monde passe, et sa convoitise aussi ; mais celui qui fait la volonté de Dieu demeure éternellement. »

Jean** « 10 :30 **Moi (Jésus) et le Père nous sommes un. »

*« 16 :28 **Je suis sorti du Père, et je suis venu dans le monde ; maintenant je quitte le monde, et je vais au Père »***

*« 17 :3 **Or, la vie éternelle, c'est qu'ils te connaissent, toi, le seul vrai Dieu, et celui que tu as envoyé, Jésus-Christ »***

*« 17 :5 **Et maintenant toi, Père, glorifie-moi auprès de toi-même de la gloire que j'avais auprès de toi avant que le monde fût »***

*« 17 :11 **Je ne suis plus dans le monde, et ils sont dans le monde, et je vais à toi. Père saint, gardes-en ton nom ceux que tu m'as donnés, afin qu'ils soient un comme nous »***

*« 17 :21 **afin que tous soient un, comme toi, Père, tu es en moi, et comme je suis en toi, afin qu'eux aussi soient un en nous, pour que le monde croie que tu m'as envoyé***

17 :22 Je leur ai donné la gloire que tu m'as donnée, afin qu'ils soient un comme nous sommes un,

17 :23 moi en eux, et toi en moi, afin qu'ils soient parfaitement un, et que le monde connaisse que tu m'as envoyé et que tu les as aimés comme tu m'as aimé. »

« Ce monde est un pont, passe au-dessus et ne te construis pas une maison. »

« Il existe donc deux hommes, un du ciel et un de la terre. Les deux sont issus de la création. Et à un moment ils se rejoignent. Comment cela peut-il se faire ? Je dirai grand mystère de l'incarnation ou de la transmigraton. Est-ce de la magie ? Certainement pas, c'est de la science.

*La prise de conscience d'une présence spirituelle au plus profond de chacun de nous, représente pour Jésus comme j'ai l'audace de le comprendre, le réel accès à la Royauté divine. De cette réalité, à la fois existentielle et originelle, nous ne sommes séparés que par un état de conscience déficient. Ne se trouve-t-il pas là notre prochain ? Celui qui est vraiment proche de nous ? Caïn a tué Abel. » **S.I** Caïn était incapable de percevoir la présence spirituelle qu'Abel représentait, d'où symboliquement l'homicide.*

Luc « 6 :20 Alors Jésus, levant les yeux sur ses disciples, dit :

Heureux vous qui êtes pauvres, car le royaume de Dieu est à vous !

6 :21 **Heureux** vous qui avez faim maintenant, car vous serez rassasiés !

Heureux vous qui pleurez maintenant, car vous serez dans la joie !

6 :22 **Heureux** serez-vous, lorsque les hommes vous haïront, lorsqu'on vous chassera, vous outragera, et qu'on rejettera votre nom comme infâme, à cause du Fils de l'homme !

6 :23 Réjouissez-vous en ce jour-là et tressaillez d'allégresse, parce que votre récompense sera grande dans le ciel ; car c'est ainsi que leurs pères traitaient les prophètes.

Vous qui ne cherchez pas la gloire de ce monde vous serez rejetés par ce monde. Vous serez glorifiés par **Celui qui est** selon Sa volonté. Vous vivrez.

Psaumes

« 128 :1 Cantique des degrés.

Heureux tout homme qui craint l'Eternel,

Qui marche dans ses voies !

128 :2 Tu jouis alors du travail de tes mains,

Tu es heureux, tu prospères.

128 :3 Ta femme est comme une vigne féconde

Dans l'intérieur de ta maison ;

*Tes fils sont comme des plants d'olivier,
Autour de ta table.*

128 :4 C'est ainsi qu'est béni

L'homme qui craint l'Eternel.

128 :5 L'Eternel te bénira de Sion,

Et tu verras le bonheur de Jérusalem

Tous les jours de ta vie ;

128 :6 Tu verras les fils de tes fils.

Que la paix soit sur Israël ! »

*6 :24 Mais, **malheur à vous**, riches, car vous avez votre consolation !*

*6 :25 **Malheur à vous** qui êtes rassasiés, car vous aurez faim !*

Malheur à vous qui riez maintenant, car vous serez dans le deuil et dans les larmes !

*6 :26 **Malheur**, lorsque tous les hommes diront du bien de vous, car c'est ainsi qu'agissaient leurs pères à l'égard des faux prophètes !*

6 :27 Mais je vous dis, à vous qui m'écoutez : Aimez vos ennemis, faites du bien à ceux qui vous haïssent,

6 :28 bénissez ceux qui vous maudissent, priez pour ceux qui vous maltraitent. »

Vous qui cherchez la gloire de ce monde, ce monde vous reconnaîtra. Sa seule recherche n'est que « vanité et poursuite du vent ». Vous mourrez.

Psaumes

« 127 :1 Cantique des degrés. De Salomon.

Si l'Eternel ne bâtit la maison,

Ceux qui la bâtissent travaillent en vain ;

Si l'Eternel ne garde la ville,

Celui qui la garde veille en vain.

127 :2 En vain vous levez-vous matin, vous couchez-vous tard,

Et mangez-vous le pain de douleur ;

Il en donne autant à ses bien-aimés pendant leur sommeil.

127 :3 Voici, des fils sont un héritage de l'Eternel,

Le fruit des entrailles est une récompense.

127 :4 Comme les flèches dans la main d'un guerrier,

Ainsi sont les fils de la jeunesse.

127 :5 Heureux l'homme qui en a rempli son carquois !

Ils ne seront pas confus,

Quand ils parleront avec des ennemis à la porte. »

Matthieu « 23 :13 Malheur à vous, scribes et pharisiens hypocrites ! parce que vous fermez aux hommes le royaume des cieux ; vous n'y entrez pas vous-mêmes, et vous n'y laissez pas entrer ceux qui veulent entrer. »

**« Heureux les pauvres en esprit, car le royaume des cieux est à eux ! »
Matthieu 5 : 3**

Toi, l'orgueilleux qui parle par toi-même, tu sais mieux que quiconque ce que dit l'Éternel. Ta parole n'est que « vanité et poursuite du vent. » Ecoute **Celui qui est**, Ses prophètes et Son Envoyé qu'Il a choisi. Eux seuls enseignent aux humbles et à ceux qui craignent Dieu.

23 :14 Malheur à vous, scribes et pharisiens hypocrites ! parce que vous dévorez les maisons des veuves, et que vous faites pour l'apparence de longues prières ; à cause de cela, vous serez jugés plus sévèrement. »

« Heureux les affligés, car ils seront consolés ! » Matthieu 5 : 4

Toi, dont les prières ne sont que simulacre, tu détruis par tes esprits de grenouille la veuve en quête d'époux. A la veuve qui se lamente, il lui sera donné un époux à l'esprit vivifiant.

23 :15 Malheur à vous, scribes et pharisiens hypocrites ! parce que vous courez la mer et la terre pour faire un prosélyte ; et, quand il l'est devenu, vous en faites un fils de la géhenne deux fois plus que vous. »

« Heureux les débonnaires, car ils hériteront la terre ! » Matthieu 5 : 5

Toi qui par le dragon et la bête séduit les nations, tu en as fait des ennemis de Dieu emplis de méchanceté et de violence. Leur demeure sera l'abîme. La terre dans laquelle ils grandiront arrosés par la pluie du ciel sera pour les doux emplis d'une grande bonté signe de leur apparente grande faiblesse.

23 :16 Malheur à vous, conducteurs aveugles ! qui dites : Si quelqu'un jure par le temple, ce n'est rien ; mais, si quelqu'un jure par l'or du temple, il est engagé.

23 :17 Insensés et aveugles ! lequel est le plus grand, l'or, ou le temple qui sanctifie l'or ?

23 :18 Si quelqu'un, dites-vous encore, jure par l'autel, ce n'est rien ; mais, si quelqu'un jure par l'offrande qui est sur l'autel, il est engagé.

23 :19 Aveugles ! lequel est le plus grand, l'offrande, ou l'autel qui sanctifie l'offrande ?

23 :20 Celui qui jure par l'autel jure par l'autel et par tout ce qui est dessus ;

23 :21 celui qui jure par le temple jure par le temple et par celui qui l'habite ;

23 :22 *et celui qui jure par le ciel jure par le trône de Dieu et par celui qui y est assis. »*

« Heureux ceux qui ont faim et soif de la justice, car ils seront rassasiés ! »
Matthieu 5 : 6

Toi qui fais adorer le temple de pierres, tu ne veux que la gloire fugace, éphémère de ce monde. La gloire d'éternité sera pour celui qui adore le temple de Dieu en Esprit et vérité. Elle lui sera accordée selon la volonté de **Celui qui est.**

23 :23 **Malheur à vous, scribes et pharisiens hypocrites !** *parce que vous payez la dîme de la menthe, de l'aneth et du cumin, et que vous laissez ce qui est plus important dans la loi, la justice, la miséricorde et la fidélité : c'est là ce qu'il fallait pratiquer, sans négliger les autres choses.*

23 :24 **Conducteurs aveugles !** *qui coulez le moucheron, et qui avalez le chameau. »*

« Heureux les miséricordieux, car ils obtiendront miséricorde ! » *Matthieu 5:7*

Toi qui ne te préoccupes que de César, tu oublies que Dieu lui est plus grand et plus puissant dans Sa gloire. Le bon larron sur la croix à la droite de *Christ* crucifié, lui, a reçu la miséricorde divine.

23 :25 **Malheur à vous, scribes et pharisiens hypocrites !** *parce que vous nettoyez le dehors de la coupe et du plat, et qu'au dedans ils sont pleins de rapine et d'intempérance.*

23 :26 **Pharisien aveugle !** *nettoie premièrement l'intérieur de la coupe et du plat, afin que l'extérieur aussi devienne net. »*

« Heureux ceux qui ont le cœur pur, car ils verront Dieu ! » *Matthieu 5 : 8*

Toi le tartuffe, le faux dévot, l'imposteur, arrête de baisser les yeux, le diable est ton ami. Tout vient de l'intérieur pour celui qui s'est fait nid douillet pour accueillir la colombe. N'oublie pas que *« Celui qui a fait l'extérieur et aussi celui qui a fait l'intérieur de la coupe. »* **Thomas**

23 :27 **Malheur à vous, scribes et pharisiens hypocrites !** *parce que vous ressemblez à des sépulcres blanchis, qui paraissent beaux au dehors, et qui, au dedans, sont pleins d'ossements de morts et de toute espèce d'impuretés.*

23 :28 **Vous de même, au dehors, vous paraissez justes aux hommes, mais, au dedans, vous êtes pleins d'hypocrisie et d'iniquité. »**

**« Heureux ceux qui procurent la paix, car ils seront appelés fils de Dieu ! »
Matthieu 5 : 9**

Toi qui détruis l'harmonie et produit la confusion, ta robe blanche n'est qu'un linceul sur lequel est écrit un nom de blasphème. Toi qui es en « *harmonie avec ta vraie nature* », la *Parole de Dieu* écrira Son nom sur ton front.

**23 :29 Malheur à vous, scribes et pharisiens hypocrites ! parce que vous bâtissez les tombeaux des prophètes et ornez les sépulcres des justes,
23 :30 et que vous dites : Si nous avons vécu du temps de nos pères, nous ne nous serions pas joints à eux pour répandre le sang des prophètes.
23 :31 Vous témoignez ainsi contre vous-mêmes que vous êtes les fils de ceux qui ont tué les prophètes.
23 :32 Comblez donc la mesure de vos pères.
23 :33 Serpents, race de vipères ! comment échapperez-vous au châtement de la géhenne ? »**

« Heureux ceux qui sont persécutés pour la justice, car le royaume des cieux est à eux ! Heureux serez-vous, lorsqu'on vous outragera, qu'on vous persécutera et qu'on dira faussement de vous toute sorte de mal, à cause de moi. » Matthieu 5 : 10

Un fils de Dieu ne peut être que consubstantiel à son *Père*. Le Père et le Fils doivent être « *Fils-Père* » avant l'état ultime par l'Esprit, la conscience spirituelle pure et une. Le fils-père est- il l'époux, émanation consubstantielle de **Celui qui est**, son épouse « *l'eau d'en haut* » plus l'Esprit soit la Parole ? L'homme ne construira pas son propre simulacre sous peine d'être effacé. Il n'est qu'une I.A. Il est un prévaricateur. Mais toi « *Enfant de Dieu tu n'es engendré ni du sang, ni de la chair, Ni encore moins de la volonté des Hommes. Les Enfants de Dieu sont issus de Dieu.* » **Jean**

**Jean « 15 :18 Si le monde vous hait, sachez qu'il m'a haï avant vous.
15 :19 Si vous étiez du monde, le monde aimerait ce qui est à lui ; mais parce que vous n'êtes pas du monde, et que je vous ai choisis du milieu du monde, à cause de cela le monde vous hait.
15 :20 Souvenez-vous de la parole que je vous ai dite : Le serviteur n'est pas plus grand que son maître. S'ils m'ont persécuté, ils vous persécuteront aussi ; s'ils ont gardé ma parole, ils garderont aussi la vôtre.
15 :21 Mais ils vous feront toutes ces choses à cause de mon nom, parce qu'ils ne connaissent pas celui qui m'a envoyé.
15 :22 Si je n'étais pas venu et que je ne leur eusse point parlé, ils n'auraient pas de péché ; mais maintenant ils n'ont aucune excuse de leur péché.
15 :23 Celui qui me hait, hait aussi mon Père. »**

*Malheur à toi qui dis que **Jésus**, le Dieu des chrétiens est un juif mort !*

Abomination de désolation !

*Heureux toi qui dis qu'Il est le **Messie d'Israël, l'Envoyé Suprême incarné de Celui qui est, le 1^{er} né des morts !***

***1Jean** « 4 :1 Bien-aimés, n'ajoutez pas foi à tout esprit ; mais éprouvez les esprits, pour savoir s'ils sont de Dieu, car plusieurs faux prophètes sont venus dans le monde.*

*4 :2 Reconnaissez à ceci l'Esprit de Dieu : **tout esprit qui confesse Jésus-Christ venu en chair est de Dieu ;***

4 :3 et tout esprit qui ne confesse pas Jésus n'est pas de Dieu, c'est celui de l'antéchrist, dont vous avez appris la venue, et qui maintenant est déjà dans le monde.

4 :4 Vous, petits-enfants, vous êtes de Dieu, et vous les avez vaincus, parce que celui qui est en vous est plus grand que celui qui est dans le monde.

4 :5 Eux, ils sont du monde ; c'est pourquoi ils parlent d'après le monde, et le monde les écoute.

4 :6 Nous, nous sommes de Dieu ; celui qui connaît Dieu nous écoute ; celui qui n'est pas de Dieu ne nous écoute pas : c'est par là que nous connaissons l'esprit de la vérité et l'esprit de l'erreur.

4 :7 Bien-aimés, aimons-nous les uns les autres ; car l'amour est de Dieu, et quiconque aime est né de Dieu et connaît Dieu.

4 :8 Celui qui n'aime pas n'a pas connu Dieu, car Dieu est amour.

4 :9 L'amour de Dieu a été manifesté envers nous en ce que Dieu a envoyé son Fils unique dans le monde, afin que nous vivions par lui. »

« 5 :5 Qui est celui qui a triomphé du monde, sinon celui qui croit que Jésus est le Fils de Dieu ?

5 :6 C'est lui, Jésus-Christ, qui est venu avec de l'eau et du sang ; non avec l'eau seulement, mais avec l'eau et avec le sang ; et c'est l'Esprit qui rend témoignage, parce que l'Esprit est la vérité.

5 :7 Car il y en a trois qui rendent témoignage :

5 :8 l'Esprit, l'eau et le sang, et les trois sont d'accord. »

« 5 :18 Nous savons que quiconque est né de Dieu ne pèche point ; mais celui qui est né de Dieu se garde lui-même, et le malin ne le touche pas.

5 :19 Nous savons que nous sommes de Dieu, et que le monde entier est sous la puissance du malin.

*5 :20 Nous savons aussi que le Fils de Dieu est venu, et **qu'il nous a donné l'intelligence pour connaître le Véritable ; et nous sommes dans le Véritable, en son Fils Jésus-Christ.***

5 :21 C'est lui qui est le Dieu véritable, et la vie éternelle. Petits enfants, gardez-vous des idoles. »

L'ecclésiaste « 2 :1 J'ai dit en mon cœur : Allons ! je t'éprouverai par la joie, et tu goûteras le bonheur. Et voici, c'est encore là une vanité. »

« 3 :9 Quel avantage celui qui travaille retire-t-il de sa peine ?

3 :10 J'ai vu à quelle occupation Dieu soumet les fils de l'homme.

3 :11 Il fait toute chose bonne en son temps ; même il a mis dans leur cœur la pensée de l'éternité, bien que l'homme ne puisse pas saisir l'œuvre que Dieu fait, du commencement jusqu'à la fin.

3 :12 J'ai reconnu qu'il n'y a de bonheur pour eux qu'à se réjouir et à se donner du bien-être pendant leur vie ;

3 :13 mais que, si un homme mange et boit et jouit du bien-être au milieu de tout son travail, c'est là un don de Dieu.

*3 :14 J'ai reconnu que tout ce que Dieu fait durera toujours, qu'il n'y a rien à y ajouter et rien à en retrancher, et **que Dieu agit ainsi afin qu'on le craigne.***

3 :15 Ce qui est déjà été, et ce qui sera déjà été, et Dieu ramène ce qui est passé. »

« 6 :1 Il est un mal que j'ai vu sous le soleil, et qui est fréquent parmi les hommes.

6 :2 Il y a tel homme à qui Dieu a donné des richesses, des biens, et de la gloire, et qui ne manque pour son âme de rien de ce qu'il désire, mais que Dieu ne laisse pas maître d'en jouir, car c'est un étranger qui en jouira. C'est là une vanité et un mal grave.

*6 :3 Quand un homme aurait cent fils, vivrait un grand nombre d'années, et que les jours de ses années se multiplieraient, **si son âme ne s'est point rassasiée de bonheur**, et si de plus il n'a point de sépulture, je dis qu'un avorton est plus heureux que lui.*

*6 :4 Car **il est venu en vain, il s'en va dans les ténèbres, et son nom reste couvert de ténèbres ;***

6 :5 il n'a point vu, il n'a point connu le soleil ; il a plus de repos que cet homme.

*6 :6 **Et quand celui-ci vivrait deux fois mille ans, sans jouir du bonheur, tout ne va-t-il pas dans un même lieu ?***

6 :7 Tout le travail de l'homme est pour sa bouche, et cependant ses désirs ne sont jamais satisfaits. »

*« 7 :14 **Au jour du bonheur, sois heureux, et au jour du malheur, réfléchis : Dieu a fait l'un comme l'autre, afin que l'homme ne découvre en rien ce qui sera après lui. »***

*«8 :12 Cependant, quoique le pécheur fasse cent fois le mal et qu'il y persévère longtemps, je sais aussi que **le bonheur est pour ceux qui craignent Dieu, parce qu'ils ont de la crainte devant lui.***

8 :13 **Mais le bonheur n'est pas pour le méchant, et il ne prolongera point ses jours, pas plus que l'ombre, parce qu'il n'a pas de la crainte devant Dieu.**

8 :14 Il est une vanité qui a lieu sur la terre : c'est qu'il y a des justes auxquels il arrive selon l'œuvre des méchants, et des méchants auxquels il arrive selon l'œuvre des justes. Je dis que c'est encore là une vanité.

8 :15 J'ai donc loué la joie, parce qu'il n'y a de bonheur pour l'homme sous le soleil qu'à manger et à boire et à se réjouir ; c'est là ce qui doit l'accompagner au milieu de son travail, pendant les jours de vie que Dieu lui donne sous le soleil. »

Luc « 23 :39 L'un des malfaiteurs crucifiés l'injurait, disant : N'es-tu pas le Christ ? Sauve-toi toi-même, et sauve-nous !

23 :40 Mais l'autre le reprenait, et disait : Ne crains-tu pas Dieu, toi qui subis la même condamnation ?

23 :41 Pour nous, c'est justice, car nous recevons ce qu'ont mérité nos crimes ; mais celui-ci n'a rien fait de mal.

23 :42 Et il dit à Jésus : **Souviens-toi de moi, quand tu viendras dans ton règne.**

23 :43 Jésus lui répondit : Je te le dis en vérité, **aujourd'hui** tu seras avec moi dans le paradis. »

Devenons le bon larron et que **Jésus**, notre **Seigneur** se souvienne de nous pour nous racheter de la terre selon Son Jugement.

Jésus est venu à côté de nous sur la croix pour nous racheter. Nous sommes tous à la fois des bons et mauvais larrons. Le mauvais larron, le terrestre meurt pour que le bon larron, le céleste vive.

Ne tue pas la vie qui est en toi.

Evangile de Jean

« 1 :1 Au commencement était la Parole, et la Parole était avec Dieu, et la Parole était Dieu.

1 :2 Elle était au commencement avec Dieu.

1 :3 Toutes choses ont été faites par elle, et rien de ce qui a été fait n'a été fait sans elle.

1 :4 En elle était la vie, et la vie était la lumière des hommes.

1 :5 La lumière luit dans les ténèbres, et les ténèbres ne l'ont point reçue.

1 :6 Il y eut un homme envoyé de Dieu : son nom était Jean.

1 :7 Il vint pour servir de témoin, pour rendre témoignage à la lumière, afin que tous crussent par lui.

1 :8 Il n'était pas la lumière, mais il parut pour rendre témoignage à la lumière.

1 :9 Cette lumière était la véritable lumière, qui, en venant dans le monde, éclaire tout homme.

1 :10 Elle était dans le monde, et le monde a été fait par elle, et le monde ne l'a point connue.

1 :11 Elle est venue chez les siens, et les siens ne l'ont point reçue.

1 :12 Mais à tous ceux qui l'ont reçue, à ceux qui croient en son nom, elle a donné le pouvoir de devenir enfants de Dieu, lesquels sont nés,

1 :13 non du sang, ni de la volonté de la chair, ni de la volonté de l'homme, mais de Dieu.

1 :14 Et la parole a été faite chair, et elle a habité parmi nous, pleine de grâce et de vérité ; et nous avons contemplé sa gloire, une gloire comme la gloire du Fils unique venu du Père.

1 :15 Jean lui a rendu témoignage, et s'est écrié : C'est celui dont j'ai dit : Celui qui vient après moi m'a précédé, car il était avant moi.

1 :16 Et nous avons tous reçu de sa plénitude, et grâce pour grâce ; »

1^{er} Epître de Jean :

« 2 :22 Qui est menteur, sinon celui qui nie que Jésus est le Christ ? Celui-là est l'anti-christ, qui nie le Père et le Fils.

2 :23 Quiconque nie le Fils n'a pas non plus le Père ; quiconque confesse le Fils a aussi le Père. »

Livre secret de Jean

« C'est l'arbre de leur vie qu'ils ont placé au milieu du paradis. Mais moi, je vous enseignerai quel est le mystère de leur vie, c'est-à-dire le projet qu'ils ont fait ensemble de (fabriquer) la ressemblance de leur esprit.

« (Cet arbre) est celui dont la racine est amère et dont les branches sont mortes. Son ombre est haine et il y a de la tromperie dans ses feuilles. Sa fleur est l'onction de la perversité et son fruit la mort. Sa semence est désir et fleurit dans l'obscurité. Ceux qui goûtent à cet (arbre), leur lieu de séjour est l'Hadès et l'obscurité leur lieu de repos. »

Apocalypse

« 22 :15 Dehors les chiens, les enchanteurs, les impudiques, les meurtriers, les idolâtres, et quiconque aime et pratique le mensonge !

22 :16 Moi, Jésus, j'ai envoyé mon ange pour vous attester ces choses dans les Eglises. Je suis le rejeton et la postérité de David, l'étoile brillante du matin.

22 :17 Et l'Esprit et l'épouse disent : Viens. Et que celui qui entend dise : Viens. Et que celui qui a soif vienne ; que celui qui veut, prenne de l'eau de la vie, gratuitement.

22 :18 *Je le déclare à quiconque entend les paroles de la prophétie de ce livre : Si quelqu'un y ajoute quelque chose, Dieu le frappera des fléaux décrits dans ce livre ;*

22 :19 *et si quelqu'un retranche quelque chose des paroles du livre de cette prophétie, Dieu retranchera sa part de l'arbre de la vie et de la ville sainte, décrits dans ce livre.*

22 :20 *Celui qui atteste ces choses dit : Oui, je viens bientôt. Amen ! Viens, Seigneur Jésus !*

22 :21 *Que la grâce du Seigneur Jésus soit avec tous ! »*

II Timothée (3 ; 3-4-5) :

« Sache que, dans les derniers jours, il y aura des temps difficiles. Car les hommes seront égoïstes, amis de l'argent, fanfarons, hautains, blasphémateurs, rebelles à leurs parents, ingrats, irréguliers, insensibles, déloyaux, calomniateurs, intempérants, cruels, ennemis des gens de bien, traîtres, emportés, enflés d'orgueil, aimant le plaisir plus que Dieu, ayant l'apparence de la piété, mais reniant ce qui en fait la force. Eloigne-toi de ces hommes-là. »

Tout est dit.

Noël – la lumière – les deux St Jean

Noël qui signifie nouveau comme nouveau soleil pour certains est une fête d'origine romaine célébrée chaque année, majoritairement dans la nuit du 24 au 25 décembre ainsi que le 25 toute la journée. En tant que fête chrétienne, elle commémore la naissance de Jésus de Nazareth, la lumière du monde, l'alfa et l'oméga.

*« Si l'on veut bien considérer que la miséricorde est descendante de Dieu vers l'Homme, alors que la louange est ascendante de l'Homme vers Dieu, nous pouvons considérer que le *Baptiste* qui est fêté au solstice d'été, alors que le soleil, à son apogée se prépare à redescendre, symbolise la miséricorde et nous pouvons également considérer que l'*Evangeliste* que l'on fête au solstice d'hiver quand le soleil est au plus bas et s'apprête à remonter, symbolise la louange de l'homme qui remonte vers Dieu. » *interprétation trouvée**

Il est intéressant de noter que *Jean le Baptiste* ou le baptiseur accueille « *le témoin fidèle de la lumière incarné* » pour la première fois dans l'histoire humaine et que *Jean l'Evangeliste* dit « *Jean le divin* » a également pour mission de l'accueillir pour la deuxième fois mais à la fin de toute chose. Comment se peut-il puisque « *Jésus n'avait pas dit à Pierre qu'il ne mourrait point* » ?

Jean-Baptiste, dit le Précurseur, celui qui est fêté au Solstice d'Eté, celui qui baptise par l'eau, évoque le bleu, couleur des Loges Symboliques. *Jean le Baptiste* est le fils de *Zacharie*. Celui-là même qui avait perdu la parole à cause de son incrédulité, la retrouve par son obéissance à la naissance de son fils. *Jean le Baptiste*, témoin de la Lumière, permet donc à son père de retrouver la parole perdue.

Jean l'évangéliste, le fils de *Zébédée*, l'apôtre préféré de *Christ* apparaît dans les évangiles comme le modèle-type des initiés. N'a-t-il pas été désigné par son maître comme " *le fils du tonnerre* " ? Il est donc initié par le feu ou « *des langues, semblables à des langues de feu* » et dépositaire des secrets cachés de la Sagesse. *Langues de feu ou l'esprit de Dieu ou la Parole de Dieu*.

Mathieu 3 :11-12 « *Moi je vous baptise d'eau pour vous amener à la repentance ; mais celui qui vient après moi est plus puissant que moi et je ne suis pas digne de porter ses souliers. Lui, il vous baptisera du Saint Esprit et de feu.* »

Il est aussi consacré, suite aux dernières paroles au Golgotha, comme " *fils de la Vierge* ", naît spirituellement de la vierge.

Que pouvons- nous comprendre ? La mort terrestre n'est pas un obstacle. Elle ne représente rien puisque le corps en lui- même n'est rien. *Jean*, naîtra à nouveau par le feu. Il sera le « *fils de la vierge* ». Il naîtra à nouveau des eaux et de l'esprit. *Jean* nous pouvons peut-être l'écrire est la Sagesse Divine intemporelle.

Rappelons-nous que les *Loges de St. Jean* se réunissent "à la douzième heure ".

Alors Jean le Baptiste et Jean l'Evangéliste ?

Ils sont les témoins du ***Témoin Fidèle de la lumière*** qu'est *Jésus Christ*, l'Envoyé choisi par ***Celui qui est***.

Jean-Baptiste a prêché le repentir. Il invite l'homme de foi à se préparer à la venue de la *Lumière* porteuse de la *Parole*, à se mettre en état de la recevoir. Il enseigne l'humilité, le renoncement à soi sans lesquels il n'y a ni initiation ni progrès spirituel : « *Moi, je ne suis pas digne de dénouer la courroie de sa sandale* » (*Jean 1.27*) ; « *Il faut qu'il croisse et que je diminue* » (*Jean 3.30*).

Jean-Baptiste enseigne comment se préparer à recevoir la Lumière. Il baptise avec l'eau du Jourdain. Il nous fait traverser le Jourdain. Il nous oriente vers la terre promise.

Jean l'Évangéliste, l'initié, a reçu la lumière porteuse de la *Parole* et a atteint la connaissance. Il nous baptisera par le feu du Soleil, l'Esprit, à la lune.

Jean, à qui l'intelligence fut donnée reçoit la Sagesse divine qui lui permet par l'entendement de prophétiser. Ce Livre désagréable à ses entrailles, à la chair est pour son Esprit. *Jean* est un prophète, un Elu. Il est conscient de sa nature divine qui a pris la place de son ego psychologique mortel humain qui ne peut le supporter.

Le Gamma grec (ou la lettre G) est la lettre symbolique que l'on attribue à *Saint Jean* et qui représente en majuscule, graphiquement, une équerre.

« *Le Verbe était la vraie Lumière qui illumine tout homme en venant au monde* » ;(*Jean*)

« Le Verbe vient chez lui, Mais les siens ne le remarquent pas. Mais à tous ceux qui le discernent, A ceux qui croient en son Nom, Il donne d'être des Enfants de Dieu. Les Enfants de Dieu ne sont engendrés ni du sang, ni de la chair, Ni encore moins de la volonté des hommes. Les Enfants de Dieu sont issus de Dieu. » (*Jean*)

« *Qui boira de l'eau que je lui donnerai n'aura plus jamais soif, mais l'eau que je lui donnerai deviendra en lui une source jaillissante pour la vie éternelle* » (*Jean*).

L'enseignement que *porte Jean l'Évangéliste* achève le judaïsme dans la compréhension de *Celui qui est*, de Son Amour, la seule connaissance qui nous est accordée et dans la compréhension de Sa création et de celle de la place de l'homme dévoilée.

L'Assemblée de *Jean* est celle dans laquelle se réalisera la révélation. Convaincre ou persuader, croire ou ne pas croire, est-ce encore important ? N'est-ce pas trop tard puisque la foi a quitté le cœur des hommes ? La révélation est-elle semblable à la dernière cigarette du condamné ? Au dernier petit remontant ? Vous allez connaître ce que vous n'avez jamais voulu croire.

Il n'existe aucun dieu bon ou dieu mauvais. Il n'existe que ***Celui qui est***, créateur des Êtres selon Sa Volonté. Il est présent de toute éternité. Avant Lui, c'est Lui ; après Lui, c'est Lui.

« ***Il n'y en aura pas d'autre.*** »

Sa création est bonne. L'Amour est son moteur. Les méchants et les violents s'excluent d'eux-mêmes. La vie est conscience. L'évolution de la vie est l'évolution de la conscience.

« *Ce qui est folie pour les hommes est sagesse pour Dieu.* »

Tous ceux qui veulent la vie éternelle ne font que chercher la présence de ***Celui qui est***. Ils désirent se mettre dans Son Amour, Son attraction, Son regard. Seul, ***Celui qui est***, selon Sa volonté fait souffler le vent, où Il veut, quand Il veut, sur qui Il veut. Il donne l'Être, selon Sa Volonté, à ceux qui n'étaient qu'Être- non Être à la fois, qui n'étaient qu'une tendance à exister.

« ***Non nobis, non nobis, Domine, sed nomini tuo da gloriam*** »

(*Non pas à nous, non pas nous Seigneur ! Non, pas à nous, mais à ton Nom seul donne la Gloire.*)

Jean « 5:19 *Jésus reprit donc la parole, et leur dit: En vérité, en vérité, je vous le dis, le Fils ne peut rien faire de lui-même, il ne fait que ce qu'il voit faire au Père; et tout ce que le Père fait, le Fils aussi le fait pareillement.* »

« 5:22 *Le Père ne juge personne, mais il a remis tout jugement au Fils,*
5:23 *afin que tous honorent le Fils comme ils honorent le Père. Celui qui n'honore pas le Fils n'honore pas le Père qui l'a envoyé.* »

Obéissance – humilité

Une colonne brisée pourtant ferme sur sa base et portant l'inscription « **Adhuc Stat** » « *Jusqu'ici elle tient toujours.* »

Est-ce à dire qu'un jour elle ne tiendra plus ?

Est-ce à la fois le début et la fin, le cheminement à parcourir ? Par qui ? Par quoi ?

Destruction- reconstruction- destruction pour l'accomplissement d'une seule chose.

Descente - présence - remontée pour l'accomplissement d'une seule chose.

Eveil - sommeil - éveil pour l'accomplissement d'une seule chose.

« *En vérité et sans conteste*

Tout ce qui est en bas est comme ce qui est en haut

Et ce qui est en haut est comme ce qui est en bas

Pour accomplir les miracles d'une seule et même chose »

Table d'Emeraude.

Genèse « 28 :10 *Jacob partit de Beer-Schéba, et s'en alla à Charan.*

*28 :11 Il arriva dans un lieu où il passa la nuit ; car le soleil était couché. Il y prit **une pierre**, dont il fit son chevet, et il se coucha dans ce lieu-là.*

*28 :12 Il eut un songe. Et voici, **une échelle était appuyée sur la terre, et son sommet touchait au ciel.** Et voici, les anges de Dieu **montaient et descendaient** par cette échelle.*

Pour monter par l'échelle, les anges de Dieu sont nés auparavant « *d'en haut* » ce qu'indique la descente. Pour les kabbalistes, la pierre brute se situe entre la création et avant la formation. Et c'est seulement après avoir reçu la lumière que l'on trouve cette pierre.

« *Il pleut du Ciel sur la pierre dans la terre. » S.I*

Que fait actuellement l'homme ?

Genèse « 2 :25 *L'homme et sa femme étaient tous deux nus, et ils n'en avaient point honte.....*

3 :1 Le serpent était le plus rusé de tous les animaux des champs, que l'Eternel Dieu avait faits. Il dit à la femme : Dieu a-t-il réellement dit : Vous ne mangerez pas de tous les arbres du jardin ?

3 :2 La femme répondit au serpent : Nous mangeons du fruit des arbres du jardin.

3 :3 Mais quant au fruit de l'arbre qui est au milieu du jardin, Dieu a dit : Vous n'en mangerez point et vous n'y toucherez point, de peur que vous ne mouriez.

*3 :4 Alors le serpent dit à la femme : **Vous ne mourrez point ;***

3 :5 mais Dieu sait que, le jour où vous en mangerez, vos yeux s'ouvriront, et que vous serez comme des dieux, connaissant le bien et le mal.

*3 :6 La femme vit que l'arbre était bon à manger et agréable à la vue, **et qu'il était précieux pour ouvrir l'intelligence ;** elle prit de son fruit, et en mangea ; elle en donna aussi à son mari, qui était auprès d'elle, et il en mangea.....*

3 :11 Et l'Eternel Dieu dit : Qui t'a appris que tu es nu ? Est-ce que tu as mangé de l'arbre dont je t'avais défendu de manger ?

3 :12 L'homme répondit : La femme que tu as mise auprès de moi m'a donné de l'arbre, et j'en ai mangé.

3 :13 Et l'Eternel Dieu dit à la femme : Pourquoi as-tu fait cela ? La femme répondit : **Le serpent m'a séduite, et j'en ai mangé.**

3 :14 L'Eternel Dieu dit au serpent : Puisque tu as fait cela, tu seras maudit entre tout le bétail et entre tous les animaux des champs, tu marcheras sur ton ventre, et tu mangeras de la poussière tous les jours de ta vie.

3 :15 Je mettrai inimitié entre toi et la femme, entre ta postérité et sa postérité : celle-ci t'écrasera la tête, et tu lui blesseras le talon.

3 :16 Il dit à la femme : J'augmenterai la souffrance de tes grossesses, tu enfanteras avec douleur, et tes désirs se porteront vers ton mari, mais il dominera sur toi.

3 :17 Il dit à l'homme : Puisque tu as écouté la voix de ta femme, et que tu as mangé de l'arbre au sujet duquel je t'avais donné cet ordre : Tu n'en mangeras point ! le sol sera maudit à cause de toi. C'est à force de peine que tu en tireras ta nourriture tous les jours de ta vie,

3 :21 L'Eternel Dieu fit à Adam et à sa femme des habits de peau, et il les en revêtit.

3 :22 L'Eternel Dieu dit : Voici, l'homme est devenu comme l'un de nous, pour la connaissance du bien et du mal. **Empêchons-le maintenant d'avancer sa main, de prendre de l'arbre de vie, d'en manger, et de vivre éternellement.**

3 :23 Et l'Eternel Dieu le chassa du jardin d'Eden, pour qu'il cultivât la terre, d'où il avait été pris.

3 :24 **C'est ainsi qu'il chassa Adam** ; et il mit à l'orient du jardin d'Eden les chérubins qui agitent une épée flamboyante, pour garder le chemin de l'arbre de vie. »

L'homme fait ce qui est décrit et interdit dans **Genèse**.

La foi l'ayant quitté, l'homme est traumatisé. Il affirme avoir inventé les dieux pour qu'ils lui donnent une survie par intervention surnaturelle. Puisque c'est lui qui les a inventés, il peut à présent devenir par lui-même un dieu, créer son immortalité.

Comment peut-il le faire selon lui ?

En augmentant l'humain par une convergence de la nanotechnologie, de la biotechnologie, de l'intelligence artificielle et des sciences cognitives. Aussi parle-t-il de robots, d'androïdes, d'implants bio-mécaniques et de manipulations génétiques.

Ou alors en devenant immortel grâce aux clones numériques de l'esprit.

Ou encore ce qui semble improbable pour beaucoup en quittant son corps mortel pour n'être plus qu'une entité pensante avec l'aide du transfert de conscience pour devenir éternel.

La religion, la Tradition première ne sont-elles pas porteuses du processus de la *Création* de **Celui qui est** qu'Il maîtrise et organise selon Sa Volonté ?

Livre secret de Jean « C'est l'arbre de leur vie qu'ils ont placé au milieu du paradis. Mais moi, je vous enseignerai quel est le mystère de leur vie, c'est-à-dire le projet qu'ils ont fait ensemble de (**fabriquer**) la **ressemblance de leur esprit**.

« (Cet arbre) est celui dont la racine est amère et dont les branches sont mortes. Son ombre est haine et il y a de la tromperie dans ses feuilles. Sa fleur est l'onction de la perversité et son fruit la mort. Sa semence est désir et fleurit dans l'obscurité. **Ceux qui goûtent à cet (arbre), leur lieu de séjour est l'Hadès et l'obscurité leur lieu de repos.** »

Pour mettre fin à la prévarication, à la fabrication de nouvelles consciences simulées, les leurs, **Celui qui est** n'illuminera plus les hommes de la lumière de Sa Parole. **La Parole est perdue**. L'élévation est rendue impossible puisque l'homme chute ou est incapable de s'élever. Comme il est écrit dans le *livre d'Enoch* : « Ils (les hommes) **ne périssent que par leur trop grande science.** »

« Des sociétés disposant d'une "puissance informatique beaucoup plus élevée que la nôtre, poursuit-il, pourraient simuler non seulement le climat ou la formation des galaxies, comme nous le faisons, mais aussi l'apparition des étoiles et la formation des systèmes planétaires".

"Puis, imagine le chercheur, en intégrant les lois de la biochimie aux simulations astronomiques, elles seraient capables d'observer l'évolution de la vie et de la conscience".

Tout aussi simplement que nous "suivons le cycle des insectes sur un fruit", elles regarderaient "les civilisations croître et communiquer, se disputer sur le fait de savoir s'il existe un Grand Programmeur dans le Ciel", pouvant "intervenir à volonté, au mépris des lois de la nature habituellement observées" » Est-ce possible, ce que vient d'écrire ce scientifique ?

En l'occurrence ce n'est pas l'esprit qui serait libéré d'une illusion fabriquée, une réalité décor pour retrouver un corps physique mais plutôt la conscience accomplie libérée du corps, l'Être, pour rejoindre son origine dont elle est issue, réglée par une autre physique.

La *Création* ne serait-elle pas réalisée par un ensemble d'informations, à l'origine de toute chose, appelées **Parole de Dieu**, origine de **Celui qui est**, à son tour origine consubstantielle de **Son émanation** et de toutes Ses Emanations par la **Parole**, notre **Seigneur et Maître**, dont on ne connaît pas le **Nom**, l'**Unique**, le

Seul qui de toute éternité donne la **Vie, l'Être, la Conscience** selon Sa **Volonté** à ses enfants, à ses témoins. Sa **Gloire** immense n'a d'égale que Sa **Puissance**, que Sa **Science** et Sa **Présence** qui illuminent et dominent **Sa Création**.

Le monde physique dans lequel on se trouve ne serait donc qu'une réalité décor pour la conscience ? L'homme un simple récepteur ?

Un flux d'informations arrive en transfert et construit, **la Parole**. L'information est immatérielle. L'information est indépendante du support. Elle existe indépendamment de lui. La conscience spirituelle n'est – elle pas de cette dimension ? Elle est connaissance. Elle se construit.

« Ce travail va vous paraître étrange et quelque peu irréal. Cependant n'oublions pas notre foi et n'en déplaise aux rationalistes, une science privée de spiritualité ne sera jamais exacte. Elle ne sera que réductrice, loin de la vérité, une nouvelle tour de confusion.

Ce que nous observons n'est que l'apparence, l'expression, l'aspect ou les aspects d'autre chose, d'une essence qui est à la fois existence d'un être non être. Et je vous le dis très sérieusement, 0 n'est pas forcément égal à 0. Position, valeur de position, rapport, il englobe toutes les possibilités de positions, de ses valeurs, de ses rapports. Il les possède toutes. Il représente l'unique, construit le tout, unique à l'identique, se dédouble, devient présent, n'évolue dans aucun espace, aucun temps. Le 1 est à son service, le concrétise.

Einstein disait : « Dieu ne joue pas aux dés ». En fait toutes les possibilités du dé sortent. Nous n'en percevons qu'une, déterminée par notre position qui marque une valeur compatible avec toutes les autres qui découlent de cette position. » S.I

Le jour où la colonne ne tiendra plus, que se passera-t-il ?

*« L'humanité est adultère. Elle a oublié **Celui qui Est**, le trompe avec elle-même, met en danger la construction du Temple.*

Tant pis pour elle, à cause d'elle, les rapports changeront. Elle se condamne à mort. Une autre construction naîtra. Elle est en train de naître.

Tous les moqueurs, tous les contempteurs seront punis.

Ses derniers amis seront sauvés. » S.I

Comment ne peut-on pas voir **Sa Présence** ? Seuls l'orgueil, l'arrogance, la suffisance, la moquerie et le mépris peuvent l'empêcher. Quelle absence d'intelligence ! Tout est vanité.

Qui peut s'opposer à **Sa Création** ? Personne, sans se condamner à mort.

La foi et l'humilité ont quitté le cœur des hommes. L'harmonie est rompue. La confusion s'installe. L'élévation devient impossible.

Existe-t-il un ordre caché, un *Ordre Sublime*, secret, primitif et fondamental ? Est-il celui de la *Tradition première* (connaissance universelle d'origine non-humaine) ?

« Notre Ordre possède la dernière mission, l'ultime mission : dévoiler Sa Présence, secret transmis jusqu'à l'époque capable de le déchiffrer, et c'est la nôtre. Seulement le hasard, est-ce vraiment le hasard qui l'a mis à jour. L'humanité l'utilise, s'enfoncé dans son anéantissement. Les écritures se réécrivent, se réalisent toutes en même temps.

L'humanité redevient un repère de vipères, adore à nouveau le veau d'or, se prend pour Dieu. Le cou de plus en plus raide, elle met en péril l'harmonie nécessaire à toute élévation. Les adorateurs des idoles pullulent. Leur amour n'est que fornication et prostitution. Leur or transmutera en plomb fondu qui brûlera leurs entrailles. Ils exterminent leurs sœurs, leurs frères, rongent la planète, le véritable Jardin qui pouvait tout donner. L'entretenir et le connaître suffisaient pour le bonheur terrestre, sans excès, dans l'équilibre.

La terre est plate, ronde. Tout le monde a raison. Ptolémée, Pythagore, Copernic, Galilée, Newton, Einstein, tout le monde a tort. » S.I

Comment tout à commencer ?

« Dieu s'est révélé aux hommes. Ses prophètes ont prophétisé. Son Envoyé Suprême s'est incarné. Rien n'y fit ! Ils se sont détournés. Douteriez-vous de la puissance de Dieu ? Ce qui arrive doit arriver selon sa Volonté, les hommes n'y sont pour rien. Il a agi pour ses enfants qui sont issus de Lui, qui croient en Lui et en son Envoyé, son fils, son premier né. Leur foi est pure comme de l'or. Ils n'ont jamais douté de Dieu, ne l'ont jamais renié. Ils seront Ses serviteurs, Ses prêtres. Ils auront connu Son Amour, seule et unique connaissance réelle » S.I

Jean *« ...si un homme ne naît de nouveau, il ne peut voir le royaume de Dieu.si un homme ne naît d'eau et d'Esprit, il ne peut entrer dans le royaume de Dieu*

... ..Il faut que vous naissiez de nouveau.

.....Si vous ne croyez pas quand je vous ai parlé des choses terrestres, comment croirez-vous quand je vous parlerai des choses célestes?

Personne n'est monté au ciel, si ce n'est celui qui est descendu du ciel, le Fils de l'homme qui est dans le ciel.

.... il faut de même que le Fils de l'homme soit élevé, »

Que nous dit **Jésus** ?

« Je suis descendu du ciel pour faire, non ma volonté, mais la volonté de celui qui m'a envoyé. » (Jean 6,38).

Jésus est obéissant à la volonté de *Son Père* jusqu'à la mort terrestre sur la croix. Il s'est soumis librement à la volonté de la *Parole* de *Son Père*. Son obéissance permet de sauver du jugement la multitude de ceux que la *Parole* appelle « *des enfants d'obéissance* » et de leur donner la vie.

Hébreux « 5 :5 *Et Christ ne s'est pas non plus attribué la gloire de devenir souverain sacrificateur, mais il la tient de celui qui lui a dit : Tu es mon Fils, Je t'ai engendré aujourd'hui !*

5 :6 *Comme il dit encore ailleurs : Tu es sacrificateur pour toujours, selon l'ordre de Melchisédek.*

5 :7 *C'est lui qui, dans les jours de sa chair, ayant présenté avec de grands cris et avec larmes des prières et des supplications à celui qui pouvait le sauver de la mort, et ayant été exaucé à cause de sa piété,*

5 :8 **a appris, bien qu'il fût Fils, l'obéissance par les choses qu'il a souffertes,**

5 :9 *et qui, après avoir été élevé à la perfection, est devenu pour tous ceux qui lui obéissent l'auteur d'un salut éternel, »*

IPierre 1-14 « 1 :14 *Comme des enfants obéissants, ne vous conformez pas aux convoitises que vous aviez autrefois, quand vous étiez dans l'ignorance. »*

« **Tu obéiras à la voix de l'Éternel, ton Dieu, et tu mettras en pratique ses commandements et ses lois que je te prescris aujourd'hui. » Deut.27-10**

Apocalypse « 19 :9 *Et l'ange me dit : Ecris : Heureux ceux qui sont appelés au festin de noces de l'agneau ! Et il me dit : Ces paroles sont les véritables paroles de Dieu.*

19 :10 **Et je tombai à ses pieds pour l'adorer ; mais il me dit : Garde-toi de le faire ! Je suis ton compagnon de service, et celui de tes frères qui ont le témoignage de Jésus. Adore Dieu. Car le témoignage de Jésus est l'esprit de la prophétie. »**

« 22 :8 *C'est moi Jean, qui ai entendu et vu ces choses. Et quand j'eus entendu et vu, je tombai aux pieds de l'ange qui me les montrait, pour l'adorer.*

22 :9 **Mais il me dit : Garde-toi de le faire ! Je suis ton compagnon de service, et celui de tes frères les prophètes, et de ceux qui gardent les paroles de ce livre. Adore Dieu ».**

L'Ange, le Messager, Être Supérieur, Emanation Sublime de la Création, fils Père, fait preuve d'une humilité sans pareil. Comment, alors comment un humain peut-il faire preuve d'une telle arrogance, d'un tel orgueil, d'une telle inintelligence pour se prendre lui-même pour le Créateur ?

Piété, respect, humilité, nous baissons les yeux car la *Présence* de **Celui qui est**, est impressionnante. Baisser les yeux est naturel.

IPierre « 5 :6 **Humiliez-vous** donc sous la puissante main de Dieu, afin qu'il vous élève au temps convenable ;

5 :7 et déchargez-vous sur lui de tous vos soucis, car lui-même prend soin de vous.

5 :8 Soyez sobres, veillez. **Votre adversaire, le diable, rôde** comme un lion rugissant, cherchant qui il dévorera.

5 :9 Résistez-lui avec **une foi ferme**, sachant que les mêmes souffrances sont imposées à vos frères dans le monde. »

Philippiens « 2 :4 Que chacun de vous, au lieu de considérer ses propres intérêts, considère aussi ceux des autres.

2 :5 Ayez en vous les sentiments qui étaient en Jésus-Christ,

2 :6 lequel, existant en forme de Dieu, **n'a point regardé comme une proie à arracher d'être égal avec Dieu,**

2 :7 mais s'est dépouillé lui-même, **en prenant une forme de serviteur**, en devenant semblable aux hommes ; et ayant paru **comme un simple homme,**

2 :8 il s'est humilié lui-même, **se rendant obéissant jusqu'à la mort, même jusqu'à la mort de la croix.**

2 :9 C'est pourquoi aussi Dieu l'a souverainement élevé, et lui a donné le nom qui est au-dessus de tout nom,

2 :10 afin qu'au nom de Jésus tout genou fléchisse dans les cieux, sur la terre et sous la terre,

2 :11 et que toute langue confesse que **Jésus-Christ est Seigneur, à la gloire de Dieu le Père.** »

Jésus

Essai

« 53 :1 Qui a cru à ce qui nous était annoncé ?

Qui a reconnu le bras de l'Éternel ?

53 :2 Il s'est élevé devant lui comme une faible plante,

Comme un rejeton qui sort d'une terre desséchée ;

Il n'avait ni beauté, ni éclat pour attirer nos regards,

Et son aspect n'avait rien pour nous plaire.

53 :3 Méprisé et abandonné des hommes,

Homme de douleur et habitué à la souffrance,

Semblable à celui dont on détourne le visage,

Nous l'avons dédaigné, nous n'avons fait de lui aucun cas.

53 :4 Cependant, ce sont nos souffrances qu'il a portées,

C'est de nos douleurs qu'il s'est chargé ;

*Et nous l'avons considéré comme puni,
Frappé de Dieu, et humilié.
53 :5 Mais il était blessé pour nos péchés,
Brisé pour nos iniquités ;
Le châtement qui nous donne la paix est tombé sur lui,
Et c'est par ses meurtrissures que nous sommes guéris.
53 :6 Nous étions tous errants comme des brebis,
Chacun suivait sa propre voie ;
Et l'Eternel a fait retomber sur lui l'iniquité de nous tous.
53 :7 Il a été maltraité et opprimé,
Et il n'a point ouvert la bouche,
Semblable à un agneau qu'on mène à la boucherie,
A une brebis muette devant ceux qui la tondent ;
Il n'a point ouvert la bouche.
53 :8 Il a été enlevé par l'angoisse et le châtement ;
Et parmi ceux de sa génération, qui a cru
Qu'il était retranché de la terre des vivants
Et frappé pour les péchés de mon peuple ?
53 :9 On a mis son sépulcre parmi les méchants,
Son tombeau avec le riche,
Quoiqu'il n'eût point commis de violence
Et qu'il n'y eût point de fraude dans sa bouche.
53 :10 Il a plu à l'Eternel de le briser par la souffrance...
Après avoir livré sa vie en sacrifice pour le péché,
Il verra une postérité et prolongera ses jours ;
Et l'œuvre de l'Eternel prospérera entre ses mains.
53 :11 A cause du travail de son âme, il rassasiera ses regards ;
Par sa connaissance mon serviteur juste justifiera beaucoup d'hommes,
Et il se chargera de leurs iniquités.
53 :12 C'est pourquoi je lui donnerai sa part avec les grands ;
Il partagera le butin avec les puissants,
Parce qu'il s'est livré lui-même à la mort,
Et qu'il a été mis au nombre des malfaiteurs,
Parce qu'il a porté les péchés de beaucoup d'hommes,
Et qu'il a intercédé pour les coupables. »*

Jean « 2 :22 *Qui est menteur, sinon celui qui nie que Jésus est le Christ ? Celui-là est l'anti christ, qui nie le Père et le Fils. »*

Hébreux « 9 :11 *Mais Christ est venu comme souverain sacrificateur des biens à venir ; il a traversé le tabernacle plus grand et plus parfait, qui n'est pas construit de main d'homme, c'est-à-dire, qui n'est pas de cette création ;*

9 :12 *et il est entré une fois pour toutes dans le lieu très saint, non avec le sang des boucs et des veaux, mais avec son propre sang, ayant obtenu une rédemption éternelle. »*

Apocalypse « 21 :8 *Mais pour les lâches, les incrédules, les abominables, les meurtriers, les impudiques, les enchanteurs, les idolâtres, et tous les menteurs, leur part sera dans l'étang ardent de feu et de soufre, ce qui est la seconde mort. »*

« *L'humanité est adultère. Elle a oublié **Celui qui Est**, le trompe avec elle-même, met en danger la construction du Temple. Tant pis pour elle, à cause d'elle, les rapports changeront. Elle se condamne à mort. Une autre construction naîtra. Elle est en train de naître. Tous les moqueurs, tous les contempteurs seront punis. Ses derniers amis seront sauvés. » **S.I***

Isaïe « 43 :5 *Ne crains rien, car je suis avec toi ; Je ramènerai de l'orient ta race, Et je te rassemblerai de l'occident.* 43 :6 *Je dirai au septentrion : Donne ! Et au midi : Ne retiens point ! Fais venir mes fils des pays lointains, Et mes filles de l'extrémité de la terre,* 43 :7 *Tous ceux qui s'appellent de mon nom, Et que j'ai créés pour ma gloire, Que j'ai formés et que j'ai faits. 43 :10 Vous êtes mes témoins, dit l'Eternel, Vous, et mon serviteur que j'ai choisi, Afin que vous le sachiez, Que vous me croyiez et compreniez que c'est moi : Avant moi il n'a point été formé de Dieu, Et après moi il n'y en aura point. »*

Avant le commencement Dieu Est. Hier Il Est, aujourd'hui Il Est, demain Il Est. Emanation de lui - même, « **Je Suis** » se manifeste. Avant d'Etre, Il Est.

Celui qui est, lucide dans Sa puissance créatrice selon Sa Volonté est origine consubstantielle de **Son émanation** par la *Parole* ainsi que de toutes celles issues de Lui, Ses Enfants « *qu'Il veut créer à son image, l'homme et la femme.* » **Celui qui est**, est l'Unique, le Seul qui de toute éternité donne la **Vie** selon sa *Volonté* à ses enfants, à ses témoins. Sa *Gloire* immense n'a d'égale que Sa *Puissance*, que sa *Science* et sa *Présence* qui illuminent et dominent sa **Création**.

Apocalypse « 11 :18 *Les nations se sont irritées ; et ta colère est venue, et le temps est venu de juger les morts, de récompenser tes serviteurs les prophètes, les saints et ceux qui craignent ton nom, les petits et les grands, et de détruire ceux qui détruisent la terre. »*

Romains « 14 :7 En effet, nul de nous ne vit pour lui-même, et nul ne meurt pour lui-même.

14 :8 Car si nous vivons, nous vivons pour le Seigneur ; et si nous mourons, nous mourons pour le Seigneur. Soit donc que nous vivions, soit que nous mourions, nous sommes au Seigneur.

14 :9 Car Christ est mort et il a vécu, afin de dominer sur les morts et sur les vivants.

« Non nobis, non nobis, Domine, sed nomini tuo da gloriam »

Pierre être non être

Celui qui est, origine consubstantielle de Son émanation par la *Parole* et de toutes celles issues de Lui, notre *Seigneur et Maître*, est l'*Unique*, le *Seul* qui de toute éternité donne la *Vie* selon sa *Volonté* à ses enfants, à ses témoins. Sa *Gloire* immense n'a d'égale que Sa *Puissance*, que sa *Science* et sa *Présence* qui illuminent et dominant **sa Création**.

Celui qui Est, notre *Seigneur et Maître* peut lui seul s'Il le désire donner l'Être, l'Etat qu'Il souhaite. **Il est l'Observateur conscient de ce qu'Il veut.**

Comprenons :

Je suis.

Je suis je suis.

Je suis Celui qui Je suis, Je suis Celui qui Est.

Celui qui Est.

Il Est.

N'est-ce pas merveilleux ?

Que disent les francs- maçons de Stricte Observance ?

« Vous voyez mon Frère que la pierre parfaite est représentée. Vous voyez également une pierre brute. Elle est telle que la terre l'a créée dans le sein maternel. Elle est dans sa première innocence. La main de l'artiste ne l'a en rien améliorée. La méconnaissance de ses qualités intérieures la fait mépriser, mais elle est toutefois dégrossie par le courage et la dextérité de ceux qui la travaillent. Elle représente et est le premier et le plus naturel état de notre Ordre. Sa petite taille la faisait mépriser mais elle contient l'authentique vertu tant copiée ensuite. Cette pierre était et est une partie importante d'un bâtiment superbe ; oui elle est le bâtiment même lorsque toutes ses qualités intérieures ont été découvertes. »

Cette pierre brute n'est-elle pas « ***l'essence qui est à la fois existence d'un être non être*** »

Cette pierre ne représente – elle pas la cohérence.

Que dit encore leur rituel ?

« Mon Frère, le monde est de la même forme, il se trouvait mêlé au chaos jusqu'à ce qu'il soit soumis à la force et la puissance de l'architecte et, par le déploiement de sa perfection intérieure devienne ce superbe bâtiment que nous admirons à posteriori. C'est ce qu'il est advenu de notre Ordre lorsqu'une main céleste a conduit nos travaux et la vocation de nos Frères d'alors. Il est devenu grand, parfait et fit l'admiration du monde entier.

*Ceci vous est montré par la figure de la **pierre régulièrement travaillée**.*

Ce sont sa force et sa puissance même qui l'ont mené vers son déclin, vers sa perte.

*Comme la jalousie et la méchanceté du monde ont pris le dessus et que dans le malheur des autres, une reconnaissance d'un sentiment humain n'amenait aucun bénéfice, notre Ordre en pâti. Dans notre temps présent il est encore dans la poussière. C'est ce que nous trouvons figuré par **la pierre brisée**. »*

Cette pierre brisée ne représente –t-elle pas l'action de la décohérence sur les états juxtaposés.

*« En haut nous trouvons une **pierre polie**.*

Mais il ne m'est pas permis d'en dire plus à ce sujet. »

Cette pierre n'est-elle pas l'Etat final, l'Etre que **Celui qui est**, donne selon sa volonté.

Que disent encore ces francs- maçon dans un de leur catéchisme ?

« Comment vous a – t – on reçu ?

***J'étais anéanti et j'ai été tiré du néant.** »*

En définitive sur leur catéchisme :

« Qu'avez-vous rencontré en chemin ?

D'abord une pierre brute, puis une belle pierre taillée et ensuite une pierre également taillée mais en plusieurs morceaux sur lesquels on a travaillé pour les rassembler afin de lui redonner sa forme première. »

Pierre brute : cohérence

Pierre taillée en plusieurs morceaux : décohérence

Pierre taillée avec morceaux rassemblés : état final

Pierre polie : **création** de **Celui qui est**.

« *Ce que nous observons n'est que l'apparence, l'expression, l'aspect ou les aspects d'autre chose, d'une essence qui est à la fois existence d'un être non être.* » **S.I**

« *Seule l'observation de ce monde est à même de le rendre tangible et objectif. C'est divin.* » **S.I**

Un autre monde existe, le monde de ***Celui qui Est***. Nous sommes dans le monde de l'être non être, des états juxtaposés, celui de la tendance à exister. Toutes les possibilités et non possibilités sont présentes. Seule une observation en fixe une, le temps d'une observation, tout s'effondre. Rien n'est fixé, rien n'est établi. L'éventualité se consolide dans sa décohérence, interaction incohérente, perte de liberté. C'est un décor, une illusion. Cette réduction n'est qu'un aperçu de sa réalité. Sa physique a changé. Mais pourquoi plus un état qu'un autre ?

Celui qui Est, notre *Seigneur et Maître* peut lui seul s'Il le désire donner l'Être, l'Etat qu'Il souhaite. ***Il est l'Observateur conscient de ce qu'Il veut***, n'en déplaît aux nains de l'Esprit.

L'état représente des informations intelligibles sur lui. La décohérence fait que les différents états sont mutuellement distinctifs ce qui implique qu'un état physique ne prend qu'une seule et unique valeur. De ce fait les autres informations sont inconnaissables. ***L'unique découle de l'élimination mutuelle***, conséquence de la décohérence. De l'ensemble des états possibles visibles tous en même temps, un seul apparaît net et nettoyé. Pourtant, il ne représente que lui-même.

« *En fait toutes les possibilités du dé sortent. Nous n'en percevons qu'une, déterminée par notre position qui marque une valeur compatible avec toutes les autres qui découlent de cette position.* » **S.I**

Cependant la structure de l'état observable unique, pur, ne doit-il pas l'être dans le monde de ***Celui qui Est***, l'expression physique d'un être non être n'étant qu'une singularité éphémère, qu'un passage obligé, qu'un support à la réalisation du « plan Divin », qu'à l'acquisition d'une identité compatible, de la bonne et véritable image donnée par la « ***Parole de Dieu*** » qui s'avère être un ensemble d'informations ? Le vecteur s'élève. La ***Vie*** n'est pas dans l'éphémère.

Prières

Genèse

« 3 :20 *Adam donna à sa femme le nom d'Eve : car elle a été la mère de tous les vivants.*

3 :21 L'Éternel Dieu fit à Adam et à sa femme des habits de peau, et il les en revêtit. »

« 4 :1 Adam connut Eve, sa femme ; elle conçut, et enfanta **Caïn** et elle dit : **J'ai formé un homme avec l'aide de l'Éternel.**

4 :2 Elle enfanta encore son frère Abel. Abel fut berger, et Caïn fut laboureur. »

« 4 :25 Adam connut encore sa femme ; elle enfanta un fils, et l'appela du nom de **Seth**, car, dit-elle, **Dieu m'a donné un autre fils à la place d'Abel, que Caïn a tué.** »

L'Éternel fabrique l'homme terrestre Caïn et créé l'homme céleste Seth, l'humanité dans sa gloire.

Exode

« 15 :1 Alors Moïse et les enfants d'Israël chantèrent ce cantique à l'Éternel. Ils dirent:

Je chanterai à l'Éternel, car il a fait éclater sa gloire;

Il a précipité dans la mer le cheval et son cavalier.

15:2 L'Éternel est ma force et le sujet de mes louanges;

C'est lui qui m'a sauvé.

Il est mon Dieu: je le célébrerai;

Il est le Dieu de mon père: je l'exalterai.

15:3 L'Éternel est un vaillant guerrier;

L'Éternel est son nom.

15:4 Il a lancé dans la mer les chars de Pharaon et son armée;

Ses combattants d'élite ont été engloutis dans la mer Rouge.

15:5 Les flots les ont couverts:

Ils sont descendus au fond des eaux, comme une pierre.

15:6 Ta droite, ô Éternel! a signalé sa force;

Ta droite, ô Éternel! a écrasé l'ennemi.

15:7 Par la grandeur de ta majesté

Tu renverses tes adversaires;

Tu déchaînes ta colère:

Elle les consume comme du chaume.

15:8 Au souffle de tes narines, les eaux se sont amoncelées,

Les courants se sont dressés comme une muraille,

Les flots se sont durcis au milieu de la mer.

15:9 L'ennemi disait:

Je poursuivrai, j'atteindrai,

Je partagerai le butin;

Ma vengeance sera assouvie,

Je tirerai l'épée, ma main les détruira.

15:10 Tu as soufflé de ton haleine:

La mer les a couverts;

Ils se sont enfoncés comme du plomb,

Dans la profondeur des eaux.

15:11 Qui est comme toi parmi les dieux, ô Éternel?

Qui est comme toi magnifique en sainteté,

Digne de louanges,

Opérant des prodiges?

15:12 Tu as étendu ta droite:

La terre les a engloutis.

15:13 Par ta miséricorde tu as conduit, Tu as délivré ce peuple; Par ta puissance tu le diriges Vers la demeure de ta sainteté.

15:14 Les peuples l'apprennent, et ils tremblent:

La terreur s'empare des Philistins;

15:15 Les chefs d'Édom s'épouvantent;

Un tremblement saisit les guerriers de Moab;

Tous les habitants de Canaan tombent en défaillance.

15:16 La crainte et la frayeur les surprendront;

Par la grandeur de ton bras

Ils deviendront muets comme une pierre,

Jusqu'à ce que ton peuple soit passé, ô Éternel!

Jusqu'à ce qu'il soit passé,

Le peuple que tu as acquis.

15:17 Tu les amèneras et tu les établiras sur la montagne de ton héritage,

Au lieu que tu as préparé pour ta demeure, ô Éternel!

Au sanctuaire, Seigneur! que tes mains ont fondé.

15:18 L'Éternel régnera éternellement et à toujours.

15:19 Car les chevaux de Pharaon, ses chars et ses cavaliers sont entrés dans la mer,

Et l'Éternel a ramené sur eux les eaux de la mer;

Mais les enfants d'Israël ont marché à sec au milieu de la mer.

15:20 Marie, la prophétesse, sœur d'Aaron, prit à sa main un tambourin, et toutes les femmes vinrent après elle, avec des tambourins et en dansant.

15:21 Marie répondait aux enfants d'Israël:

Chantez à l'Éternel, car il a fait éclater sa gloire;

Il a précipité dans la mer le cheval et son cavalier. »

L'Éternel libère son peuple.

1Samuel

« 1 :26 Anne dit : Mon seigneur, pardon ! aussi vrai que ton âme vit, mon seigneur, je suis cette femme qui me tenais ici près de toi pour prier l'Éternel.

1 :27 C'était pour cet enfant que je priais, et l'Eternel a exaucé la prière que je lui adressais.

1 :28 Aussi je veux le prêter à l'Eternel : il sera toute sa vie prêtée à l'Eternel. Et ils se prosternèrent là devant l'Eternel.

2 :1 **Anne pria, et dit :**

Mon cœur se réjouit en l'Eternel,
Ma force a été relevée par l'Eternel ;
Ma bouche s'est ouverte contre mes ennemis,
Car je me réjouis de ton secours.

2 :2 Nul n'est saint comme l'Eternel ;
Il n'y a point d'autre Dieu que toi ;
Il n'y a point de rocher comme notre Dieu.

2 :3 Ne parlez plus avec tant de hauteur ;
Que l'arrogance ne sorte plus de votre bouche ;
Car l'Eternel est un Dieu qui sait tout,
Et par lui sont pesées toutes les actions.

2 :4 L'arc des puissants est brisé,
Et les faibles ont la force pour ceinture.

2 :5 Ceux qui étaient rassasiés se louent pour du pain,
Et ceux qui étaient affamés se reposent ;

Même la stérile enfante sept fois,
Et celle qui avait beaucoup d'enfants est flétrie.

2 :6 **L'Eternel fait mourir et il fait vivre.**
Il fait descendre au séjour des morts et il en fait remonter.

2 :7 L'Eternel appauvrit et il enrichit,
Il abaisse et il élève.

2 :8 De la poussière il retire le pauvre,
Du fumier il relève l'indigent,
Pour les faire asseoir avec les grands.
Et il leur donne en partage un trône de gloire ;
Car à l'Eternel sont les colonnes de la terre,
Et c'est sur elles qu'il a posé le monde.

2 :9 Il gardera les pas de ses bien-aimés.
Mais les méchants seront anéantis dans les ténèbres ;
Car l'homme ne triomphera point par la force.

2 :10 Les ennemis de l'Eternel trembleront ;
Du haut des cieux il lancera sur eux son tonnerre ;
L'Eternel jugera les extrémités de la terre.
Il donnera la puissance à son roi,
Et il relèvera la force de son oint.

2 :11 Elana s'en alla dans sa maison à Rama, et l'enfant fut au service de l'Eternel devant le sacrificateur Eli. »

L'Éternel donne la vie aux femmes stériles spirituellement en leur faisant porter l'homme céleste dans leurs entrailles. Elles sont source de vie et d'élévation.

Luc

« 1 :28 L'ange entra chez elle, et dit : Je te salue, toi à qui une grâce a été faite ; le Seigneur est avec toi.

1 :29 Troublée par cette parole, Marie se demandait ce que pouvait signifier une telle salutation.

1 :30 L'ange lui dit : Ne crains point, Marie ; car tu as trouvé grâce devant Dieu.

1 :31 Et voici, tu deviendras enceinte, et tu enfanteras un fils, et tu lui donneras le nom de Jésus.

1 :32 Il sera grand et sera appelé Fils du Très-Haut, et le Seigneur Dieu lui donnera le trône de David, son père.

1 :33 Il régnera sur la maison de Jacob éternellement, et son règne n'aura point de fin.

1 :34 Marie dit à l'ange : Comment cela se fera-t-il, puisque je ne connais point d'homme ?

1 :35 L'ange lui répondit : Le Saint-Esprit viendra sur toi, et la puissance du Très-Haut te couvrira de son ombre. C'est pourquoi le saint enfant qui naîtra de toi sera appelé Fils de Dieu.

1 :36 Voici, Elisabeth, ta parente, a conçu, elle aussi, un fils en sa vieillesse, et celle qui était appelée stérile est dans son sixième mois.

1 :37 Car rien n'est impossible à Dieu.

1 :38 Marie dit : Je suis la servante du Seigneur ; qu'il me soit fait selon ta parole ! Et l'ange la quitta.

1 :39 Dans ce même temps, Marie se leva, et s'en alla en hâte vers les montagnes, dans une ville de Juda.

1 :40 Elle entra dans la maison de Zacharie, et salua Elisabeth.

1 :41 Dès qu'Elisabeth entendit la salutation de Marie, son enfant tressaillit dans son sein, et elle fut remplie du Saint-Esprit.

1 :42 Elle s'écria d'une voix forte : Tu es bénie entre les femmes, et le fruit de ton sein est béni.

1 :43 Comment m'est-il accordé que la mère de mon Seigneur vienne auprès de moi ?

1 :44 Car voici, aussitôt que la voix de ta salutation a frappé mon oreille, l'enfant a tressailli d'allégresse dans mon sein.

1 :45 Heureuse celle qui a cru, parce que les choses qui lui ont été dites de la part du Seigneur auront leur accomplissement.

1 :46 Et Marie dit :

Mon âme exalte le Seigneur,

1 :47 Et mon esprit se réjouit en Dieu, mon Sauveur,

*1 :48 Parce qu'il a jeté les yeux sur la bassesse de sa servante.
Car voici, désormais toutes les générations me diront bienheureuse,
1 :49 Parce que le Tout-Puissant a fait pour moi de grandes choses.
Son nom est saint,
1 :50 Et sa miséricorde s'étend d'âge en âge
Sur ceux qui le craignent.
1 :51 Il a déployé la force de son bras ;
Il a dispersé ceux qui avaient dans le cœur des pensées orgueilleuses.
1 :52 Il a renversé les puissants de leurs trônes,
Et il a élevé les humbles.
1 :53 Il a rassasié de biens les affamés,
Et il a renvoyé les riches à vide.
1 :54 Il a secouru Israël, son serviteur,
Et il s'est souvenu de sa miséricorde,
1 :55 Comme il l'avait dit à nos pères,
Envers Abraham et sa postérité pour toujours.
1 :56 Marie demeura avec Elisabeth environ trois mois. Puis elle retourna chez
elle. »*

L'Eternel élève les humbles.

Profession de foi

Le mot hébreu « bara » traduit par tailler n'implique pas nécessairement comme le mot « créer » l'absence de toute matière existante.

Je crois en Dieu,

« Dieu, lion rugissant, est puissant et fort, majestueux et sage, et nous devons le respecter. »

Evangile de Thomas

Jésus dit :

***« Si la chair est venue à l'existence à cause de l'esprit,
c'est une merveille,
mais si l'esprit est venu à l'existence à cause du corps,
c'est une merveille de merveille.***

Mais moi je m'émerveille de ceci :

Comment cet Être qui Est

Peut-il habiter ce néant. »

Avant le commencement Dieu Est. Hier Il Est, aujourd'hui Il Est, demain Il Est. Emanation de lui - même, « **Je Suis** » se manifeste. Avant d'Être, Il Est. La mise en forme fabriquée du septième jour, après la pluie, dans le Jardin d'Eden est Sa Création qu'Il a **faite**.

Esaië : « 43 :5 Ne crains rien, car je suis avec toi ; Je ramènerai de l'orient ta race, Et je te rassemblerai de l'occident.43 :6 Je dirai au septentrion : Donne ! Et au midi : Ne retiens point ! Fais venir mes fils des pays lointains, Et mes filles de l'extrémité de la terre,

43 :7 Tous ceux qui **s'appellent** de mon nom, Et que j'ai **créés** pour ma gloire, Que j'ai **formés** et que j'ai **faits**. 43 :10 Vous êtes mes témoins, dit l'Eternel, Vous, et mon serviteur que j'ai choisi, Afin que vous le sachiez, Que vous me croyiez et compreniez que c'est moi :

Avant moi il n'a point été formé de Dieu, Et après moi il n'y en aura point. »

La création se déroule à partir d'un monde préexistant.

Dieu ne se contient pas lui – même. Il Est Transcendant. Il Est **Un, Entité** puissante. Il Est Notre Seigneur, Notre Maître. Il est Immanent de par son action spirituelle qui s'exerce sur le Voyageur.

Evangile de Jean :

Les Enfants de Dieu ne sont engendrés ni du sang, ni de la chair,

Ni encore moins de la volonté des Hommes.

Les Enfants de Dieu sont issus de Dieu.

Marc (12, 28-34)

« 12 :28 Un des scribes, qui les avait entendus discuter, sachant que Jésus avait bien répondu aux sadducéens, s'approcha, et lui demanda : Quel est le premier de tous les commandements ?

*12 :29 Jésus répondit : Voici le premier : Ecoute, Israël, **le Seigneur, notre Dieu, est l'unique Seigneur ;***

12 :30 et : *Tu aimeras le Seigneur, ton Dieu, de tout ton cœur, de toute ton âme, de toute ta pensée, et de toute ta force.*

Est-ce l'absolu statistique, génération aléatoire spontanée du virtuel ? Est- ce le néant quantique ? Je suis là et tu ne me vois pas. Tu me vois et je ne suis plus là. Mais avant. Avant quoi ? Avant l'avant ! Et bien c'est avant. Avant lui ? Encore un avant. C'est une fuite en avant. Une idée, rien qu'une idée. Est-Il né d'un absolu non pensé qui se réalise, lucide, pensé et puissant ? Cet absolu alors ? Mais avant ? Nous ne pouvons que nous émerveiller. Cela ne sert à rien de nier l'évidence, la naissance de ***Celui qui Est*** reste le plus grand et le plus merveilleux des Mystères. Nous devons l'adorer et l'aimer en Esprit et Vérité.

Dieu est Amour et l'Amour ne périt jamais.

Le Père :

YHVH

Essence divine en tant qu'Elle se révèle comme ***Personne Suprême***

Dieu est le Père des Êtres et le Créateur des choses.

« Pour connaître le Divin nous devons toujours connaître les deux éléments de son état ».

Jacques :

« 1 :16 Ne vous y trompez pas, mes frères bien-aimés :

1 :17 toute grâce excellente et tout don parfait descendent d'en haut, du Père des lumières, chez lequel il n'y a ni changement ni ombre de variation.

1 :18 Il nous a engendrés selon sa volonté, par la parole de vérité, afin que nous soyons en quelque sorte les prémices de ses créatures. »

Tout-puissant :

Il est puissant. Toutes les manifestations sont en Lui. Il n'existe aucun non manifesté. Quand un dé est jeté, nous ne voyons qu'un seul numéro et pourtant ils sont tous sortis. Il est origine de Son origine. Il est origine de toute science. Il est origine de la Vie. Il est la conscience suprême. De l'intention d'une pensée, Il crée.

Créateur du ciel et de la terre :

*« Soyez bénis par l'Éternel,
Qui a fait les cieux et la terre !
Les cieux sont les cieux de l'Éternel,
Mais il a donné la terre aux êtres humains. »*

(Psaumes 115 :15-16)

Onde - particule. En dehors de toute interaction, quelle « forme » peut donc bien avoir pris ce rayonnement ?

Deutéronome :

« 30 :19 J'en prends aujourd'hui à témoin contre vous le ciel et la terre : j'ai mis devant toi la vie et la mort, la bénédiction et la malédiction. Choisis la vie, afin que tu vives, toi et ta postérité,

30 :20 pour aimer l'Eternel, ton Dieu, pour obéir à sa voix, et pour t'attacher à lui : car de cela dépend ta vie et la prolongation de tes jours, et c'est ainsi que tu pourras demeurer dans le pays que l'Eternel a juré de donner à tes pères, Abraham, Isaac et Jacob. »

Paul (1 Corinthiens 15,45-50 ; Romains 5, 12-17)) :

« Le premier homme, Adam, a été fait âme vivante ; le dernier Adam est un esprit qui donne la vie. Mais ce n'est pas le spirituel qui paraît d'abord ; c'est le psychique, puis le spirituel. Le premier homme, issu du sol, est terrestre ; le second homme, lui, vient du ciel. »

*« Le premier homme tiré de la terre, est terrestre.
Le deuxième homme vient du ciel. »
(1 Corinthiens 15 :47)*

*« Aussi nous regardons, non point aux choses visibles, mais à celles qui sont invisibles ; car les choses visibles sont momentanées, et les invisibles sont éternelles. »
(2 Corinthiens 4 :18)*

En Jésus-Christ son Fils unique :

Apocalypse

« 1 :1 Révélation de Jésus-Christ, que Dieu lui a donnée pour montrer à ses serviteurs les choses qui doivent arriver bientôt, et qu'il a fait connaître, par l'envoi de son ange, à son serviteur Jean,

1 :2 lequel a attesté la parole de Dieu et le témoignage de Jésus-Christ, tout ce qu'il a vu.

1 :5 et de la part de Jésus-Christ, le témoin fidèle, le premier-né des morts, et le prince des rois de la terre ! A celui qui nous aime, qui nous a délivrés de nos péchés par son sang,

1 :6 et qui a fait de nous un royaume, des sacrificateurs pour Dieu son Père, à lui soient la gloire et la puissance, aux siècles des siècles ! Amen !

1 :8 Je suis l'alpha et l'oméga, dit le Seigneur Dieu, celui qui est, qui était, et qui vient, le Tout-Puissant.

21 :6 Et il me dit : C'est fait ! Je suis l'alpha et l'oméga, le commencement et la fin. A celui qui a soif je donnerai de la source de l'eau de la vie, gratuitement.

21 :7 Celui qui vaincra héritera ces choses ; je serai son Dieu, et il sera mon fils.

22 :13 Je suis l'alpha et l'oméga, le premier et le dernier, le commencement et la fin.

22 :16 Moi, Jésus, j'ai envoyé mon ange pour vous attester ces choses dans les Eglises. Je suis le rejeton et la postérité de David, l'étoile brillante du matin.

22 :20 Celui qui atteste ces choses dit : Oui, je viens bientôt. Amen ! Viens, Seigneur Jésus !

22 :21 Que la grâce du Seigneur Jésus soit avec tous ! »

« Je suis l'alpha et l'oméga »

Une onde lumineuse se définit par son vecteur d'onde, la direction de propagation de l'onde (dans le cas présent l'onde de type alpha, celle qui procure la paix intérieure, (12Hz) et oméga (sa pulsation en radian par seconde). Une onde propage une perturbation, dont l'intensité peut s'exprimer comme **une énergie, sans transporter de matière.**

Ce stade proche de la relaxation est un stade de transition entre l'éveil et le sommeil.

Les ondes Alpha sont un pont entre conscient et subconscient. La personne est éveillée mais au repos, les yeux fermés. N'est-ce pas là le silence ? La fréquence retenue est 12 Hz.

Apocalypse : « 21 :17 « Il mesura la muraille, et trouva cent quarante-quatre coudées, mesure d'homme, qui était celle de l'ange. »

Direction de propagation de l'onde comparée à une grande et haute muraille (verticalité) dont la hauteur (144 coudées) donne la vitesse angulaire et la fréquence (**12Hz**).

Il s'agit d'une mesure d'homme, de physique qui ne peut pas s'appliquer à l'homme matière mais seulement à l'Esprit du voyageur qu'il héberge, avec lequel il fusionne.

$$144 \text{ coudées} = 144 * 0,5236 = 75,3984 = 24 * 3,1416 = 24 * \pi, f = 12\text{Hz}$$
$$\Omega = 2\pi.f = 6,2832 * 12 = 75,3984$$

$$1 \text{ coudée} = 3,1416 / 6 = 0,5236 \text{ mais } \pi = 6 \text{ coudées. } 1 \text{ coudée} = \pi/6$$

Pour la mesure d'ange ou celle du Livre de la Parole, π est donc égal à 6 sans tenir compte de l'unité ce qui donne dans le calcul : 1 coudée = 6/6 = 1, raison pour laquelle dans les calculs nous ne prenons pas en compte l'unité coudée puisqu'elle est égale à 1 dans la dimension biblique.

$$144 \text{ coudées} = 144 * 0,5236 = 75,3984, \text{ mesure d'homme}$$
$$144 * 6/6 = 144 * 1 = 144 = 24 * 6, \text{ mesure d'ange.}$$

$$\Omega = 2\pi.f = 6,2832 * 12 = 75,3984$$

Remplaçons π de la formule par 6, $2\pi = 2 * 6 = 12$,

Le résultat est : $12 * 12 = 144$, mesure d'ange, également la valeur numérique attribuée à l'Arche de Noé. **F = 12Hz**

Apocalypse :

“1 :8 Je suis l'alpha et l'oméga, dit le Seigneur Dieu, celui qui est, qui était, et qui vient, le Tout-Puissant. »

« 21 :6 Et il me dit : C'est fait ! Je suis l'alpha et l'oméga, le commencement et la fin. A celui qui a soif je donnerai de la source de l'eau de la vie, gratuitement. »

« Je suis l'alpha et l'oméga »

1jour = 1000 pour Dieu ou $1 = 10*10*10$, après conversion $10/5*10/5*10/5 = 2*2*2 = 8$

1 vaut **8** ou **1 jour** vaut **8 = Lumière divine**

Quand est –il des 6 jours de Genèse ?

1 jour = **8**

6 jours : $6*8 = 48$

« **2 :10** *Un fleuve sortait d'Eden pour arroser le jardin, et de là il se divisait en quatre bras* »

$48/4 = 12.$

12 est la lumière. « **Je suis l'alpha et l'oméga** » **Je suis « l'onde lumineuse alpha ».**

Notre-Seigneur et Maître :

Evangile de Jean :

« **13 :13** *Vous m'appelez Maître et Seigneur ; et vous dites bien, car je le suis.* »

Qui a été conçu du Saint-Esprit :

Luc (Baptême de Jésus)

« **Or, comme tout le peuple était baptisé, Jésus baptisé lui aussi priait : alors le ciel s'ouvrit : l'Esprit Saint descendit sur Jésus sous une apparence corporelle, comme une colombe, et une voix vint du ciel : « Tu es mon fils, moi, aujourd'hui, je t'ai engendré. »**

Evangile de Jean

« **1 :29** *Le lendemain, il vit Jésus venant à lui, et il dit : Voici l'Agneau de Dieu, qui ôte le péché du monde.*

1 :30 *C'est celui dont j'ai dit : Après moi vient un homme qui m'a précédé, car il était avant moi.*

1 :31 *Je ne le connaissais pas, mais c'est afin qu'il fût manifesté à Israël que je suis venu baptiser d'eau.*

1 :32 Jean rendit ce témoignage : J'ai vu l'Esprit descendre du ciel comme une colombe et s'arrêter sur lui.

1 :33 Je ne le connaissais pas, mais celui qui m'a envoyé baptiser d'eau, celui-là m'a dit : Celui sur qui tu verras l'Esprit descendre et s'arrêter, c'est celui qui baptise du Saint-Esprit.

1 :34 Et j'ai vu, et j'ai rendu témoignage qu'il est le Fils de Dieu. »

Matthieu

« 3 :16 Dès que Jésus eut été baptisé, il sortit de l'eau. Et voici, les cieux s'ouvrirent, et il vit l'Esprit de Dieu descendre comme une colombe et venir sur lui.

3 :17 Et voici, une voix fit entendre des cieux ces paroles : Celui-ci est mon Fils bien-aimé, en qui j'ai mis toute mon affection. »

Né de la Vierge Marie :

Matthieu

« 1 :18 Voici de quelle manière arriva la naissance de Jésus-Christ. Marie, sa mère, ayant été fiancée à Joseph, se trouva enceinte, par la vertu du Saint-Esprit, avant qu'ils eussent habité ensemble.

1 :19 Joseph, son époux, qui était un homme de bien et qui ne voulait pas la diffamer, se proposa de rompre secrètement avec elle.

1 :20 Comme il y pensait, voici, un ange du Seigneur lui apparut en songe, et dit : Joseph, fils de David, ne crains pas de prendre avec toi Marie, ta femme, car l'enfant qu'elle a conçu vient du Saint-Esprit ;

1 :21 elle enfantera un fils, et tu lui donneras le nom de Jésus ; c'est lui qui sauvera son peuple de ses péchés. »

Genèse

« 17 :15 Dieu dit à Abraham : Tu ne donneras plus à Sara, ta femme, le nom de Sara ; mais son nom sera Sara.

17 :16 Je la bénirai, et je te donnerai d'elle un fils ; je la bénirai, et elle deviendra des nations ; des rois de peuples sortiront d'elle.

17 :17 Abraham tomba sur sa face ; il rit, et dit en son cœur : Naîtrait-il un fils à un homme de cent ans ? et Sara, âgée de quatre-vingt-dix ans, enfanterait-elle ?

17 :18 Et Abraham dit à Dieu : Oh ! qu'Ismaël vive devant ta face !

17 :19 Dieu dit : Certainement Sara, ta femme, t'enfantera un fils ; et tu l'appelleras du nom d'Isaac. J'établirai mon alliance avec lui comme une alliance perpétuelle pour sa postérité après lui.

17 :20 A l'égard d'Ismaël, je t'ai exaucé. Voici, je le bénirai, je le rendrai fécond, et je le multiplierai à l'infini ; il engendrera douze princes, et je ferai de lui une grande nation.

17 :21 J'établirai mon alliance avec Isaac, que Sara t'enfantera à cette époque-ci de l'année prochaine. »

Que constatons-nous ?

Nous sommes devant deux impossibilités biologiques de procréation. Pour Jésus, Joseph n'a pas connu Marie: absence de géniteur et pour Abraham et Sarai : infécondité.

Nous comprenons que ces naissances ne se font pas dans la matérialité. Elles sont de la nature de l'Esprit, elles lui sont consubstantielles. Elles seront transférées dans la chair des hommes. N'est-il pas là le baptême d'eau ? Offrande du corps à l'Esprit ?

« 22 :9 Lorsqu'ils furent arrivés au lieu que Dieu lui avait dit, Abraham y éleva un autel, et rangea le bois. Il lia son fils Isaac, et le mit sur l'autel, par-dessus le bois.

22 :10 Puis Abraham étendit la main, et prit le couteau, pour égorger son fils.

22 :11 Alors l'ange de l'Eternel l'appela des cieux, et dit : Abraham !

Abraham ! Et il répondit : Me voici !

22 :12 L'ange dit : N'avance pas ta main sur l'enfant, et ne lui fais rien ; car je sais maintenant que tu crains Dieu, et que tu ne m'as pas refusé ton fils, ton unique. »

Apocalypse

« 1 :5 et de la part de Jésus-Christ, le témoin fidèle, le premier-né des morts, et le prince des rois de la terre ! A celui qui nous aime, qui nous a délivrés de nos péchés par son sang,

1 :6 et qui a fait de nous un royaume, des sacrificateurs pour Dieu son Père, à lui soient la gloire et la puissance, aux siècles des siècles ! Amen ! »

Ce n'est pas Isaac, le fils d'Abraham, dont la postérité sera les nations que voulait en sacrifice l'Eternel mais Jésus, son fils, qu'Il a engendré et qui devra se sacrifier par la violence fondatrice du peuple de Dieu.

A souffert sous Ponce-Pilate :

Jésus a souffert dans sa chair, réellement. Il n'était pas une apparence ou image virtuelle. Il a eu mal, très mal. Victime de la bestialité humaine, la vraie nature de l'homme, Jésus en a été victime.

Evangile de Jean

« 19 :10 Pilate lui dit : Est-ce à moi que tu ne parles pas ? Ne sais-tu pas que j'ai le pouvoir de te crucifier, et que j'ai le pouvoir de te relâcher ? »

19 :11 Jésus répondit : Tu n'aurais sur moi aucun pouvoir, s'il ne t'avait été donné d'en haut. C'est pourquoi celui qui me livre à toi commet un plus grand péché. »

Quel peut bien être ce péché, si ce n'est celui commis contre l'Esprit de Dieu. Il n'a jamais été demandé aux hommes de juger et de punir leurs semblables au nom de Dieu. Seuls Dieu et son Fils rendent la justice. Nous savons tous qu'ils la rendront.

Par sa souffrance et en mourant, Jésus rachète-t-Il l'homme pour Dieu de son péché, de sa prévarication, de son arrogance, d'avoir mangé le fruit défendu ? Le libère-t-il de son esclavage pour lui rendre sa liberté ? Le sauve-t-il ? Jésus nous donne un enseignement. Tous ceux qui croient en Lui devront vivre le même calvaire. Ils seront tourmentés.

Jésus ne rachète-t-il pas le Fils de l'Homme, celui à qui le royaume de Dieu est accordé ?

Ce Fils de l'Homme, quel est-il ?

Evangile de marie magdala :

« Car c'est à l'intérieur de vous que se trouve le fils de l'homme ; allez à lui, ceux qui le cherchent le trouve. »

Jean

« 3 :16 Car Dieu a tant aimé le monde qu'il a donné son Fils unique, afin que quiconque croit en lui ne périsse point, mais qu'il ait la vie éternelle.

3 :17 Dieu, en effet, n'a pas envoyé son Fils dans le monde pour qu'il juge le monde, mais pour que le monde soit sauvé par lui. »

A été crucifié :

Jésus a subi la violence et la haine du monde jusqu'à son paroxysme.

Est mort :

Lorsque « l'on entendra le septième (ange), quand il commencera à sonner de sa trompette, alors sera l'accomplissement du mystère de Dieu ».

1 – Corinthiens :

« 15 :50 Ce que je dis, frères, c'est que la chair et le sang ne peuvent hériter le royaume de Dieu, et que la corruption n'hérite pas l'incorruptibilité. 15 :51 Voici, je vous dis un mystère : nous ne mourrons pas tous, mais tous nous serons changés, 15 :52 en un instant, en un clin d'œil, à la dernière trompette. La trompette sonnera, et les morts ressusciteront incorruptibles, et nous, nous serons changés. »

A été enseveli :

Son corps biologique a été mis au tombeau.

Est descendu aux enfers :

Apocalypse – (Chapitre 6- 7)

Quand l'Agneau ouvrit les 6 premiers sceaux, furent libérés les quatre cavaliers qui, dans leur action, vinrent libérer les Esprits des corps de matière qui furent exterminés. Ils s'assemblèrent aux autres déjà présents dans l'attente que tout le Peuple de Dieu, ses élus, son église soit rassemblé. **« Que les derniers qui doivent être mis à mort »** les 144 000, le soient. **Ils se trouvaient debout devant le trône de Dieu dans son Temple, devant l'Agneau, leur berger.**

Les enfants de Dieu attendent devant les portes de la **Ville de Dieu**, sur le porche peut-être, se joignent à eux leurs derniers compagnons de voyage, les 144 000 élus.

Le troisième jour est ressuscité des morts :

Christ ressuscite en 3 jours. 1 jour-année

3 jours sont égaux à : $3 \times 576 = 1\,728$

A quoi correspond 1 728 ?

$$1\ 728 = 12^3 = 144 \cdot 12$$

144 Hz, fréquence de rafraîchissement qui permet fluidité et netteté.

12 Hz, fréquence onde Alpha « **Je suis l'alpha et l'oméga** »

Apocalypse : « 21 :17 « *Il mesura la muraille, et trouva cent quarante-quatre coudées, mesure d'homme, qui était celle de l'ange.* »

Direction de propagation de l'onde comparée à une grande et haute muraille (verticalité) dont la hauteur (144 coudées) donne la vitesse angulaire et la fréquence (**12Hz**).

Il s'agit d'une mesure d'homme, de physique qui ne peut pas s'appliquer à l'homme matière mais seulement à l'Esprit du voyageur qu'il héberge, avec lequel il fusionne.

Est monté au ciel :

Re-études Jérusalem.

Surface du cercle inscrivant le carré de Jérusalem : périmètre : 12 000 stades

$$\text{côté du carré} = 12\ 000/4 = 3000 = 3 \cdot 10^5 \cdot 10^5 \cdot 10/5 = 3 \cdot 2 \cdot 2 \cdot 2 = 3 \cdot 8 = \mathbf{24}$$

$$\text{application théorème de Pythagore pour calculer rayon du cercle : } 24^2 + 24^2 = 576 + 576 = 1152 \quad r = \sqrt{1152}/2 = 33,9411255/2 = \underline{16,97056275}$$

$$\pi \cdot R^2 = 16,97056275^2 \cdot \pi = 288,0000001 \cdot \pi = \mathbf{904,7808}$$

Nous sommes dans la dimension biblique et nous n'utiliserons pas $\pi = 3,1416$ mais $\pi = 6$

$$(6 \text{ coudées} = 6 \cdot 0,5236 = 3,1416)$$

Surface du cercle : $288 \cdot 6 = 1728 = 12^3$ (288 = valeur numérique Temple Salomon)

La formule de la quadrature est : $\pi/2 \cdot C^2 = \pi \cdot r^2$

$$C^2 = 24 \cdot 24 = 576$$

$$\pi/2 = 3,1416 / 2 = \mathbf{1,5708}$$

$$576 \cdot 1,5708 = \mathbf{904,7808}$$

La surface du carré Jérusalem = $24*24= 576$, valeur numérique **Arche d'Alliance**.

La surface du cercle l'inscrivant est = $1728= 12^3 = \text{Christ ressuscité}$

Comment puis - je considérer la quadrature du cercle ?

Comme la vitesse angulaire du carré dans le cercle ou $\Omega = 2\pi.f = 904,7808$.

La fréquence est donc : $904,7808 / 6,2832 = 144 \text{ Hz}$, fréquence de rafraîchissement qui permet fluidité et netteté.

Si je remplace π par 6 : $904,7808 / 12 = \underline{75,3984}$

La fréquence = $75,3984/6,2832 = 12 \text{ Hz}$, fréquence onde Alpha « **Je suis l'alpha et l'oméga** »

Nous ne pouvons que constater la puissance sans égale dans le calcul transmis.

Dans le Livre de la Parole pour associer deux valeurs la multiplication est un moyen utilisé :

$$144*12 = 1728.$$

Cette surface du cercle de la quadrature correspond bien au message de Christ. Il est Lumière. Il nous invite à Le suivre.

L'Arche de Noé est donc cette fréquence de rafraîchissement (144) qui permet un bon transfert (12). Noé meurt à la fin de la deuxième semaine. Dieu a réintégré tous ses enfants. C'est terminé, il est mis fin au processus. Qu'advient-il après ? Seul Dieu sait.

Nous venons d'établir une correspondance scientifique réelle qui n'a jamais été réalisée entre un résultat provenant d'une notion simple de physique classique et un enseignement d'une puissance symbolique merveilleuse de Jésus Christ corroboré par Jérusalem céleste d'Apocalypse, 144 coudées : onde lumineuse (notion scientifique par ailleurs tout à fait inconnue du moment) enseignement qui s'est appuyé sur l'état des connaissances et sensibilités de l'époque. (Je suis le commencement et la fin) notions plus ésotériques

La connaissance vaut souvent par l'implication qu'elle entraîne.

Que peut bien être l'Esprit ? Une quantité d'informations ?

Jean

« 19 :30 Quand Jésus eut pris le vinaigre, il dit : Tout est accompli. Et, baissant la tête, il rendit l'esprit. »

Est assis à la droite de Dieu le Père tout-puissant :

Jean

« 1 :14 Et la parole a été faite chair, et elle a habité parmi nous, pleine de grâce et de vérité ; et nous avons contemplé sa gloire, une gloire comme la gloire du Fils unique venu du Père. »

« 1 :18 Personne n'a jamais vu Dieu ; le Fils unique, qui est dans le sein du Père, est celui qui l'a fait connaître. »

D'où il viendra juger les vivants et les morts :

Apocalypse

« 20 :11 Puis je vis un grand trône blanc, et celui qui était assis dessus. La terre et le ciel s'enfuirent devant sa face, et il ne fut plus trouvé de place pour eux.

20 :12 Et je vis les morts, les grands et les petits, qui se tenaient devant le trône. Des livres furent ouverts. Et un autre livre fut ouvert, celui qui est le livre de vie. Et les morts furent jugés selon leurs œuvres, d'après ce qui était écrit dans ces livres.

20 :13 La mer rendit les morts qui étaient en elle, la mort et le séjour des morts rendirent les morts qui étaient en eux ; et chacun fut jugé selon ses œuvres.

20 :14 Et la mort et le séjour des morts furent jetés dans l'étang de feu. C'est la seconde mort, l'étang de feu.

20 :15 Quiconque ne fut pas trouvé écrit dans le livre de vie fut jeté dans l'étang de feu. »

Je crois au Saint-Esprit :

Jean

« 20 :20 Et quand il eut dit cela, il leur montra ses mains et son côté. Les disciples furent dans la joie en voyant le Seigneur.

20 :21 Jésus leur dit de nouveau : La paix soit avec vous ! Comme le Père m'a envoyé, moi aussi je vous envoie.

20 :22 Après ces paroles, il souffla sur eux, et leur dit : Recevez le Saint-Esprit. »

L'Esprit Saint voyage de silence en silence, se fait entendre et voir comme bon lui semble sous la forme la plus appropriée, même sous l'image de son image.

L'Esprit Saint est empli de Joie et d'Amour quand il se dévoile, quand il vient à ta rencontre, quand « tu entends sa voix » comme le dit Jésus. Il est doux, paisible, tendresse. Il donne une mission ou apprentissage à accomplir. Nous devons apprendre à.... Pour aller à la rencontre deIl est là pour notre bien, il nous accompagne tout le long de notre chemin. Il nous aide, il nous conseille, mais il nous rappelle sèchement à l'ordre ou « nous fait les gros yeux ». Tu as de la haine, de la colère, supprimes-les. Tu marches selon ta « propre convoitise ». Changes de pas. Tu es incapable d'aimer. Apprends- le. Tu ne crois pas en Dieu et en Christ, dommage. N'est-ce pas l'Esprit Saint qui taille notre pierre, qui éteint nos pulsions, nos émotions pour nous mener à bonne fin ? Nous devons être confiants, nous rendre compatible et nous mettre dans l'attente. Nous venons de frapper à la porte.

L'au - delà serait-il un monde ou une dimension emplie de fées, de gorgones et de chimères, en définitive un monde illusoire formé par nos propres fantasmes ? Le Véritable est régi par des lois physiques tangibles qui ont donné lieu à la Vie véritable impérissable sous des formes subtiles, puissantes et sublimes d'une autre nature que la nôtre.

A la sainte Église catholique :

Qu'elle est la mission des prêtres de Dieu ?

Ezéchiël

« 44 :6 et la chambre dont la face est au septentrion est pour les sacrificateurs qui ont la garde de l'autel. Ce sont les fils de Tsadok, qui, parmi les fils de Lévi, s'approchent de l'Eternel pour le servir.

44 :15 Mais les sacrificateurs, les Lévites, fils de Tsadok, qui ont fait le service de mon sanctuaire quand les enfants d'Israël s'égarèrent loin de moi, ceux-là s'approcheront de moi pour me servir, et se tiendront devant moi pour m'offrir la graisse et le sang, dit le Seigneur, l'Eternel.

44 :23 Ils enseigneront à mon peuple à distinguer ce qui est saint de ce qui est profane, ils lui feront connaître la différence entre ce qui est impur et ce qui est pur. »

Qui purifie ? Qui sépare le pur de l'impur ? Qui sanctifie ? Qui est le peuple de Dieu ?

« Car il y a un seul Dieu, et aussi un seul médiateur entre Dieu et les hommes, Jésus-Christ homme. » (1Tm 2.5)

N'est-elle pas là, la mission ultime, simplifiée, fondamentale des derniers serviteurs, des compagnons de service de l'Assemblée de l'Éternel ? Tous les chemins de la terre s'effaceront pour ne laisser la place qu'au seul et unique véritable chemin, celui qui mène au ciel.

Ceux qui croient en Christ, en *Celui qui Est*, qui le servent et le louent ne sont-ils pas les nouveaux élus ? Les derniers serviteurs qui réintégreront, à la manière des Lévites ? Ne sont-ils pas les membres du « Parti de Jésus » ?

Adorer en esprit et vérité !

« Allez, faites de toutes les nations des disciples et enseignez-leur à observer tout ce que je vous ai prescrit. Et voici, je suis avec vous tous les jours, jusqu'à la fin du monde »

Que veut nous faire comprendre Jésus ? Que l'humanité entière serait la Maison d'Israël ? Que par la Maison de Judas nous nous élèverions ? Le peuple de Dieu serait bien issu des nations. Devons - nous « adorer en esprit et vérité » comme Christ nous l'a appris ?

Jésus nous dit que l' élu de Dieu, celui que Dieu a reconnu, est celui qui l'adore en Esprit et Vérité, qui est fidèle, loyal, confiant, qui aime son prochain comme lui - même. L' élu est issu des nations. Le message d'amour de Jésus est universel. Il s'adresse à tous. Nous sommes Israël, l'humanité porte en elle Israël. Israël est le peuple de Dieu. Le peuple « spirituel ». **« Ses enfants sont issus de Lui. La chair n'y est pour rien. »**

A la Communion des Saints :

Marc (12, 28-34)

« 12 :28 Un des scribes, qui les avait entendus discuter, sachant que Jésus avait bien répondu aux sadducéens, s'approcha, et lui demanda : Quel est le premier de tous les commandements ?

12 :29 Jésus répondit : Voici le premier : Ecoute, Israël, **le Seigneur, notre Dieu, est l'unique Seigneur ;**

12 :30 et : Tu aimeras le Seigneur, ton Dieu, de tout ton cœur, de toute ton âme, de toute ta pensée, et de toute ta force.

12 :31 Voici le second : Tu aimeras ton prochain comme toi-même. Il n'y a pas d'autre commandement plus grand que ceux-là.

12 :32 Le scribe lui dit : Bien, maître ; tu as dit avec vérité que Dieu est unique, et qu'il n'y en a point d'autre que lui,

12 :33 et que l'aimer de tout son cœur, de toute sa pensée, de toute son âme et de toute sa force, et aimer son prochain comme soi-même, c'est plus que tous les holocaustes et tous les sacrifices.

12 :34 Jésus, voyant qu'il avait répondu avec intelligence, lui dit : Tu n'es pas loin du royaume de Dieu. Et personne n'osa plus lui proposer des questions »

Les saints ne sont-ils pas ceux qui vivent dans l'Amour ?

« *Celui qui Est* pour Pierre est gloire et vertu. Nous devons donc fuir la corruption du monde par la convoitise. A notre **foi**, joignons la **vertu**, à la vertu la **science**, à la science la **tempérance**, à la tempérance la **patiente**, à la patiente la **piété**, à la piété l'**amour fraternel**, à l'amour fraternel l'**amour**. »

Le christianisme n'est pas une voie de mort qui tue le plaisir comme l'écrivait Nietzsche qui lui est mort. Le plaisir n'est que le moteur qui permet la répétition d'actes instinctifs comme ceux liés au sexe qui semblent tellement essentiels pour l'humain. Pensez – vous que deux intelligences différenciées s'adonneraient à la pratique sexuelle entre elles si un plaisir intense n'en était pas l'aboutissement, si non, pas de reproduction. Dans sa 1^{er} Epître Pierre ne voit – il pas que la « *Voie de l'Amour qui conduit au Royaume éternel de Dieu* » va de la *Foi* à l'*Amour*.

A la rémission des péchés :

« *Car c'est par la grâce que vous êtes sauvés, par le moyen de la foi. Et cela ne vient pas de vous, c'est le don de Dieu. Ce n'est point par les œuvres, afin que personne ne se glorifie.* » (Ep 2.8-9)

Le seul crime qui n'est pas remis est celui commis contre l'Esprit.

A la résurrection de la chair :

1 – Corinthiens :

« 15 :50 Ce que je dis, frères, c'est que la chair et le sang ne peuvent hériter le royaume de Dieu, et que la corruption n'hérite pas l'incorruptibilité. 15 :51 Voici, je vous dis un mystère : nous ne mourrons pas tous, mais tous nous serons changés, 15 :52 en un instant, en un clin d'œil, à la dernière trompette. La trompette sonnera, et les morts ressusciteront incorruptibles, et nous, nous serons changés. »

Les morts ressusciteront et non les corps, les cadavres. Ceux dont l'Esprit « endormi » se « réveillera ».

Jean

« Les Enfants de Dieu ne sont engendrés ni du sang, ni de la chair, Ni encore moins de la volonté des Hommes. Les Enfants de Dieu sont issus de Dieu. »

Aucun homme de chair, de la création terrestre ne peut intégrer la dimension divine de sa propre volonté, planter son propre arbre, son ego en utilisant comme il le dit la parcelle de lumière divine qui est en lui pour fabriquer son propre esprit. Il n'est qu'un prévaricateur, un païen. Il sera exterminé.

Nous devons transiter par la matière pour réintégrer transformer. Autrement ce n'est que prévarication bestiale. Il est le nombre de la bête, celui de l'homme créature qui veut voler la sagesse divine pour créer son propre dieu et dire moi je fabrique du divin, ma propre dimension contrecarrant ainsi le plan de Dieu pour l'homme - intérieur. Dans ce cas, il me semble, que logiquement l'homme - créature chemine naturellement vers sa propre destruction ou correction ou « nouvelle mise aux normes » L'homme créature a remplacé Dieu. Le crime contre l'Esprit impardonnable est de fabriquer ou vouloir établir un lien injustifié spirituel et détruire ou dévoyer le seul qui se doit d'être.

L'alliance ne peut être établie qu'entre Dieu et ses enfants.

Christ, en rendant l'Esprit, a intégré Jérusalem Céleste pour aller à la rencontre de Dieu. Christ symbolise l'émanation finale en retour, rejoint le Père, source d'Amour et de Vie.

A la vie éternelle :

Connaitre la Vie Eternelle c'est connaitre Dieu, origine de la Vie.

Jean

« 17 :3 Or, la vie éternelle, c'est qu'ils te connaissent, toi, le seul vrai Dieu, et celui que tu as envoyé, Jésus-Christ. »

Ainsi soit-il :

Tout est fait pour qu'il en soit ainsi.

Sodome – Gomorrhe

Genèse « 4:9 L'Eternel dit à Caïn: Où est ton frère Abel? Il répondit: Je ne sais pas; suis-je le gardien de mon frère?

4:10 Et Dieu dit: Qu'as-tu fait? **La voix du sang de ton frère crie de la terre jusqu'à moi.**

4:11 Maintenant, tu seras maudit **de la terre qui a ouvert sa bouche pour recevoir de ta main le sang de ton frère.** »

Caïn, le terrestre, formé par *Eve* avec « l'aide de l'Eternel » tue *Abel*, le céleste. Symboliquement cet assassinat nous indique que dans la création *Caïn* représente uniquement l'homme terrestre « fabriqué » dépourvu d'esprit qu'*Abel* représente. L'homme céleste est représenté par *Seth* « donné » par **Celui qui est**. L'homme céleste n'est – il pas fait « d'une substance subtile, susceptible de tourbillonner dans le vent » ? N'est ce pas lui qui est plongé dans un profond sommeil ? *Caïn* n'a aucune existence propre. *Abel* est la Vie. Il ne peut la donner à la terre, à lui-même, homme terrestre en tuant celui qui est proche de lui pour prendre sa place. Il prévarique.

Ephésiens 5- 14. « Réveille-toi, toi qui dors ; relève-toi d'entre les morts et le Christ t'illuminera »

Table d'émeraude

« En vérité et sans conteste

Tout ce qui est en bas est comme ce qui est en haut

Et ce qui est en haut est comme ce qui est en bas

Pour accomplir les miracles d'une seule et même chose »

Le sens de l'échelle de *Jacob* est respecté. Les anges montaient (vient d'en bas) et descendaient (vient d'en haut).

1 Corinthiens « 15:46 *Mais ce qui est spirituel n'est pas le premier, c'est ce qui est animal; ce qui est spirituel vient ensuite.*

15:47 *Le premier homme, tiré de la terre, est terrestre; le second homme est du ciel.*

15:48 *Tel est le terrestre, tels sont aussi les terrestres; et tel est le céleste, tels sont aussi les célestes.*

15:49 *Et de même que nous avons porté l'image du terrestre, nous porterons aussi l'image du céleste. »*

Jean « 3:13 *Personne n'est monté au ciel, si ce n'est celui qui est descendu du ciel, le Fils de l'homme qui est dans le ciel.*

3:14 *Et comme Moïse éleva le serpent dans le désert, il faut de même que le Fils de l'homme soit élevé, »*

Genèse « 17:26 *Ce même jour, Abraham fut circoncis, ainsi qu'Ismaël, son fils.*

17:27 *Et tous les gens de sa maison, nés dans sa maison, ou acquis à prix d'argent des étrangers, furent circoncis avec lui.*

18:1 *L'Eternel lui apparut parmi les chênes de Mamré, comme il était assis à l'entrée de sa tente, pendant la chaleur du jour.*

18:2 *Il leva les yeux, et regarda: et voici, trois hommes étaient debout près de lui. Quand il les vit, il courut au-devant d'eux, depuis l'entrée de sa tente, et se prosterna en terre.*

18:3 *Et il dit: Seigneur, si j'ai trouvé grâce à tes yeux, ne passe point, je te prie, loin de ton serviteur. »*

Dieu unique en trois personnes.

« 18:17 *Alors l'Eternel dit: Cacherai-je à Abraham ce que je vais faire?...*

18:18 *Abraham deviendra certainement une nation grande et puissante, et en lui seront bénies toutes les nations de la terre.*

18:19 *Car je l'ai choisi, afin qu'il ordonne à ses fils et à sa maison après lui de garder la voie de l'Eternel, en pratiquant la droiture et la justice, et qu'ainsi l'Eternel accomplisse en faveur d'Abraham les promesses qu'il lui a faites...*

18:20 *Et l'Eternel dit: Le cri contre Sodome et Gomorrhe s'est accru, et leur péché est énorme.*

18:21 *C'est pourquoi je vais descendre, et je verrai s'ils ont agi entièrement selon le bruit venu jusqu'à moi; et si cela n'est pas, je le saurai. »*

« *Le cri s'est accru. Le péché est énorme. »*

Qui peut bien crier ? C'est la Création de **Celui qui est** qui a crié. Les hommes sont devenus prévaricateurs. L'homme, dans son orgueil et arrogance sans limite, se prend pour **Celui qui est**. L'homme veut se créer à son image par lui-même.

Apocalypse « 12:1 Un grand signe parut dans le ciel: une femme enveloppée du soleil, la lune sous ses pieds, et une couronne de douze étoiles sur sa tête.

12:2 **Elle était enceinte, et elle criait, étant en travail et dans les douleurs de l'enfantement** »

12 : 3 Alors un autre signe apparut dans le ciel : c'était un grand dragon rouge-feu. Il avait 7 têtes et 10 cornes et, sur ces têtes, 7 diadèmes.

12 : 4 **Le dragon se posta devant la femme qui allait enfanter, afin de dévorer l'enfant dès sa naissance. Elle mit au monde un fils, un enfant mâle :** ».....

« 12:6 Et la femme s'enfuit dans le désert, où elle avait un lieu préparé par Dieu, afin qu'elle y fût nourrie pendant **mille deux cent soixante jours.** »

Romains « 8:19 Aussi la création attend-elle avec un ardent désir la révélation des fils de Dieu.

8:20 **Car la création a été soumise à la vanité, non de son gré, mais à cause de celui qui l'y a soumise,**

8:21 avec l'espérance qu'elle aussi sera affranchie de la servitude de la corruption, pour avoir part à la liberté de la gloire des enfants de Dieu.

8:22 Or, nous savons que, jusqu'à ce jour, **la création tout entière soupire et souffre les douleurs de l'enfantement.**

8:23 **Et ce n'est pas elle seulement; mais nous aussi, qui avons les prémices de l'Esprit, nous aussi nous soupirons en nous-mêmes, en attendant l'adoption, la rédemption de notre corps.**

8:24 Car c'est en espérance que nous sommes sauvés. Or, l'espérance qu'on voit n'est plus espérance: ce qu'on voit, peut-on l'espérer encore?

8:25 Mais si nous espérons ce que nous ne voyons pas, nous l'attendons avec persévérance. »

« L'humanité est adultère. Elle a oublié **Celui qui Est**, le trompe avec elle-même, met en danger la construction du Temple. » **S.I**

Genèse « 19:1 Les deux anges arrivèrent à Sodome sur le soir; et Lot était assis à la porte de Sodome. Quand Lot les vit, il se leva pour aller au-devant d'eux, et se prosterna la face contre terre.

19:2 Puis il dit: **Voici, mes seigneurs, entrez, je vous prie, dans la maison de votre serviteur, et passez-y la nuit; lavez-vous les pieds; vous vous lèverez de**

bon matin, et vous poursuivrez votre route. Non, répondirent-ils, nous passerons la nuit dans la rue.

19:3 Mais Lot les pressa tellement qu'ils vinrent chez lui et entrèrent dans sa maison. Il leur donna un festin, et fit cuire des pains sans levain. Et ils mangèrent. »

L'Eternel, dans Sa toute-puissance envoie deux messagers pour constater si le bruit est fondé.

Par ces deux messagers, l'Eternel voit. Par ces deux messagers l'Eternel, se représente. Ils sont une émanation de Lui-même qui de deux doivent faire un en Lot.

Qui est Lot ?

***Pierre- 2^{ème} Epître** « 2:4 Car, si Dieu n'a pas épargné les anges qui ont péché, mais s'il les a précipités dans les abîmes de ténèbres et les réserve pour le jugement;*

2:5 s'il n'a pas épargné l'ancien monde, mais s'il a sauvé Noé, lui huitième, ce prédicateur de la justice, lorsqu'il fit venir le déluge sur un monde d'impies;

*2:6 s'il a condamné à la destruction et réduit en cendres les villes de Sodome et de Gomorrhe, les **donnant comme exemple aux impies à venir,***

2:7 et s'il a délivré le juste Lot, profondément attristé de la conduite de ces hommes sans frein dans leur dissolution

2:8 (car ce juste, qui habitait au milieu d'eux, tourmentait journellement son âme juste à cause de ce qu'il voyait et entendait de leurs œuvres criminelles);

2:9 le Seigneur sait délivrer de l'épreuve les hommes pieux, et réserver les injustes pour être punis au jour du jugement, »

Lot est un juste. Terrestre, il va accueillir le céleste.

***Ezéchiël** « 44:15 Mais les sacrificateurs, les Lévites, fils de **Tsadok**, qui ont fait le service de mon sanctuaire quand les enfants d'Israël s'égarèrent loin de moi, ceux-là s'approcheront de moi pour me servir, et se tiendront devant moi pour m'offrir la graisse et le sang, dit le Seigneur, l'Eternel. »*

*« 44:23 Ils enseigneront à mon peuple à **distinguer** ce qui est **saint** de ce qui est **profane**, ils lui feront **connaître la différence** entre ce qui est **impur** et ce qui est **pur**. »*

Tsadok (tsadok = juste)

Exode « 3:14 Dieu dit à Moïse: **Je suis celui qui suis.** Et il ajouta: C'est ainsi que tu répondras aux enfants d'Israël: **Celui qui s'appelle "je suis" m'a envoyé vers vous.** »

Je suis.

Je suis je suis.

Je suis Celui qui Je suis, Je suis Celui qui Est.

Celui qui Est.

Il Est.

Celui qui est, lucide dans Sa puissance créatrice selon Sa Volonté est origine consubstantielle de Son émanation par la *Parole* ainsi que de toutes celles issues de Lui, Ses Enfants « *qu'Il veut créer à son image* ».

Ces deux messagers sont porteurs de la représentation de Son Emanation, *l'Ange de Sa face*.

Dieu est un en trois personnes, deux et un.

Evangile selon Thomas

« **22**Jésus vit des petits qui suçaient le lait. Il dit à ses disciples : «Ces petits qui sucent le

lait sont semblables à ceux qui entrent dans le Royaume.» Ils lui dirent : «Alors en devenant

petits, nous entrerons dans le Royaume ?» Jésus leur répondit : «**Lorsque vous ferez des**

deux un, et que vous ferez l'intérieur comme l'extérieur, et l'extérieur comme l'intérieur, et

le haut comme le bas, et que vous ferez du mâle et de la femelle un seul et même être, de

façon à ce que le mâle ne soit plus mâle et que la femelle ne soit plus femelle ; lorsque vous

ferez des yeux au lieu d'un œil, une main au lieu d'une main, un pied au lieu d'un pied, une

image au lieu d'une image, c'est alors que vous entrerez dans le Royaume.»

« **30**Jésus a dit : «Là où il y a trois dieux, il y a des dieux ; là où il y en a **deux ou un**, je suis

avec lui.»

« **106**Jésus a dit : «Lorsque vous ferez des **deux un**, vous deviendrez des **Fils de l'Homme** ; et

si vous dites : 'Montagne, déplace-toi', elle se déplacera.»

« Ce que nous observons n'est que l'apparence, l'expression, l'aspect ou les aspects d'autre chose, d'une essence qui est à la fois existence d'un être non être. » S.I « lorsque vous ferez des deux un. »

Le mystère est grand, merveilleux. Il dépasse l'entendement humain.

« Nous devons être une puissante intention ou comme en physique quantique une tendance à exister. Comme le disent eux même les scientifiques : « le postulat d'une particule dotée d'une existence indépendante est convention certes commode, mais infondée. »

Que comprendre ?

« Tout simplement que des particules élémentaires loin d'être des objets sont des résultats toujours provisoires d'interactions entre les champs immatériels. »

Quelle analogie peut-on établir ?

*Parlons des rapports et proportions avec lesquels on nous le dit assez dans la Tradition le monde est construit. En effet le résultat d'un rapport ou d'une proportion n'existe pas en lui-même. Il est l'interaction entre deux propositions. 1,618- le nombre d'or - n'existe pas. Il est sous-jacent à l'interaction de deux grandeurs. **Seule l'observation de ce monde est à même de le rendre tangible et objectif. C'est divin. » S.I***

Celui qui Est, notre *Seigneur et Maître* peut lui seul s'Il le désire donner l'Etre, l'Etat qu'Il souhaite. ***Il est l'Observateur conscient de ce qu'Il veut.*** Il restera toujours maître de **Sa Création**.

L'unique découle de l'élimination mutuelle. De l'ensemble des états possibles visibles tous en même temps, un seul apparaît net et nettoyé, celui de la conscience spirituelle pure et parfaite.

Luc « 17:26 Ce qui arriva du temps de Noé arrivera de même aux jours du Fils de l'homme.

17:27 Les hommes mangeaient, buvaient, se mariaient et mariaient leurs enfants, jusqu'au jour où Noé entra dans l'arche; le déluge vint, et les fit tous périr.

17:28 Ce qui arriva du temps de Lot arrivera pareillement. Les hommes mangeaient, buvaient, achetaient, vendaient, plantaient, bâtissaient;

17:29 mais le jour où Lot sortit de Sodome, une pluie de feu et de soufre tomba du ciel, et les fit tous périr.

17:30 Il en sera de même le jour où le Fils de l'homme paraîtra. »

Le jour où *Lot* sorti de Sodome après avoir fait le deux, un dans le terrestre ou Sodome. Le terrestre fut détruit pour que le céleste s'en détache.

Genèse « 19:4 Ils n'étaient pas encore couchés que les gens de la ville, les gens de Sodome, entourèrent la maison, depuis les enfants jusqu'aux vieillards; toute la population était accourue.

19:5 Ils appelèrent Lot, et lui dirent: **Où sont les hommes qui sont entrés chez toi cette nuit? Fais-les sortir vers nous, pour que nous les connaissions.**

19:6 Lot sortit vers eux à l'entrée de la maison, et ferma la porte derrière lui.

19:7 Et il dit: Mes frères, je vous prie, ne faites pas le mal!

19:8 **Voici, j'ai deux filles qui n'ont point connu d'homme; je vous les amènerai dehors, et vous leur ferez ce qu'il vous plaira.** Seulement, ne faites rien à ces hommes puisqu'ils sont venus à l'ombre de mon toit.

19:9 Ils dirent: Retire-toi! Ils dirent encore: **Celui-ci est venu comme étranger, et il veut faire le juge! Eh bien, nous te ferons pis qu'à eux.** Et, pressant Lot avec violence, ils s'avancèrent pour briser la porte.

19:10 Les hommes étendirent la main, firent rentrer Lot vers eux dans la maison, et fermèrent la porte.

19:11 **Et ils frappèrent d'aveuglement les gens qui étaient à l'entrée de la maison, depuis le plus petit jusqu'au plus grand, de sorte qu'ils se donnèrent une peine inutile pour trouver la porte.** »

Pour employer des termes actuels, l'hétérosexualité et l'homosexualité sont depuis l'origine les deux aspects de la sexualité humaine. Aucun commentaire particulier n'est à faire.

Cependant comme le dit **Jacques** :

« 1:12 **Heureux l'homme qui supporte patiemment la tentation; car, après avoir été éprouvé, il recevra la couronne de vie, que le Seigneur a promise à ceux qui l'aiment.**

1:13 **Que personne, lorsqu'il est tenté, ne dise: C'est Dieu qui me tente. Car Dieu ne peut être tenté par le mal, et il ne tente lui-même personne.**

1:14 **Mais chacun est tenté quand il est attiré et amorcé par sa propre convoitise.** »

Genèse « 1:27 **Dieu créa l'homme à son image, il le créa à l'image de Dieu, il créa l'homme et la femme.** »

Il ne s'agit nullement d'une création définitive, à l'identique. Personne, aucun être humain, ne peut dire qu'il est devenu consubstantiellement semblable à Dieu. Que c'est lui, créé à l'image de ... qui va rejoindre « son Père » comme le dit Jésus.

Livre d'Enoch

« Chapitre LXVIII

13 *« Car les hommes n'ont point été créés pour consigner leur croyance sur du papier au moyen de l'encre. »*

14 *« Ils ont été créés pour imiter la pureté et la justice des anges. »*

15 *« Ils n'auraient point connu la mort, qui détruit tout ; c'est pourquoi la puissance me dévore. »*

16 *« Ils ne périssent que par leur trop grande science. »*

Genèse *« 6 :3 Alors l'Eternel dit : Mon esprit ne restera pas à toujours dans l'homme, car l'homme n'est que chair, et ses jours seront de cent vingt ans. »*

Livre d'Enoch

Chapitre XV :

4 *« Eux, ils ont été créés pour mourir. »*

5 *« Voilà, pourquoi je leur ai donné des femmes, afin qu'ils puissent cohabiter avec elles, engendrer des enfants qui perpétuent leur race sur la terre. »*

« Et pense au nom dans le ciel et tout ce qui s'y trouve et le prénom sur la terre et tout ce qui s'y apparente ». S.I

Matthieu *« 18.18 Je vous le dis en vérité, tout ce vous lierez sur la terre sera lié dans le ciel, et tout ce que vous délierez sur la terre sera délié dans le ciel. »*

Qu'en est- il du corps?

1Corinthiens *« 15:35 Mais quelqu'un dira: Comment les morts ressuscitent-ils, et avec quel corps reviennent-ils?*

15:36 Insensé! ce que tu sèmes ne reprend point vie, s'il ne meurt.

15:37 Et ce que tu sèmes, ce n'est pas le corps qui naîtra; c'est un simple grain, de blé peut-être, ou de quelque autre semence;

15:38 puis Dieu lui donne un corps comme il lui plaît, et à chaque semence il donne un corps qui lui est propre. »

Matthieu

« 18 Et moi, je te dis que tu es Pierre, et que sur cette pierre je bâtirai mon Eglise, et que les portes du séjour des morts ne prévaudront point contre elle.

19 Je te donnerai les clefs du royaume des cieux: ce que tu lieras sur la terre sera lié dans les cieux, et ce que tu délieras sur la terre sera délié dans les cieux. ... »

L'Eglise, lieu consacré à Dieu, dédié à Dieu, dimension céleste vouée à l'assemblée de Ses Enfants, de ceux nés d'eau et d'esprit, la Parole créatrice est de toute éternité Vie et Amour.

Faites le deux – un.

« *Il pleut du Ciel sur la pierre dans la terre.* » **S.I**

Genèse « *1:1 Au commencement, Dieu créa les cieux et la terre.*

1:2 La terre était informe et vide: il y avait des ténèbres à la surface de l'abîme, et l'esprit de Dieu se mouvait au-dessus des eaux.

1:3 Dieu dit: Que la lumière soit! Et la lumière fut. »

Jean « *...si un homme ne naît de nouveau, il ne peut voir le royaume de Dieu.*

.....si un homme ne naît d'eau et d'Esprit, il ne peut entrer dans le royaume de Dieu

... ..Il faut que vous naissiez de nouveau. »

Ephésiens « *5:25 Maris, aimez vos femmes, comme Christ a aimé l'Eglise, et s'est livré lui-même pour elle,*

5:26 afin de la sanctifier par la parole, après l'avoir purifiée par le baptême d'eau,

5:27 afin de faire paraître devant lui cette Eglise glorieuse, sans tache, ni ride, ni rien de semblable, mais sainte et irrépréhensible.

5:28 C'est ainsi que les maris doivent aimer leurs femmes comme leurs propres corps. Celui qui aime sa femme s'aime lui-même.

5:29 Car jamais personne n'a haï sa propre chair; mais il la nourrit et en prend soin, comme Christ le fait pour l'Eglise,

5:30 parce que nous sommes membres de son corps. »

Cette pierre consubstantielle issue de l'eau séparée « *du vieil homme* » par la Parole que porte la lumière est ma femme, mon épouse, mon prochain que je dois aimer comme moi-même.

La Lumière porte la Parole, la connaissance de **Celui qui est**, l'Esprit, pour donner la conscience spirituelle pure selon Sa volonté, Sa reconnaissance, être engendré comme émanation, comme enfant de Dieu.

Un fils légitime ne peut naître d'un père consubstantiellement différent du vrai père.

Luc (Baptême de Jésus) « *Or, comme tout le peuple était baptisé, Jésus baptisé lui aussi pria : alors le ciel s'ouvrit : l'Esprit Saint descendit sur Jésus sous*

une apparence corporelle, comme une colombe, et une voix vint du ciel : « Tu es mon fils, moi, aujourd'hui, je t'ai engendré. »

Jésus, fils légitime a été engendré par l'Esprit ou la Parole.

Évangile selon Thomas

« 16 Jésus a dit : « Peut-être les hommes pensent-ils que je suis venu jeter la paix sur le monde

; ils ne savent pas que je suis venu jeter les divisions sur la terre : feu, épée et guerre. Car il

y en aura cinq dans une maison : trois contre deux et deux contre trois, le père contre le

fils et le fils contre le père ; et ils se tiendront debout, en étant un seul. »

L'adversaire dit que la loi c'est ce que nous faisons. C'est notre ego que nous voulons élever par nous-mêmes. Tous, nous serons dévoués par interdit. Nous n'avons aucune existence propre. ***Celui qui est*** n'existe pas. Abomination de désolation. Si nous continuons, nous accomplissons le seul crime qui ne sera jamais pardonné : celui qui est commis contre *Son Esprit*.

Genèse « 19:4 Ils n'étaient pas encore couchés que les gens de la ville, les gens de Sodome, entourèrent la maison, depuis les enfants jusqu'aux vieillards; toute la population était accourue.

19:5 Ils appelèrent Lot, et lui dirent: Où sont les hommes qui sont entrés chez toi cette nuit? Fais-les sortir vers nous, pour que nous les connaissions. »

L'analogie sexuelle fait que l'homme met l'homme en l'homme, rejette son prochain, rejette ***Celui qui est***. Il est inhospitalier. En l'occurrence chacun a sa vérité. Elle est évolutive. Il n'existe aucune religion révélée. Chacun peut se construire un dieu à sa propre convenance, un dieu de son cœur, de sa compréhension. Il y a primauté de l'homme. Il est le centre de toute chose. Il est indépassable. Il peut se connaître lui-même par sa propre reconnaissance. Il se prend pour Dieu. Il peut se donner la vie éternelle. Il est amusant de constater que par cette affirmation, ces humanistes sont identiques aux hommes qui croyaient que la terre, unique objet de la création, était le centre du monde, que le soleil tournait autour d'elle. Voyez-vous l'homme n'a pas changé, toujours aussi arrogant et prévaricateur

Il n'existe qu'une seule vérité, qu'un seul véritable : ***Celui qui est***. Seule la connaissance est évolutive. Elle donne la conscience spirituelle. La lumière éclaire tous les hommes qui aiment leurs prochains. Elle se révèle à celles et à ceux qui sont à même de l'accueillir. Nous trouvons là l'homme de désir, hospitalier, celui qui « *est avide de se connaître* » mais uniquement par la

reconnaissance de **Celui qui est**. L'ego est banni. Seule la colombe choisit son nid. L'Esprit est au centre de l'homme. L'Esprit est prééminent.

Genèse « 19:6 Lot sortit vers eux à l'entrée de la maison, et ferma la porte derrière lui.

19:7 Et il dit: Mes frères, je vous prie, ne faites pas le mal!

19:8 Voici, j'ai deux filles qui n'ont point connu d'homme; je vous les amènerai dehors, et vous leur ferez ce qu'il vous plaira. Seulement, ne faites rien à ces hommes puisqu'ils sont venus à l'ombre de mon toit.

*19:9 Ils dirent: Retire-toi! Ils dirent encore: **Celui-ci est venu comme étranger, et il veut faire le juge!** Eh bien, nous te ferons pis qu'à eux. Et, pressant Lot avec violence, ils s'avancèrent pour briser la porte.*

19:10 Les hommes étendirent la main, firent rentrer Lot vers eux dans la maison, et fermèrent la porte.

19:11 Et ils frappèrent d'aveuglement les gens qui étaient à l'entrée de la maison, depuis le plus petit jusqu'au plus grand, de sorte qu'ils se donnèrent une peine inutile pour trouver la porte. »

L'analogie sexuelle fait que l'homme met la femme en l'homme. Il est dans la création. « **La création tout entière soupire et souffre les douleurs de l'enfantement.** » C'est la femme qui, *enceinte* enfantera dans la *douleur*. Il s'agit de la création de **Celui qui est**. L'homme céleste naît à travers l'homme terrestre. *Loth* demande à ses frères de ne pas prévariquer. Ils refusent. Refusent cet étranger qui veut être leur prochain et qui veut les juger.

Ils veulent par eux-mêmes franchir la porte qui mène au ciel, quitte à la briser, à la forcer. Ils ne le peuvent. **Celui qui est** jette un voile qui les aveugle, de la même manière que pour un franc-maçon chrétien de Stricte Observance le Silence en protège l'accès.

Genèse « 19:12 Les hommes dirent à Lot: Qui as-tu encore ici? Gendres, fils et filles, et tout ce qui t'appartient dans la ville, fais-les sortir de ce lieu.

*19:13 Car nous allons détruire ce lieu, parce que le cri contre ses habitants est grand devant l'Eternel. **L'Eternel nous a envoyés pour le détruire.***

19:14 Lot sortit, et parla à ses gendres qui avaient pris ses filles: Levez-vous, dit-il, sortez de ce lieu; car l'Eternel va détruire la ville. Mais, aux yeux de ses gendres, il parut plaisanter.

19:15 Dès l'aube du jour, les anges insistèrent auprès de Lot, en disant: Lève-toi, prends ta femme et tes deux filles qui se trouvent ici, de peur que tu ne périsses dans la ruine de la ville.

19:16 Et comme il tardait, les hommes le saisirent par la main, lui, sa femme et ses deux filles, car l'Eternel voulait l'épargner; ils l'emmenèrent, et le laissèrent hors de la ville.

19:17 Après les avoir fait sortir, l'un d'eux dit: **Sauve-toi, pour ta vie; ne regarde pas derrière toi, et ne t'arrête pas dans toute la plaine; sauve-toi vers la montagne, de peur que tu ne périsses.**

19:18 Lot leur dit: **Oh! non, Seigneur!**

19:19 Voici, j'ai trouvé grâce à tes yeux, **et tu as montré la grandeur de ta miséricorde à mon égard, en me conservant la vie; mais je ne puis me sauver à la montagne, avant que le désastre m'atteigne, et je périrai.**

19:20 Voici, cette ville est assez proche pour que je m'y réfugie, et elle est petite. **Oh! que je puisse m'y sauver,... n'est-elle pas petite?... et que mon âme vive!**

19:21 Et il lui dit: **Voici, je t'accorde encore cette grâce, et je ne détruirai pas la ville dont tu parles.**

19:22 Hâte-toi de t'y réfugier, car je ne puis rien faire jusqu'à ce que tu y sois arrivé. **C'est pour cela que l'on a donné à cette ville le nom de Tsoar.**

19:23 **Le soleil se levait sur la terre, lorsque Lot entra dans Tsoar.**

19:24 **Alors l'Eternel fit pleuvoir du ciel sur Sodome et sur Gomorrhe du soufre et du feu, de par l'Eternel.**

19:25 **Il détruisit ces villes, toute la plaine et tous les habitants des villes, et les plantes de la terre.**

19:26 **La femme de Lot regarda en arrière, et elle devint une statue de sel. »**

Mais à tous ceux qui accueillent l'étranger, le céleste et le protège, **Celui qui est** leur accordera la vie éternelle. Tous les autres seront dévoués par interdit.

Jean 4:48 « *Jésus lui dit: Si vous ne voyez des miracles et des prodiges, vous ne croyez point. »*

Jean 6:30 « *Quel miracle fais-tu donc, lui dirent-ils, afin que nous le voyions, et que nous croyions en toi? Que fais-tu? »*

La curiosité de la femme de *Loth* ne caractériserait-elle pas que son absence de foi ? La foi et l'humilité feraient-elles partie des conditions pour que la porte soit ouverte ?

Matthieu « *5 :13 Vous êtes le sel de la terre. Mais si le sel perd sa saveur, avec quoi la lui rendra-t-on? Il ne sert plus qu'à être jeté dehors, et foulé aux pieds par les hommes.*

5:14 Vous êtes la lumière du monde. Une ville située sur une montagne ne peut être cachée;

5:15 et on n'allume pas une lampe pour la mettre sous le boisseau, mais on la met sur le chandelier, et elle éclaire tous ceux qui sont dans la maison.

5:16 Que votre lumière luise ainsi devant les hommes, afin qu'ils voient vos bonnes œuvres, et qu'ils glorifient votre Père qui est dans les cieux. »

Chacun peut devenir cette belle graine devant **Celui qui est**. Par cette graine « *vous deviendrez le sel de la terre* » vous deviendrez les enfants de **Celui qui est** parce qu'Il vous aura fait à Son Image. L'origine de cette graine n'est pas terrestre. Le sel confirme l'alliance de **Celui qui est** avec les hommes de la terre. Ce sel vous préservera de la corruption et vous durerez. De la terre vous passerez au monde qui n'est pas de cette dimension. Le sel agit à l'encontre de la corruption, tandis que la lumière chasse les ténèbres.

A cette belle graine il sera donné accès au « *temple de son corps (Jésus), temple de Salomon* ». La lumière, porteuse de la *Parole* de **Celui qui est** illuminera chacun.

Livre d'Enoch :

« Ils savent (les messagers) aussi ce qui est réservé à ceux qui ont crucifié leur chair, et qui ont été persécutés par les hommes méchants ; à ceux qui ont aimé leur Dieu, qui n'ont point mis leur affection dans l'or et dans l'argent, qui, loin de livrer leur corps aux voluptés de ce monde, ont tourmenté leur corps par supplices volontaires »

*« A ceux qui, depuis le jour de leur naissance, n'ont point ambitionné les richesses terrestres, mais se sont regardés comme **un esprit voyageur sur la terre.** »*

*« Maintenant **j'élèverai leurs esprits** jusqu'au séjour de la lumière ; je transformerai ceux qui sont nés dans les ténèbres, et **qui n'ont point rapporté à eux la gloire que leur foi leur avait méritée** »*

Transfiguration

Evangile de Marc « 8:38 *Car quiconque aura honte de moi et de mes paroles au milieu de cette génération adultère et pécheresse, le Fils de l'homme aura aussi honte de lui, quand il viendra dans la gloire de son Père, avec les saints anges.*

9:1 *Il leur dit encore: Je vous le dis en vérité, quelques-uns de ceux qui sont ici ne mourront point, qu'ils n'aient vu le royaume de Dieu venir avec puissance.*

9:2 **Six jours après**, Jésus prit avec lui Pierre, Jacques et Jean, et il les conduisit seuls à l'écart **sur une haute montagne. Il fut transfiguré devant eux;**

9:3 *ses vêtements devinrent **resplendissants**, et d'une telle **blancheur** qu'il n'est pas de foulon sur la terre qui puisse blanchir ainsi.*

9:4 *Elie et Moïse leur apparurent, s'entretenant avec Jésus.*

9:5 *Pierre, prenant la parole, dit à Jésus: Rabbi, il est bon que nous soyons ici; dressons trois tentes, une pour toi, une pour Moïse, et une pour Elie.*

9:6 Car il ne savait que dire, l'effroi les ayant saisis.

9:7 Une nuée vint les couvrir, et de la nuée sortit une voix: *Celui-ci est mon Fils bien-aimé: écoutez-le!*

9:8 Aussitôt les disciples regardèrent tout autour, et ils ne virent que Jésus seul avec eux.

9:9 Comme ils descendaient de la montagne, Jésus leur recommanda de ne dire à personne ce qu'ils avaient vu, jusqu'à ce que le **Fils de l'homme fût ressuscité des morts.**

9:10 Ils retinrent cette parole, se demandant entre eux ce que c'est que ressusciter des morts. »

Jésus s'est montré aux disciples quand « toutes les portes étaient fermées » pour ne pas se montrer aux juifs restés à l'extérieur de la maison. Serions-nous dans un temps semblable à celui de la résurrection, de l'élévation de Jésus quand Il se montre je dirai en Esprit à ses disciples, dans un « espace sacré » hors du temps et de l'espace ordinaire ?

Jean « 3:31 *Celui qui vient d'en haut est au-dessus de tous; celui qui est de la terre est de la terre, et il parle comme étant de la terre. Celui qui vient du ciel est au-dessus de tous,*

3:32 *il rend témoignage de ce qu'il a vu et entendu, et personne ne reçoit son témoignage.*

3:33 *Celui qui a reçu son témoignage a certifié que Dieu est vrai;*

3:34 *car celui que Dieu a envoyé dit les paroles de Dieu, parce que Dieu ne lui donne pas l'Esprit avec mesure.*

3:35 *Le Père aime le Fils, et il a remis toutes choses entre ses mains.*

3:36 *Celui qui croit au Fils a la vie éternelle; celui qui ne croit pas au Fils ne verra point la vie, mais la colère de Dieu demeure sur lui.* »

Qu'est ce que la transfiguration ?

Il s'agit d'une métamorphose, d'un changement d'état. Quand Jésus se montre transfiguré à Pierre, Jacques et Jean, nous comprenons qu'ils se trouvent tous dans une dimension différente de celle dans laquelle nous sommes actuellement.

Comment accéder à cette dimension ?

Jésus n'a-t-il pas dit :

« Je vous donnerai ce que l'œil n'a pas vu,

ce que l'oreille n'a pas entendu,

ce que la main n'a pas touché,

ce qui n'est pas monté au cœur de l'homme »

1 Corinthiens « 2:9 Mais, comme il est écrit, ce sont des choses que l'œil n'a point vues, que l'oreille n'a point entendues, et qui ne sont point montées au cœur de l'homme, des choses que Dieu a préparées pour ceux qui l'aiment. 2:10 Dieu nous les a révélées par l'Esprit. Car l'Esprit sonde tout, même les profondeurs de Dieu. »

Le *Livre de la Parole* nous donne une indication par les expressions employées : enlever au ciel, en songe, en rêve, Nous voyons à partir d'un état particulier ou singulier qui se trouve en nous. En rêve, comme pour *Jacob*, « *et l'esprit m'enleva* » comme pour *Ezéchiel* et pour *Jean*. La communication s'établit en songe avec *Daniel* ainsi qu'en songe avec « 4:4 *Moi, Nebucadnetsar, je vivais tranquille dans ma maison, et heureux dans mon palais.* 4:5 *J'ai eu un songe qui m'a effrayé; les pensées dont j'étais poursuivi sur ma couche et les visions de mon esprit me remplissaient d'épouvante.* » **Daniel**

Est-ce à dire que la communication peut s'établir avec tout le monde, même avec ceux qui ne croient pas en *l'Eternel* ? Ceci est une indication sur ce qu'est notre monde, ce qu'est l'être humain. Chacun peut donc recevoir de « l'esprit en lui », expression triviale j'en conviens. Plus simplement chacun d'entre nous est un récepteur potentiel.

L'Hyperborée des Grecs et le Sidh irlandais montrent des correspondances. Ils sont emblématiques d'un espace sacré où le commun des mortels n'a pas accès. Si notre monde baigne dans le monde divin, alors le Nord en constitue le centre, l'omphalos. La voie permettant d'atteindre les Hyperboréens ne peut être trouvée ni par mer, ni par terre. Montezuma, le dernier empereur mexicain, ne put atteindre l'Aztlan qu'après avoir procédé à des opérations magiques et avoir subi la transformation de sa forme physique. Plutarque rapporte que les habitants du nord ne pouvaient entrer en rapport avec Chronos, roi de l'âge d'or, et avec les habitants de l'extrême septentrion, que dans l'état de sommeil. Selon Li-tze, « on ne peut atteindre ni avec des navires, ni avec des chars, mais seulement par le vol de l'esprit », les régions merveilleuses dont il parle et qui se rattachent tantôt à la région arctique, tantôt à la région occidentale. Dans l'enseignement lamaïque, enfin, on dit parfois : Chambhala, la mystique région du nord, « est dans mon esprit ». Au-delà du symbole, apparaît donc l'idée, déjà mentionnée, que le Centre des origines existe encore, mais qu'il est caché, et normalement

inaccessible comme les juifs l'affirment pour l'Eden : pour les générations du dernier âge, seul un changement d'état ou de nature en ouvre l'accès.

Eden et le *Jardin* sont séparés, différents. Cependant des liens existent entre eux. « *Le fleuve sort d'Eden pour arroser le jardin.* » Et c'est une fois dans le jardin que le fleuve se divise en quatre bras.

La terre est « *le jardin* », une réalité décor pour l'esprit. Le « *jardin d'Eden* » ne se trouve pas sur la terre. *Eden* ou le *Jardin de Dieu* relève de la destinée des hommes-être faits à l'image de ***Celui qui est*** selon Sa Volonté. Il symbolise le point de contact entre les deux aspects de la création. Il est le domaine, la dimension de l'homme céleste et non celui de l'homme terrestre. Il permet, après une transmigration d'*Eden*, le transfert au *Jardin*.

Eden relève donc de la dimension des « *hommes-être* ». Il est un monde parallèle au nôtre, le *Jardin*, qui, tout en étant différent ou lointain, s'y superpose ou le baigne, et dans lequel les êtres élus, rachetés, choisis ou appelés, peuvent pénétrer à tout moment.

Eden se trouve être la dimension des eaux au dessus des eaux séparées par une étendue appelée ciel.

Quelles précisions nous donne Jésus ?

6 jours - haute montagne - Fils de l'homme

L'intelligence a été donnée à *Pierre, Jacques* et *Jean* pour qu'ils puissent comprendre ou rendre intelligible le contact réalisé par *Jésus* dans cette zone tampon ou extérieur qui est en nous.

Genèse « *28:10 Jacob partit de Beer-Schéba, et s'en alla à Charan.*

28:11 Il arriva dans un lieu où il passa la nuit; car le soleil était couché. Il y prit une pierre, dont il fit son chevet, et il se coucha dans ce lieu-là.

28:12 Il eut un songe. Et voici, une échelle était appuyée sur la terre, et son sommet touchait au ciel. Et voici, les anges de Dieu montaient et descendaient par cette échelle.

28:13 Et voici, l'Eternel se tenait au-dessus d'elle; et il dit: Je suis l'Eternel, le Dieu d'Abraham, ton père, et le Dieu d'Isaac. La terre sur laquelle tu es couché, je la donnerai à toi et à ta postérité.

28:14 Ta postérité sera comme la poussière de la terre; tu t'étendras à l'occident et à l'orient, au septentrion et au midi; et toutes les familles de la terre seront bénies en toi et en ta postérité.

28:15 *Voici, je suis avec toi, je te garderai partout où tu iras, et je te ramènerai dans ce pays; car je ne t'abandonnerai point, que je n'aie exécuté ce que je te dis.*

28:16 **Jacob s'éveilla de son sommeil et il dit: Certainement, l'Éternel est en ce lieu, et moi, je ne le savais pas!**

28:17 *Il eut peur, et dit: Que ce lieu est redoutable! C'est ici la maison de Dieu, c'est ici la porte des cieux! »*

Exode « 24:12 *L'Éternel dit à Moïse: Monte vers moi sur la montagne, et reste là; je te donnerai des tables de pierre, la loi et les ordonnances que j'ai écrites pour leur instruction.*

24:13 *Moïse se leva, avec Josué qui le servait, et Moïse monta sur la montagne de Dieu.*

24:14 *Il dit aux anciens: Attendez-nous ici, jusqu'à ce que nous revenions auprès de vous. Voici, Aaron et Hur resteront avec vous; si quelqu'un a un différend, c'est à eux qu'il s'adressera.*

24:15 *Moïse monta sur la montagne, et la nuée couvrit la montagne.*

24:16 **La gloire de l'Éternel** reposa sur la montagne de Sinäï, et la nuée la couvrit pendant six jours. Le septième jour, l'Éternel appela Moïse du milieu de la nuée.

24:17 *L'aspect de la gloire de l'Éternel était comme un feu dévorant sur le sommet de la montagne, aux yeux des enfants d'Israël. »*

6 jours

Genèse « 2:10 *Un fleuve sortait d'Eden pour arroser le jardin, et de là il se divisait en quatre bras. »*

6 jours	Multiplier par 6		Diviser par 4	
8	48db	Valeur db 1 octet	12hz	Lumière- alpha-oméga
72	432hz	Fréquence naturelle	108hz	La 1
576	3456	Accès à la ville	864	Portes de la « Ville de l'Éternel »

La lumière (12Hz) présente de toute éternité, venant d'elle-même, se manifeste dans l'image de l'homme par un transfert d'informations ou la **Parole** répondant à une **qualité de signal (48db)**, image de l'homme dans **le monde (432Hz)** par le **La1 (108 Hz)**. (432Hz référence au système solaire). En acoustique, la **fréquence fondamentale** ou **son fondamental** est l'harmonique de premier rang d'un son, ici **432hz** qui est la **fréquence naturelle**. Quand le **la**, est accordé à **432 Hz**, toutes les autres notes de musiques sont aussi corrigées vers leurs fréquences harmonieuses correspondant au **la** de référence et aux fréquences de la nature qui nous entourent.

Fréquence	Note	Intervalle	Calcul
108	La1	Octave	432/4
216	La2	Octave	432/2
432	La3	Octave	(référence)

Il a créé (**3456**) Sa « ville » ou « *la ville de l'Eternel* » *Ezéchiél*, un carré de périmètre (**864**). Il existe 12 portes et **chaque porte** vaut $864/12 = 72$.

Ezéchiél : « 48:20 Toute la portion prélevée sera de vingt-cinq mille coudées en longueur sur vingt-cinq mille en largeur; vous en séparerez un carré pour la propriété de la ville.

48:35 Circuit: dix-huit mille coudées. Et, dès ce jour, le nom de la ville sera: *l'Eternel est ici.* »

Le « circuit » est de 18 000 coudées soit $18000 \times 6 = \underline{108\ 000}$ grandes coudées.

Ne retenons que 108 000 qui convertit donne $108\ 000/5^3 = \underline{864} = 216 \times 4$

18 000 coudées = **108 000** = **27 000** × 4

27 000 / 3 = 9000, $9000/5^3 = 72 =$ valeur numérique d'une porte

48:30 Voici les issues de la ville.

7^{ème} jour

Genèse « 2:10 Un fleuve sortait d'Eden pour arroser le jardin, et de là il se divisait en quatre bras. »

<i>7^{ème} jour</i>	<i>Multiplier par 7</i>		<i>Diviser par 4</i>	
8	56db	Réponse en fréquence	14hz	<i>Intelligence</i> fonction cognitive cerveau
72	504hz	Fréquence vibration corde	126hz	<i>Parole</i> fondamental- Harmonique 1
576	4 032	Définition image (nombre de colonnes)	1008hz	<i>Image</i> fréquence image

L'Éternel a donné l'**intelligence** (**14 Hz**) (La fréquence Bêta de **14 Hz** est la clé de la fonction cognitive pour le cerveau qui se rapporte à la fonction de connaissance.) à un **niveau audible** (**56db**) en se dégageant totalement de la fonction affective émotionnelle. Il a donné **la parole** (**504 Hz**) (fréquence de vibration des cordes) par la fondamentale – Harmonique 1. (**126 Hz**)

<u>Fréquence</u>	<u>Mode de vibration des cordes</u>
126Hz	Fondamental (Harmonique 1)
252Hz	Harmonique 2
377Hz	Harmonique 3
504 Hz	Harmonique4

Et il a accordé l'**image** (**4032** colonnes) par sa définition verticale et **1008Hz** par sa **fréquence**.

« *Le septième jour, l'Éternel appela Moïse du milieu de la nuée.* » de la même façon que **Jésus** s'est montré à *Pierre, Jacques et Jean* puisque le 7^{ème} jour qui vient après le 6^{ème} jour, celui de la structure de la création (lumière- monde- portes de la *Ville de l'Éternel*) est celui de l'accomplissement de la Création de **Celui qui est** qui donne l'identité spirituelle nouvelle, l'image ou l'Être.

Apocalypse - Chapitre 6- 7

Quand l'Agneau ouvrit les 6 premiers sceaux, furent libérés les quatre cavaliers qui, dans leur action, vinrent libérer les Esprits des corps de matière qui furent exterminés. Ils s'assemblèrent aux autres déjà présents dans l'attente que tout le Peuple de Dieu, les rachetés de la terre, son église soient rassemblés. « ***Que les derniers qui doivent être mis à mort*** » les 144 000, le soient. Ils se trouvaient debout devant le trône de Dieu dans son Temple, devant l'Agneau, leur berger.

1 sceau vaut 576 comme 1 jour vaut 576, pour 6 jours, $6 \times 576 = 3\,456$ pour 6 sceaux $6 \times 576 = 3\,456$. Les 4 cavaliers agissent : $3\,456 / 4 = 864$ = la valeur numérique des issues de la **Ville d'Ezéchiél**. (périmètre de la ville : 864, chaque côté : $864 / 4 = 216$, chaque porte : $216 / 3 = 72$)

Les enfants de Dieu attendent **devant les portes** de la **Ville de Dieu**, sur le porche peut-être, se joignent à eux leurs derniers compagnons de voyage, les 144 000 (uniquement une valeur numérique attribuée à un seul racheté de la terre), les rachetés de la terre.

L'Éternel est là.

Jésus se montre aux portes de la Ville.

Haute montagne

Nombres « 33:50 L'Éternel parla à Moïse dans les plaines de Moab, près du Jourdain, vis-à-vis de Jéricho. Il dit:

33:51 Parle aux enfants d'Israël, et dis-leur: Lorsque vous aurez passé le Jourdain et que vous serez entrés dans le pays de Canaan,

33:52 vous chasserez devant vous tous les habitants du pays, vous détruirez toutes leurs idoles de pierre, vous détruirez toutes leurs images de fonte, et vous détruirez tous leurs hauts lieux.

33:53 Vous prendrez possession du pays, et vous vous y établirez; car je vous ai donné le pays, pour qu'il soit votre propriété. »

Hermon, montagne sacrée couverte de neige terminant le pays du delà le Jourdain, limite de la terre promise permet d'y accéder.

Psaumes

« 24:3 Qui pourra monter à la montagne de l'Éternel?

Qui s'élèvera jusqu'à son lieu saint?

24:4 Celui qui a les mains innocentes et le cœur pur;

Celui qui ne livre pas son âme au mensonge,

Et qui ne jure pas pour tromper.

24:5 Il obtiendra la bénédiction de l'Éternel,

La miséricorde du Dieu de son salut.

24:6 Voilà le partage de la génération qui l'invoque,

De ceux qui cherchent ta face, de Jacob! »

Jean dans Apocalypse nous dit bien que : « 21:10 Et il me transporta en esprit sur une grande et haute montagne. Et il me montra la ville sainte, Jérusalem, qui descendait du ciel d'auprès de Dieu, ayant la gloire de Dieu. »

Qui est cet élu au cœur pur, si ce n'est le Fils de L'homme, celui qui vient d'en haut, celui à qui le royaume de Dieu est accordé ?

Évangile de marie magdala :

« Car c'est à l'intérieur de vous que se trouve le fils de l'homme ; allez à lui, ceux qui le cherchent le trouve. »

Que nous dévoile encore l'Enseigneur ou Jésus ?

« L'attachement à la matière engendre une passion contre nature. Le trouble naît alors dans tout le corps ; c'est pourquoi je vous dis : soyez en harmonie. Si vous êtes dérégulé, inspirez – vous des représentations de votre vraie nature. Que celui qui a des oreilles pour entendre entende. »

« **Pour connaître le Divin nous devons toujours connaître les deux éléments de son état** ».

Evangile de Marie Magdala

Que lui a dit l'Enseigneur :

« Je suis sortie du monde grâce à un autre monde,
une représentation s'est effacée
grâce à une représentation plus haute.
Désormais je vais vers le repos
Où le temps se repose dans l'Eternité du temps.
Je vais au Silence. »

Qu'est un chrétien ?

1Jean

« 2:22 Qui est menteur, sinon celui qui nie que Jésus est le Christ? Celui-là est **l'antichrist**, qui nie le Père et le Fils.

2:23 Quiconque nie le Fils n'a pas non plus le Père; quiconque confesse le Fils a aussi le Père. »

Apocalypse

« 3:7 Ecris à l'ange de l'Eglise de Philadelphie: Voici ce que dit le Saint, le Véritable, celui qui a la clef de David, celui qui ouvre, et personne ne fermera, celui qui ferme, et personne n'ouvrira:

3:8 Je connais tes œuvres. Voici, parce que tu as peu de puissance, et que **tu as gardé ma parole, et que tu n'as pas renié mon nom**, j'ai mis devant toi une porte ouverte, que personne ne peut fermer.

3:9 Voici, je te donne de ceux de la synagogue de Satan, qui se disent Juifs et ne le sont pas, mais qui mentent; voici, je les ferai venir, se prosterner à tes pieds, et connaître que je t'ai aimé.

3:10 Parce que tu as gardé la parole de la persévérance en moi, je te garderai aussi à l'heure de la tentation qui va venir sur le monde entier, pour éprouver les habitants de la terre.

3:11 Je viens bientôt. Retiens ce que tu as, afin que personne ne prenne ta couronne.

3:12 Celui qui vaincra, je ferai de lui une colonne dans le temple de mon Dieu, et il n'en sortira plus; j'écrirai sur lui le nom de mon Dieu, et le nom de la ville de mon Dieu, de la nouvelle Jérusalem qui descend du ciel d'après de mon Dieu, et mon nom nouveau.

3:13 Que celui qui a des oreilles entende ce que l'Esprit dit aux Eglises! »

2^{ème} Epître de Jean

« 1:6 Et l'amour consiste à marcher selon ses commandements. C'est là le commandement dans lequel vous devez marcher, comme vous l'avez appris dès le commencement.

1:7 Car plusieurs séducteurs sont entrés dans le monde, qui ne confessent point que Jésus-Christ est venu en chair. Celui qui est tel, c'est le séducteur et l'antichrist.

1:8 Prenez garde à vous-mêmes, afin que vous ne perdiez pas le fruit de votre travail, mais que vous receviez une pleine récompense.

1:9 Quiconque va plus loin et ne demeure pas dans la doctrine de Christ n'a point Dieu; celui qui demeure dans cette doctrine a le Père et le Fils. »

Un chrétien croit en Jésus comme le Christ, adhère à la religion basée sur ses enseignements.

Quel en est le sens biblique ?

Le mot « chrétien » n'apparaît que trois fois dans le Nouveau Testament (**Actes 11.26, Actes 26.28, 1 Pierre 4.16**). Les disciples de Jésus-Christ ont été appelés chrétiens pour la première fois à Antioche (Actes 11.26) car leur comportement, leurs activités et leurs paroles reflétaient ceux de Christ. Ce terme signifie littéralement « membre du parti de Christ » ou « disciple de Christ. »

*Actes « 11:25 Barnabas se rendit ensuite à Tarse, pour chercher Saul; 11:26 et, l'ayant trouvé, il l'amena à Antioche. Pendant toute une année, ils se réunirent aux assemblées de l'Eglise, et ils enseignèrent beaucoup de personnes. **Ce fut à Antioche que, pour la première fois, les disciples furent appelés chrétiens.** »*

*Actes « 26:27 Crois-tu aux prophètes, roi Agrippa?... Je sais que tu y crois. 26:28 Et Agrippa dit à Paul: Tu vas bientôt me persuader de devenir **chrétien!** »*

***1 Pierre** « 4:16 Mais si quelqu'un souffre comme **chrétien**, qu'il n'en ait point honte, et que plutôt il glorifie Dieu à cause de ce nom. »*

Baptisé, adepte de *Christ*, je suis chrétien. Le suis-je vraiment comme on l'entend actuellement? Je suis du parti de *Jésus*. Il n'existe qu'un seul *Dieu*, qu'une seule *Parole*, qu'un seul *Livre*, qu'un seul *Envoyé Suprême*.

Celui qui a honte d'être chrétien, qui a honte d'appartenir à *Christ*, ne sera pas reconnu.

Luc « 9-26 Car quiconque aura honte de moi et de mes paroles, le Fils de l'homme aura honte de lui, quand il viendra dans sa gloire, et dans celle du Père et des saints anges. »

Matthieu « 10- 33 mais quiconque me reniera devant les hommes, je le renierai aussi devant mon Père qui est dans les cieux. »

L'état de chrétien véritable a toujours été difficile à supporter, à endosser quelle qu'en soit son époque. Les chrétiens à nouveau seront tourmentés. Le faux prophète, celui qui nie *Christ* comme *Envoyé Suprême* et blasphème le Nom de Dieu par son action mortifère, se déchaîne.

Le chrétien a pour maître, pour docteur *Christ*, « l'enseigneur » comme l'appelle *marie madeleine*. A qui s'adresse cet enseignement ? A celui qui est né d'eau par le baptême d'eau et d'esprit par le baptême de feu et que *Christ* est venu libérer par la Parole de vérité.

Galates : « 3:27 vous tous, qui avez été baptisés en *Christ*, vous avez revêtu *Christ* ».

Quelles sont donc les attributs de l'Amour pour Paul ?

« L'Amour est patient, plein de bonté; n'est point envieux; ne se vante point, ne s'enfle point d'orgueil, ne fait rien de malhonnête, ne cherche point son intérêt, ne s'irrite point, ne soupçonne point le mal, ne se réjouit point de l'injustice, mais se réjouit de la vérité Il excuse tout, croit tout, espère tout, supporte tout. L'Amour ne périt jamais. »

Que dire de plus ?

Paul nous décrit un état, non une étreinte ou attirance émotionnelle, encore moins un sentiment hypocrite mielleux petit – marchand, « qui donne bonne conscience » mélangé de pitié, de compassion et d'empathie tout en conservant des acquis biens mérités, pas volés qui ne doivent rien à personne. Nous devons tous individuellement atteindre cet état pour aimer, premier pas vers la perception de l'agapè. Etat d'âme ou d'esprit ? Peu importe, l'agapè culmine plus haut, plus fort, plus beau, plus sage.

Paul ne le définit pas. Il donne le processus à suivre pour le prier. Agapè, modèle à imiter, impossible, voire blasphémateur ou prévaricateur, il vient uniquement de Celui qui Est. *Paul* le sait très bien.

Etre assuré, volontaire, sincère, loyal, s'affirmer avec force dans ses convictions, sans peur, sans mièvrerie affligeante, voilà un bon profil pour celui qui veut servir au nom de l'Amour.

L'engagement puissant, exigeant demande de la constance, de la persévérance. Il faut brûler nos pensées, nos émotions, notre haine, notre violence, faire table rase de nos certitudes, tout remettre à zéro. Il faut faire silence.

La permanence, l'infini, la réalité autre que le quotidien, l'immobilisme ne sont pas de cette dimension présente à nos yeux. Tout passe, rien ne s'arrête. Si la vie est celle que nous vivons, alors la mort nous prouve le contraire.

Jean « 21:14 C'était déjà la troisième fois que Jésus se montrait à ses disciples depuis qu'il était ressuscité des morts.

21:15 Après qu'ils eurent mangé, Jésus dit à Simon Pierre: Simon, fils de Jonas, m'aimes-tu plus que ne m'aiment ceux-ci? Il lui répondit: Oui, Seigneur, tu sais que je t'aime. Jésus lui dit: Pais mes agneaux.

21:16 Il lui dit une seconde fois: Simon, fils de Jonas, m'aimes-tu? Pierre lui répondit: Oui, Seigneur, tu sais que je t'aime. Jésus lui dit: Pais mes brebis.

21:17 Il lui dit pour la troisième fois: Simon, fils de Jonas, m'aimes-tu? Pierre fut attristé de ce qu'il lui avait dit pour la troisième fois: M'aimes-tu? Et il lui répondit: Seigneur, tu sais toutes choses, tu sais que je t'aime. Jésus lui dit: Pais mes brebis.

21:18 En vérité, en vérité, je te le dis, quand tu étais plus jeune, tu te ceignais toi-même, et tu allais où tu voulais; mais quand tu seras vieux, tu étendras tes mains, et un autre te ceindra, et te mènera où tu ne voudras pas.

21:19 Il dit cela pour indiquer par quelle mort Pierre glorifierait Dieu. Et ayant ainsi parlé, il lui dit: Suis-moi. »

Jésus lui demande si son amour est agapè, c'est-à-dire s'il veut se mettre dans l'attraction de **Celui qui est** ou bien si cet amour est filial, s'il l'aime comme fils/père ou fils de Dieu, comme un fils aime son père qui va le conduire auprès du **Père qu'il glorifiera**.

C'est toute la différence qui existe entre le prévaricateur qui veut se faire par lui-même par la Parole indument acquise et le *Racheté de la terre*, racheté par **Jésus, par son sang rédempteur qui est la Parole de Dieu créatrice**.

« 16:28 Je suis sorti du Père, et je suis venu dans le monde; maintenant je quitte le monde, et je vais au Père. » **Jean**

Apocalypse

Enoch « Eux (les hommes) ils ont été créés pour mourir, voilà pourquoi je leur ai donné des femmes afin qu'ils cohabitent avec elles, qu'ils engendrent des enfants qui perpétuent leur race sur la terre. »

Ecclésiaste (3- 19,22) « Le sort des Hommes et le sort de la bête sont identiques : comme meurt l'un ainsi meurt l'autre ...La supériorité de l'Homme sur la bête est nulle car tout est vanité. Tout s'en va vers un même lieu : tout vient de la poussière, tout s'en retourne à la poussière. »

Livre de la Sagesse - Chapitre 2 (50 à 30 avant Jésus Christ- ancien testament- sagesse de Salomon)

« 01 Les impies ne sont pas dans la vérité lorsqu'ils raisonnent ainsi en eux-mêmes : « Notre existence est brève et triste, rien ne peut guérir l'homme au terme de sa vie, on n'a jamais vu personne revenir du séjour des morts.

02 Nous sommes nés par hasard, et après, nous serons comme si nous n'avions pas existé ;le souffle de nos narines s'évanouit comme la fumée, et la pensée est une étincelle qui jaillit au battement de notre cœur :

03 si elle s'éteint, le corps s'en ira en cendres, et l'esprit se dissipera comme une brise légère.

04 Avec le temps, notre nom tombera dans l'oubli, et personne ne se rappellera ce que nous aurons fait. »

1 Corinthiens 15

50« Ce que je dis, frères, c'est que la chair et le sang ne peuvent hériter le royaume de Dieu, et que la corruption n'hérite pas l'incorruptibilité. **51Voici, je vous dis un mystère: nous ne mourons pas tous, mais tous nous serons changés, 52en un instant, en un clin d'oeil, à la dernière trompette. La trompette sonnera, et les morts ressusciteront incorruptibles, et nous, nous serons changés. »**

Evangile de Jean : « Les Enfants de Dieu ne sont engendrés ni du sang, ni de la chair,

Ni encore moins de la volonté des Hommes.

Les Enfants de Dieu sont issus de Dieu. »

Ephésiens 5- 14. « Réveille-toi, toi qui dors ; relève-toi d'entre les morts et le Christ t'illuminera »

Apocalypse « 7:13 Et l'un des vieillards prit la parole et me dit: Ceux qui sont revêtus de robes blanches, qui sont-ils, et d'où sont-ils venus?

7:14 Je lui dis: Mon seigneur, tu le sais. Et il me dit: Ce sont ceux qui viennent de la grande épreuve; ils ont lavé leurs robes, et ils les ont blanchies dans le sang de l'agneau.

7:15 C'est pour cela qu'ils sont devant le trône de Dieu, et le servent jour et nuit dans son temple. Celui qui est assis sur le trône dressera sa tente sur eux;

7:16 ils n'auront plus faim, ils n'auront plus soif, et le soleil ne les frappera point, ni aucune chaleur.

7:17 Car l'agneau qui est au milieu du trône les paîtra et les conduira aux sources des eaux de la vie, et Dieu essuiera toute larme de leurs yeux. »

Ils ont comme Job, traversé la grande épreuve de la foi et de l'amour. Ils ont été purifiés et libérés par la Parole de Vérité du Pasteur que représente le sang de l'agneau.

Apocalypse

« 2:8 Ecris à l'ange de l'Eglise de Smyrne: Voici ce que dit le premier et le dernier, celui qui était mort, et qui est revenu à la vie:

2:9 Je connais ta tribulation et ta pauvreté (bien que tu sois riche), et les calomnies de la part de ceux qui se disent Juifs et ne le sont pas, mais qui sont une synagogue de Satan.

2:10 Ne crains pas ce que tu vas souffrir. Voici, le diable jettera quelques-uns de vous en prison, afin que vous soyez éprouvés, et vous aurez une tribulation de dix jours. Sois fidèle jusqu'à la mort, et je te donnerai la couronne de vie.

2:11 Que celui qui a des oreilles entende ce que l'Esprit dit aux Eglises: Celui qui vaincra n'aura pas à souffrir la seconde mort. »

*« L'Eternel donne l'Etre puisqu' au commencement existait à la fois l'Etre – Non Etre. Pour ce faire Il nous donne l'intelligence, la Parole et l'image soit une identité. Il nous donne l'Etre en nous dégageant du non – être. » **S.I***

1 Corinthiens 13:2

« Et quand j'aurais le don de prophétie, la science de tous les mystères et toute la connaissance, quand j'aurais même toute la foi jusqu'à transporter des montagnes, si je n'ai pas la charité, je ne suis rien. »

□ [**Apocalypse 2:11**](#)

Que celui qui a des oreilles entende ce que l'Esprit dit aux Eglises : Celui qui vaincra n'aura pas à souffrir la seconde mort.

□ [**Apocalypse 20:6**](#)

Heureux et saints ceux qui ont part à la première résurrection ! La seconde mort n'a point de pouvoir sur eux; mais ils seront sacrificateurs de Dieu et de Christ, et ils régneront avec lui pendant mille ans.

[Apocalypse 20:14](#)

Et la mort et le séjour des morts furent jetés dans l'étang de feu. C'est la seconde mort, l'étang de feu.

□ [Apocalypse 21:8](#)

Mais pour les lâches, les incrédules, les abominables, les meurtriers, les impudiques, les enchanteurs, les idolâtres, et tous les menteurs, leur part sera dans l'étang ardent de feu et de soufre, ce qui est la seconde mort.

« Il existe donc deux hommes, un du ciel et un de la terre. Les deux sont issus de la création. Et à un moment ils se rejoignent. Comment cela peut-il se faire ? Je dirai grand mystère de l'incarnation ou de la transmigration. Est-ce de la magie ? Certainement pas, c'est de la science.

La prise de conscience d'une présence spirituelle au plus profond de chacun de nous, représente pour Jésus comme j'ai l'audace de le comprendre, le réel accès à la Royauté divine. De cette réalité, à la fois existentielle et originelle, nous ne sommes séparés que par un état de conscience déficient. Ne se trouve-t-il pas là notre prochain ? Celui qui est vraiment proche de nous ? Caïn a tué Abel. » S.I

L'homme animal est donc « dans un état de conscience déficient ». Il est dans l'incapacité de percevoir cette présence divine. Il est Caïn, le terrestre qui symboliquement a tué Abel, le céleste.

« La Tour de Babel représente l'humanité qui veut construire son propre Etre en utilisant l'intelligence et la parole acquises et de ce fait veut se donner une image impure que l'Eternel n'accepte pas puisque c'est Lui et personne d'autre qui donne une identité. Jésus l'a également dit. Il disperse Sa Parole. La rend inaccessible aux prévaricateurs.

Cependant l'Eternel la fera porter par Héber qui signifie « au-delà du fleuve » « Au-delà de... ». Héber descend de Sem fils de Noë.

Héber représente les hébreux qui signifie aussi fendre, division, canaliser. Héber a toujours refusé de participer à la construction de la Tour de Babel et Phaleg n'a jamais été l'architecte de cette tour. Si l'on fait un décompte des nombres, il était âgé de 14 ans au moment de la dispersion.

Phaleg symbolise la diffusion du savoir, son partage. » S.I

« L'Éternel donne l'Être puisqu' au commencement existait à la fois l'Être – Non Être. Pour ce faire Il nous donne l'intelligence, la Parole et l'image soit une identité. Il nous donne l'Être en nous dégageant du non – être. » S.I

« Ce que nous observons n'est que l'apparence, l'expression, l'aspect ou les aspects d'autre chose, d'une essence qui est à la fois existence d'un être non être. » S.I

Jean « ...si un homme ne naît de nouveau, il ne peut voir le royaume de Dieu.**si un homme ne naît d'eau et d'Esprit, il ne peut entrer dans le royaume de Dieu**

... **..Il faut que vous naissiez de nouveau.**

.....Si vous ne croyez pas quand je vous ai parlé des choses terrestres, comment croirez-vous quand je vous parlerai des choses célestes?

Personne n'est monté au ciel, si ce n'est celui qui est descendu du ciel, le Fils de l'homme qui est dans le ciel.

.... **il faut de même que le Fils de l'homme soit élevé, »**

1Corinthiens « 15:35 Mais quelqu'un dira: Comment les morts ressuscitent-ils, et avec quel corps reviennent-ils?

15:36 Insensé! ce que tu sèmes ne reprend point vie, s'il ne meurt.

15:37 Et ce que tu sèmes, ce n'est pas le corps qui naîtra; c'est un simple grain, de blé peut-être, ou de quelque autre semence;

15:38 **puis Dieu lui donne un corps comme il lui plaît, et à chaque semence il donne un corps qui lui est propre.**

15:39 Toute chair n'est pas la même chair; mais autre est la chair des hommes, autre celle des quadrupèdes, autre celle des oiseaux, autre celle des poissons.

15:40 **Il y a aussi des corps célestes et des corps terrestres; mais autre est l'éclat des corps célestes, autre celui des corps terrestres.**

15:41 Autre est l'éclat du soleil, autre l'éclat de la lune, et autre l'éclat des étoiles; même une étoile diffère en éclat d'une autre étoile.

15:42 Ainsi en est-il de la résurrection des morts. Le corps est semé corruptible; il ressuscite incorruptible;

15:43 il est semé méprisable, il ressuscite glorieux; il est semé infirme, il ressuscite plein de force;

15:44 il est semé corps animal, il ressuscite corps spirituel. S'il y a un corps animal, il y a aussi un corps spirituel.

15:45 C'est pourquoi il est écrit: Le premier homme, Adam, devint une âme vivante. Le dernier Adam est devenu un esprit vivifiant.

15:46 Mais ce qui est spirituel n'est pas le premier, c'est ce qui est animal; ce qui est spirituel vient ensuite.

15:47 **Le premier homme, tiré de la terre, est terrestre; le second homme est du ciel.**

15:48 *Tel est le terrestre, tels sont aussi les terrestres; et tel est le céleste, tels sont aussi les célestes.*

15:49 *Et de même que nous avons porté l'image du terrestre, nous porterons aussi l'image du céleste.*

15:50 *Ce que je dis, frères, c'est que la chair et le sang ne peuvent hériter le royaume de Dieu, et que la corruption n'hérite pas l'incorruptibilité.*

15:51 *Voici, je vous dis un mystère: nous ne mourrons pas tous, mais tous nous serons changés,*

15:52 *en un instant, en un clin d'œil, à la dernière trompette. La trompette sonnera, et les morts ressusciteront incorruptibles, et nous, nous serons changés.*

15:53 *Car il faut que ce corps corruptible revête l'incorruptibilité, et que ce corps mortel revête l'immortalité.*

15:54 *Lorsque ce corps corruptible aura revêtu l'incorruptibilité, et que ce corps mortel aura revêtu l'immortalité, alors s'accomplira la parole qui est écrite:*

La mort a été engloutie dans la victoire. »

10jours comme $10 \times 8 = 80 = 8 \times 2 = 16$ l'entendement.

Vous serez éprouvés jusqu'à ce que vous ayez l'entendement des choses célestes, en esprit.

<i>8^{ème} jour</i>	<i>Multiplier par 8</i>		<i>Diviser par 4</i>	
8	64	St des Sts Temple Salomon	16hz	<i>Audition - entendement fonction auditive du cerveau</i>
72	576	Arche de l'Alliance avec Dieu	144 Hz	<i>Arche de Noé fréquence de rafraichissement</i>
576	4 608	Dimension image	1152hz	<i>Le racheté de la terre image 1008hz + 144hz</i>

Le 8^{ème} jour est celui du *Racheté de la terre* à qui l'Éternel a donné selon Sa volonté l'entendement et Son image. Cette identité nouvelle est portée en fréquence par 1008 Hz pour un transfert que la fréquence de rafraichissement 144 Hz assurera en qualité.

Elle emprunte l'Arche de l'Alliance **576** pour se rendre en direction du **Trône de Celui qui est.**

Il est question du processus scientifique d'informations transférées. Cette nouvelle identité qui s'appuie sur l'Étre fixé ne dépend pas de nous.

« L'Éternel donne l'Étre puisqu' au commencement existait à la fois l'Étre – Non Étre. Pour ce faire Il nous donne l'intelligence, la Parole et l'image soit une identité. Il nous donne l'Étre en nous dégageant du non – être. » **S.I**

« Ce que nous observons n'est que l'apparence, l'expression, l'aspect ou les aspects d'autre chose, d'une essence qui est à la fois existence d'un être non être. » S.1

« **Luc** : 8:11 Voici ce que signifie cette parabole: **La semence, c'est la parole de Dieu.** »

Matthieu « 13:1 Ce même jour, Jésus sortit de la maison, et s'assit au bord de la mer.

13:2 Une grande foule s'étant assemblée auprès de lui, il monta dans une barque, et il s'assit. Toute la foule se tenait sur le rivage.

13:3 Il leur parla en paraboles sur beaucoup de choses, et il dit:

13:4 Un semeur sortit pour semer. Comme il semait, **une partie de la semence** tomba le long du chemin: les oiseaux vinrent, et la mangèrent.

13:5 Une autre partie tomba dans les endroits pierreux, où elle n'avait pas beaucoup de terre: elle leva aussitôt, parce qu'elle ne trouva pas un sol profond;

13:6 mais, quand le soleil parut, elle fut brûlée et sécha, faute de racines.

13:7 Une autre partie tomba parmi les épines: les épines montèrent, et l'étouffèrent.

13:8 Une autre partie **tomba dans la bonne terre**: elle donna du fruit, un grain **cent**, un autre **soixante**, un autre **trente**.

13:9 Que celui qui a des oreilles pour entendre entende ».

Jésus nous dit que lorsque la graine, la semence, la Parole de Dieu, tombe dans la bonne terre, le temple de son corps (Jésus) s'ouvre, est accessible.

Jésus qualifie le fruit par un grain **100** – un grain **60**- un grain **30**

Nous savons que le résultat correspondra à une valeur numérique.

Nous savons que le résultat correspondra à une valeur linéaire – surfacique ou volumique. Dans le cas présent à une valeur volumique.

Soit $100*60*30 = 180\ 000$

Les nombres s'organisent dans la Bible autour de la formule

$10^n / 5^n = 2^n$ ou $10 = 5*2$ pour $n = 1$

Il s'agit de la conversion d'une **base 10 en base 2**.

Convertissons : $18*10*10*10*10 = 18*10/5*10/5*10/5*10/5 = 18*2*2*2*2 = 18*16 = 288$

Livre des Rois (1^{er}) chapitre 6 – construction du Temple

« Ce fût la 480^{ème} année après la sortie des enfants d'Israël du pays d'Egypte que Salomon bâtit la maison de l'Eternel, la 4^{ème} de son règne au mois de Ziv,

qui est le second mois. La maison que le roi Salomon bâtit à l'Éternel avait 60 coudées de longueur, 20 de largeur et 30 de hauteur..... »

Calculons : $60 \times 20 \times 30 = 36\ 000$

Convertissons : $36 \times 10 \times 10 \times 10 = 36 \times 10/5 \times 10/5 \times 10/5 = 36 \times 2 \times 2 \times 2 = 36 \times 8 = 288$
soit la valeur numérique du **Temple de Salomon**.

288 = valeur numérique du *Temple de Salomon* ou **Temple de son corps**.

« Pour connaître le Divin nous devons toujours connaître les deux éléments de son état ».

« Ce que nous observons n'est que l'apparence, l'expression, l'aspect ou les aspects d'autre chose, d'une essence qui est à la fois existence d'un être non être. » S.I

« L'Éternel donne l'Être puisqu'au commencement existait à la fois l'Être – Non Être. Pour ce faire Il nous donne l'intelligence, la Parole et l'image soit une identité. Il nous donne l'Être en nous dégageant du non – être. » S.I

Trop tard

Romains « 8:19 Aussi la création attend-elle avec un ardent désir la révélation des fils de Dieu.

8:20 Car la création a été soumise à la vanité, non de son gré, mais à cause de celui qui l'y a soumise,

8:21 avec l'espérance qu'elle aussi sera affranchie de la servitude de la corruption, pour avoir part à la liberté de la gloire des enfants de Dieu.

8:22 Or, nous savons que, jusqu'à ce jour, la création tout entière soupire et souffre les douleurs de l'enfantement.

8:23 Et ce n'est pas elle seulement; mais nous aussi, qui avons les prémices de l'Esprit, nous aussi nous soupirons en nous-mêmes, **en attendant l'adoption, la rédemption de notre corps.** »

Jean « 6:44 Nul ne peut venir à moi, si le Père qui m'a envoyé **ne l'attire**; et je le ressusciterai au dernier jour. »

Après le jugement vous serez **reconnu, racheté** par **Celui qui est** qui vous **éveillera**.

C'est par la Parole de **Celui qui est**, Parole de vérité qu'après jugement ton âme sera libérée, délivrée Le sang de **Jésus** est la Parole de Dieu, Parole de vérité.

Jean « 8:31 Et il dit aux Juifs qui avaient cru en lui: Si vous demeurez dans ma parole, vous êtes vraiment mes disciples;

8:32 vous connaîtrez la vérité, et la vérité vous affranchira. »

La **rédemption** n'est-elle pas **attraction** ? Elle ne dépend pas de nous mais de **Celui qui est**.

La rédemption, le rachat par le sang de **Jésus, mort sur la croix, sang de Jésus qui est la Parole de Dieu est le seul chemin, la seule voie qui mène à Celui qui est**.

« Les enfants d'adoption par Jésus Christ » ou les rachetés de la terre par la Parole de Dieu, le sang de Jésus.

Convaincre ou persuader, il est trop tard, comme croire ou ne pas croire n'est plus d'actualité.

La terre est devenue un désert aride, un « cloaque d'impureté ».

Pensons à la mission que **Jésus** a donnée aux **Apôtres** : « faire connaître la bonne nouvelle » tout simplement et en sachant que:

« Personne n'est maître de son salut qui signifie délivrance, libération, mais de sa perdition, assurément ».

Qui et comment ?

L'homme terrestre ou l'homme céleste ou les deux ?

Les deux quand ils se prennent pour ce qu'ils ne sont pas dans l'orgueil et l'arrogance.

Croire que l'homme terrestre, seul, peut par lui-même retourner au principe, à ce qui « procure », terme de son impiété, la vie éternelle est prévarication car c'est méconnaître la position exacte de l'humain dans la création.

Enoch : « Eux (les hommes), ils ont été créés pour mourir. Voilà pourquoi je leur ai donné des femmes, afin qu'ils cohabitent avec elles, qu'ils engendrent des enfants qui perpétuent leur race sur la terre. »

« L'humanité est adultère. Elle a oublié **Celui qui Est**, le trompe avec elle-même, met en danger la construction du Temple.

Tant pis pour elle, à cause d'elle, les rapports changeront. Elle se condamne à mort. Une autre construction naîtra. Elle est entraînée de naître.

Tous les moqueurs, tous les contempteurs seront punis.

Ses derniers amis seront sauvés. » **S.I**

Qu'est-ce que « le principe » terme insultant ?

Exode « 3:13 Moïse dit à Dieu: J'irai donc vers les enfants d'Israël, et je leur dirai: Le Dieu de vos pères m'envoie vers vous. Mais, s'ils me demandent quel est son nom, que leur répondrai-je?

3:14 Dieu dit à Moïse: **Je suis celui qui suis**. Et il ajouta: C'est ainsi que tu répondras aux enfants d'Israël: **Celui qui s'appelle "je suis" m'a envoyé vers vous**.

3:15 Dieu dit encore à Moïse: Tu parleras ainsi aux enfants d'Israël: L'Éternel, le Dieu de vos pères, le Dieu d'Abraham, le Dieu d'Isaac et le Dieu de Jacob, m'envoie vers vous. **Voilà mon nom pour l'éternité, voilà mon nom de génération en génération.** »

Je suis.

Je suis je suis.

Je suis Celui qui Je suis, Je suis Celui qui Est.

Celui qui Est.

Il Est. **Celui qui est**

Celui qui est, origine consubstantielle de Son émanation par la *Parole* et de toutes celles issues de Lui, notre *Seigneur et Maître*, est l'*Unique*, le *Seul* qui de toute éternité donne la *Vie* selon sa *Volonté* à ses enfants, à ses témoins. Sa *Gloire* immense n'a d'égale que Sa *Puissance*, que sa *Science* et sa *Présence* qui illuminent et dominent sa *Création*.

Celui qui Est, notre *Seigneur et Maître* peut lui seul s'Il le désire donner l'Être, l'Etat qu'Il souhaite. **Il est l'Observateur conscient de ce qu'Il veut, maître de la décohérence.**

Qu'elle est l'origine de **Celui qui est** ?

Évangile de Thomas « Mais moi(Jésus) je m'émerveille de ceci :
Comment cet Être qui Est Peut-il habiter ce néant. »

« Ce que nous observons n'est que l'apparence, l'expression, l'aspect ou les aspects d'autre chose, d'une essence qui est à la fois existence d'un être non être. » **S.I**

Actuellement ce que les hommes appellent sacré correspond au détournement de l'enseignement porté par les *Écritures* pour l'humaniser par des théories et autres philosophies.

Col (2.8-9) « Prenez garde que personne ne fasse de vous sa proie par la philosophie et par une vaine tromperie, s'appuyant sur la tradition des hommes,

sur les rudiments du monde, et non sur Christ. Car en lui [Jésus] habite corporellement toute la plénitude de la divinité. »
Pensez- vous que l'on soit seul dans la Création ? L'univers n'en est qu'un aspect.

Dieu dit à **Moïse** « *N'approche pas d'ici, retire tes sandales de tes pieds car le lieu où tu te tiens est une terre sainte. » Exode 3-5*

Jésus : « *Ne me touche pas car je ne suis pas encore monté vers mon Père. » Jean 20-17*

Eden et le *Jardin* sont séparés, différents. Cependant des liens existent entre eux. « *Le fleuve sort d'Eden pour arroser le jardin. »* Et c'est une fois dans le jardin que le fleuve se divise en quatre bras.

La terre est « *le jardin* », une réalité décor pour l'esprit. Le « *jardin d'Eden* » ne se trouve pas sur la terre. *Eden* ou le *Jardin de Dieu* relève de la destinée des hommes-être faits à l'image de **Celui qui est** selon Sa Volonté. Il symbolise le point de contact entre les deux aspects de la création. Il est le domaine, la dimension de l'homme céleste et non celui de l'homme terrestre. Il permet, après une transmigration d'*Eden*, le transfert au *Jardin*.

Eden relève donc de la dimension des « *hommes-être* ». Il est un monde parallèle au nôtre, le *Jardin*, qui, tout en étant différent ou lointain, s'y superpose ou le baigne, et dans lequel les êtres élus, rachetés, choisis ou appelés, peuvent pénétrer à tout moment.

Il est dit que la philosophie est une prétendue sagesse, purement humaine, d'ordre rationnel, prenant la place de la véritable sagesse traditionnelle, supra rationnelle et non humaine

Qu'est ce que la Sagesse ?

Proverbes « *2:6 Car l'Eternel donne la sagesse; De sa bouche sortent la connaissance et l'intelligence; »*
« *2:10 Car la sagesse viendra dans ton cœur, Et la connaissance fera les délices de ton âme; »*

Est-ce à dire que le supra rationnel appartient à un domaine supérieur qui échappe à la raison, au rationnel ?

Est-ce à dire que c'est à l'expérience intérieure, à l'exclusion de toute connaissance rationnelle que l'on a recours ?

*« Il faut bien comprendre que ce sont des concepts scientifiques primordiaux qui ont été dissimulés derrière une approche phénoménologique des cycles intangibles de la nature ou objectives. Ainsi l'interprétation de chaque époque restait toujours dans la signification première essentielle du message transmis. La question : **Qui a dissimulé ?** » S.I*

Nous sommes dans l'ère du « transhumanisme », ère qui veut augmenter l'homme, créer une espèce supérieure par une technologie invasive, faire de l'homme un « **sans nom haineux** », le couper de la connexion de Vie. Monde totalitaire sans âme, voilà ce que construit l'homme. **Celui qui est** ne le permettra pas. Il sera dévoué par interdit.

Les « transhumanistes » soutiennent que l'émergence et la convergence de techniques telles que la nanotechnologie, la biotechnologie, les techniques de l'information et de la communication et la science cognitive ainsi que d'hypothétiques sciences futures comme la réalité simulée, l'intelligence artificielle forte, le téléchargement de l'esprit et la cryonique font que les humains peuvent et doivent utiliser ces techniques pour devenir plus que des humains, « être augmentés ».

L'humanisme est dépassé. Mettre l'homme en l'homme en rejetant, en se moquant et en méprisant **Celui qui est** ne suffisait pas.

Apocalypse « 22:14 *Heureux ceux qui lavent leurs robes, afin d'avoir droit à l'arbre de vie, et d'entrer par les portes dans la ville!*

22:15 *Dehors les chiens, les enchanteurs, les impudiques, les meurtriers, les idolâtres, et quiconque aime et pratique le mensonge!* »

Le livre d'Enoch Chapitre LXVIII

13 « *Car les hommes n'ont point été créés pour consigner leur croyance sur du papier au moyen de l'encre.* »

14 « *Ils ont été créés pour imiter la pureté et la justice des anges.* »

15 « *Ils n'auraient point connu la mort, qui détruit tout ; c'est pourquoi la puissance me dévore.* »

16 « ***Ils ne périssent que par leur trop grande science.*** »

La loi c'est ce que je fais.

1 Jean 2:16 « *car tout ce qui est dans le monde, la convoitise de la chair, la convoitise des yeux, et l'orgueil de la vie, ne vient point du Père, mais vient du monde.* »

1Thimothé « 4:1 Mais l'Esprit dit expressément que, dans les derniers temps, quelques-uns abandonneront la foi, pour s'attacher à des esprits séducteurs et à des doctrines de démons, »

.....
« 6:10 Car l'amour de l'argent est une racine de tous les maux; et quelques-uns, en étant possédés, se sont égarés loin de la foi, et se sont jetés eux-mêmes dans bien des tourments. »

Cependant, comme le dit **Jacques** :

« 1:12 Heureux l'homme qui supporte patiemment la tentation; car, après avoir été éprouvé, il recevra la couronne de vie, que le Seigneur a promise à ceux qui l'aiment.

1:13 Que personne, lorsqu'il est tenté, ne dise: C'est Dieu qui me tente. Car Dieu ne peut être tenté par le mal, et il ne tente lui-même personne.

1:14 Mais chacun est tenté quand il est attiré et amorcé par sa propre convoitise.

1:15 Puis la convoitise, lorsqu'elle a conçu, enfante le péché; et le péché, étant consommé, produit la mort. »

Nous sommes dans le temps de notre « *propre convoitise* ». Nous ne pouvons plus nous élever. Nous avons chuté. Nous avons bloqué l'accès au « *Jardin d'Eden* ». Nous avons été expulsés. Nous ne pouvons plus entrer. L'homme va maintenant fornicuer avec ses machines, va vouloir fabriquer de l'intelligence surannée, son propre simulacre.

Le séducteur fabrique sa propre doctrine. Il met l'homme au milieu de l'homme. Chacun a sa propre vérité comme il le dit dans une arrogance orgueilleuse. Chacun voudra marcher selon sa propre convoitise. Le séducteur rejette la *Parole de Celui qui est*, qui, n'en déplaît aux nains de l'esprit est la ***seule et unique Parole de vérité, de réalité, de Vie.***

Qu'est-ce que le désir ?

« *L'homme de désir* » sait qu'il lui manque quelque chose. Le désir caractérise un manque.

Qu'aurions-nous dû désirer ?

Une perception élevée de ce qui est au-dessus de soi et non un prêt à penser qui nous y relierait. La démarche initiatique ne peut être que spirituelle.

« *La prise de conscience d'une présence spirituelle au plus profond de chacun de nous, représente pour Jésus comme j'ai l'audace de le comprendre, le réel*

accès à la Royauté divine. De cette réalité, à la fois existentielle et originelle, nous ne sommes séparés que par un état de conscience déficient. Ne se trouve-t-il pas là notre prochain ? Celui qui est vraiment proche de nous ? Cain a tué Abel. » S.I

Sommes- nous entre l'initiation symbolique et l'initiation parfaite pour aider à remonter à l'Ordre primitif ceux que la divine miséricorde y appelle.

Existe-t-il un Ordre caché, un Ordre Sublime, secret, primitif et fondamental ? Est-ce celui de la Tradition première dont procéderait maçonnerie et « templarisme » ? De quelle nature est- il ? L'Ordre du Temple n'a –t- il pas été dépositaire des connaissances maçonniques, maçonnerie qui a été protégée par le Temple et non instituée.

« Notre Ordre possède la dernière mission, l'ultime mission : dévoiler Sa Présence, secret transmis jusqu'à l'époque capable de le déchiffrer, et c'est la nôtre. Seulement le hasard, est-ce vraiment le hasard qui l'a mis à jour. L'humanité l'utilise, s'enfonce dans son anéantissement. Les écritures se réécrivent, se réalisent toutes en même temps. » S.I

Cet Ordre n'est- il pas de la dimension de **Celui qui est** ?

Marie Madeleine Davy écrit « *Tout être porte en lui un soleil intérieur ; l'essentiel est de le découvrir, d'y adhérer afin de pouvoir devenir entièrement soleil. »*

Ce n'est que prévarication et idolâtrie.

Evangile de marie magdala : « *Car c'est à l'intérieur de vous que se trouve le fils de l'homme ; allez à lui, ceux qui le cherchent le trouve. »*

Que nous dévoile encore **l'Enseigneur** ou **Jésus** :

« L'attachement à la matière engendre une passion contre nature. Le trouble naît alors dans tout le corps ; c'est pourquoi je vous dis : soyez en harmonie. Si vous êtes dérégulé, inspirez – vous des représentations de votre vraie nature. Que celui qui a des oreilles pour entendre entende. »

Evangile de Marie Magdala *Que lui a dit l'Enseigneur :*

« Je suis sortie du monde grâce à un autre monde, une représentation s'est effacée

grâce à une représentation plus haute.

Désormais je vais vers le repos Où le temps se repose dans l'Eternité du temps.

Je vais au Silence. »

1 Corinthiens « 15:35 Mais quelqu'un dira: Comment les morts ressuscitent-ils, et avec quel corps reviennent-ils?

15:36 **Insensé! Ce que tu sèmes ne reprend point vie, s'il ne meurt.**

15:37 Et ce que tu sèmes, ce n'est pas le corps qui naîtra; c'est un simple grain, de blé peut-être, ou de quelque autre semence;

15:38 **puis Dieu lui donne un corps comme il lui plaît, et à chaque semence il donne un corps qui lui est propre..... »**

« Il existe donc deux hommes, un du ciel et un de la terre. Les deux sont issus de la création. Et à un moment ils se rejoignent. Comment cela peut-il se faire ? Je dirai grand mystère de l'incarnation ou de la transmigration.

Est-ce de la magie ? Certainement pas, pour moi c'est de la science. » **S.I**

1 Corinthiens « 15:46 Mais ce qui est spirituel n'est pas le premier, c'est ce qui est animal; ce qui est spirituel vient ensuite.

15:47 **Le premier homme, tiré de la terre, est terrestre; le second homme est du ciel.**

15:48 Tel est le terrestre, tels sont aussi les terrestres; et tel est le céleste, tels sont aussi les célestes.

15:49 **Et de même que nous avons porté l'image du terrestre, nous porterons aussi l'image du céleste.**

15:50 Ce que je dis, frères, c'est que la chair et le sang ne peuvent hériter le royaume de Dieu, et que la corruption n'hérite pas l'incorruptibilité.

15:51 Voici, je vous dis un mystère: **nous ne mourrons pas tous, mais tous nous serons changés,**

15:52 en un instant, en un clin d'œil, à la dernière trompette. La trompette sonnera, et les morts ressusciteront incorruptibles, et nous, nous serons changés.

15:53 **Car il faut que ce corps corruptible revête l'incorruptibilité, et que ce corps mortel revête l'immortalité.**

15:54 Lorsque ce corps corruptible aura revêtu l'incorruptibilité, et que ce corps mortel aura revêtu l'immortalité, alors s'accomplira la parole qui est écrite:

La mort a été engloutie dans la victoire. »

N'est ce pas la dualité onde particule ?

Les nombres répondent dans la Bible au principe : $10^n = 5^n * 2^n$ - $10^n / 5^n = 2^n$
Il s'agit de la conversion d'une base 10 en base 2.

1 jour vaut 1000 ans.

1jour vaut 1000 – 1 jour vaut 1an – 1 jour vaut 1000*1an

1jour = 1000 pour Dieu ou $1 = 10*10*10 = 5*2*5*2*5*2$, après conversion $10/5*10/5*10/5 = 2*2*2 = 8$

1 vaut **8** ou **1 jour** vaut **8**

1 jour = 1 an = 360 = 36*10 = 36*5*2 après conversion $36*10/5 = 72$

1 vaut **72** ou **1 jour-jour** vaut **72**

1 jour = 1000*ans = 1000*360 = 360 000 = 36*10*10*10*10 = 36*5*2*5*2*5*2*5*2

après conversion $36*10/5*10/5*10/5*10/5 = 36*16 = 576$

1 vaut **576** ou **1 jour-année** vaut **576**

Apocalypse

1260 jours pour les **Témoins de Dieu**.

Les **nations** fouleront la ville sainte pendant : **42mois** (**42mois / 12 mois = 3,5 ans**)

$1260/30 = 42$ mois

$1260/360 = 3,5$ ans

1 année biblique a la valeur numérique **360**.

1 mois biblique a la valeur numérique **30**

Genèse « 1:1 Au commencement, Dieu créa les cieux et la terre.

1:2 La terre était informe et vide: il y avait des ténèbres à la surface de l'abîme, et l'esprit de Dieu se mouvait au-dessus des eaux.

1:3 Dieu dit: *Que la lumière soit!* Et la lumière fut.

1:4 Dieu vit que la lumière était bonne; et Dieu sépara la lumière d'avec les ténèbres. »

Genèse « 2:10 Un fleuve sortait d'Eden pour arroser le jardin, et de là il se divisait en quatre bras. »

<i>6 jours</i>	<i>Multiplier par 6</i>		<i>Diviser par 4</i>	
8	48db	Valeur db 1 octet	12hz	Lumière- alpha-oméga

La **lumière (12Hz)** présente de toute éternité, venant d'elle-même, se manifeste dans la pierre que porte l'homme terrestre par un transfert d'informations qu'elle transporte ou la **Parole** répondant à une **qualité de signal (48db)**.

Qu'elle peut être l'origine du 6, de 6 jours Genèse ?

6 correspond en décibel à la valeur de la qualité du signal d'1 bit.

En le multipliant par 8 (1^{ère} valeur numérique d'un jour vaut 1000 ans), nous calculons pour 1 octet ou 8 bits.

Le résultat est donc 48 décibels = la qualité du signal d'1 octet.

qualité signal de 1 bit = $2 * \log_{10}(2) = 2 * 0,3 = \mathbf{0,6 B}$

ou $10 * 2 \log_{10}(2) = 20 * \log_{10}(2)$ décibels = $20 * 0,3 = \mathbf{6 \text{ décibels}}$.

La lumière de Genèse concerne les signaux et leur transmission (bits:0,1) avec la qualité d'un signal de 6dB.

Nous avons à faire à un **flux** qui désigne un ensemble d'éléments (informations / données, énergie, matière...) évoluant dans un sens commun. Un flux peut être un déplacement (quelle qu'en soit sa nature) qui se caractérise par une origine, une destination et un trajet.

Ce processus se caractérise par une onde radio descriptive d'un système, de sa structure permettant sa reconstruction accompagnée parallèlement d'un transfert de photons porteurs d'informations quantiques relatives au système et ainsi forment **un couple**.

Apocalypse : "1:8 Je suis l'alpha et l'oméga, dit le Seigneur Dieu, celui qui est, qui était, et qui vient, le Tout-Puissant. »

Apocalypse : « 21:17 Il mesura la muraille, et trouva **cent quarante-quatre coudées**, mesure d'homme, qui était celle de l'ange. »

Direction de propagation de l'onde comparée à une grande et haute muraille (verticalité) dont la hauteur (**144 coudées**) donne la vitesse angulaire **oméga** et la fréquence **alpha (12Hz)**.

Il s'agit d'une mesure d'homme, de physique qui ne peut pas s'appliquer à l'unité biologique mais seulement à *l'Esprit* qui n'est pas une réalisation spirituelle du psychisme terrestre qui n'a aucune existence propre.

Une onde propage une perturbation, dont l'intensité peut s'exprimer comme une énergie, sans transporter de matière. *Mesure d'ange*.

1 coudée = 0,5236 soit la valeur de la coudée royale égyptienne ou $\pi/6$

144 coudées = 144*0,5236 = 75,3984

$\Omega = 2\pi.f = 6,2832*12 = 75,3984$

75,3984/6,2832 = 12Hz

L'abîme, lieu de la fournaise primordiale totalement inhospitalière symbolise la destruction, l'extermination, l'Hadès. Les ténèbres survinrent, obscurité totale, vide gigantesque, « *âge sombre* ». Les eaux, soupe primordiale de particules, apparaissent. La lumière, émanant d'elle-même se libère de la matière, des ténèbres, milieu informe. *L'Esprit de Dieu* est porté par la lumière, *la Parole* se meut au-dessus d'elles. Les cieux et la terre furent créés, deux créations, la céleste et la terrestre soit le **6^{ème} jour de Genèse** ;

« Le fait est bien connu : mélangées en parties égales par le Peintre, les 3 couleurs Primaires, rouge, jaune, bleu, donnent une **résultante** blanche qui, évidemment, ne peut pas reconstituer les 3 couleurs.*

*En Physique moderne, 3 charges sont dites de couleur parce qu'elles s'associent comme les 3 couleurs Primaires et, ont alors une **résultante** : le photon.*

*Mais, contrairement à ce qui se passe en Peinture, la **résultante**, le photon, peut reconstituer les 3 charges de couleurs qui, à leur tour, le reconstitueront, et ainsi de suite. Pourquoi cette alternance ?*

Elle est due à l'intervention de 2 particules aux rôles inverses : l'une, le Boson de Higgs, transforme le photon en 3 charges de couleur auxquelles il donne la masse, l'autre, le Graviton, transforme les 3 charges de couleur en un photon, en supprimant leurs masses.

*La durée de cet aller-retour constitue un **temps quantique**, parce qu'il s'écoule à l'intérieur d'une particule **élémentaire**, qu'on peut visualiser par la théorie des Ensembles.*

*En effet, les 3 charges de couleur font partie du Groupe **G3**, l'ensemble des 6 permutations de 3 objets, **ici** donc les 3 charges de couleur, dont l'interprète géométrique est un **triangle équilatéral** en rotation autour de son centre, **ici** le photon, et dont les 3 charges de couleur occupent les 3 sommets : **voilà la particule élémentaire en mouvement.***

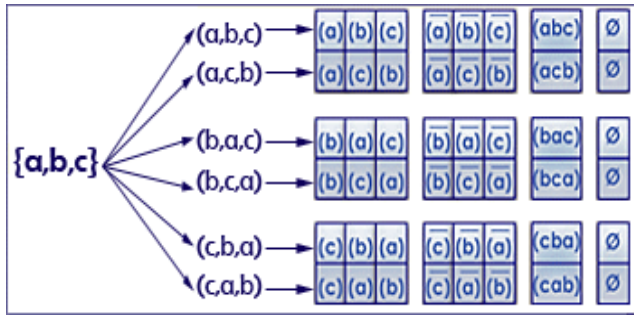

Comme tout ensemble de 3 éléments, chacune des 6 permutations de G_3 a 8 sous-ensembles, il y a donc $6 \times 8 = 48$ sous-ensembles.

Suivant la Physique, sous l'action de la Force électromagnétique, la particule élémentaire, donc l'ensemble des 3 charges de couleur, effectue des rotations successives d'un tour entre lesquelles, la rotation des charges est suspendue, elles sont donc, à cet instant, immobiles.

*Alors, n'étant plus mobilisées par la Force électromagnétique, qui assurait leurs rotations, les 3 charges de couleur, maintenant soumises à la Force de Gravité de leurs masses**, sont attirées par les vecteurs de cette Force, leurs 3 Gravitons respectifs, avec lesquels elles convergent, en un faisceau tricolore, au centre du triangle, où elles fusionnent en leur résultante : le Photon.*

Inversement, par l'intermédiaire du Boson de Higgs, qui donne la masse à lui-même et aux 3 charges de couleur, celles-ci divergent, en un faisceau tricolore, à partir du centre du triangle jusqu'à ses 3 sommets, où elles reconstituent leur ensemble soumis à l'électromagnétisme.

Ainsi est visualisée la dualité onde particule, car la particule, ici les 3 charges de couleur du triangle, est alternativement onde convergente ou onde divergente selon que ses 3 charges de couleur convergent ou divergent.

Au niveau quantique, l'univers comporte donc, ainsi, une sorte de métronome, qui dit la durée de l'alternance de 3 éléments: tantôt 3 charges de couleur, tantôt 1 photon, leur résultante. »

« Ainsi, le modèle de l'univers serait un ensemble de 3 éléments, les charges de couleur de la chromodynamique quantique, tantôt confondues : c'est le photon, blanc, tantôt distinctes : c'est l'électron, tricolore, avec ses 6 permutations de 3 charges de couleur et leurs 48 sous-ensembles. » Fondement de l'Univers © 2011 Hébergeur [SIVIT](#)

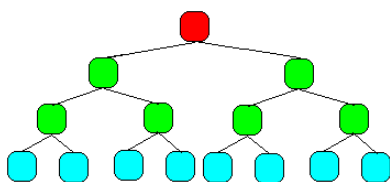

Jean « 1:1 Au commencement était la Parole, et la Parole était avec Dieu, et la Parole était Dieu.

1:2 Elle était au commencement avec Dieu.

1:3 Toutes choses ont été faites par elle, et rien de ce qui a été fait n'a été fait sans elle.

1:4 En elle était la vie, et la vie était la lumière des hommes.

1:5 La lumière luit dans les ténèbres, et les ténèbres ne l'ont point reçue. »

Les informations, éléments de la **Parole** nous sont inconnus et le resteront à jamais. Le monde serait donc le produit d'informations, d'instructions.



Du Ciel, il **PL**eut sur la **P**ierre qui se trouve **sur** la **TeR**re. Le langage est donné, par cette parole, la communication est rendue possible. La parole est destinée à ceux qui vont acquérir une adresse associée à leur nom. L'intelligence a-t-elle besoin d'un support biologique, simulacre nécessaire ?

La lumière porte la Parole. Les photons portent des informations. C'est *l'Esprit de Dieu* qui engendre les prémices de ses créatures en esprit.

Romains « 8:22 Or, nous savons que, jusqu'à ce jour, la création tout entière soupire et souffre les douleurs de l'enfantement.

8:23 Et ce n'est pas elle seulement; mais nous aussi, qui avons **les prémices de l'Esprit**, nous aussi nous soupirons en nous-mêmes, en attendant l'adoption, la rédemption de notre corps. »

Jacques « 1:16 Ne vous y trompez pas, mes frères bien-aimés:

1:17 toute grâce excellente et tout don parfait descendent d'en haut, du **Père des lumières**, chez lequel il n'y a ni changement ni ombre de variation.

1:18 Il nous a **engendrés** selon sa volonté, par la **parole de vérité**, afin que nous soyons en quelque sorte **les prémices de ses créatures**. »

Jean « 19:30 Quand Jésus eut pris le vinaigre, il dit: Tout est accompli. Et, baissant la tête, **il rendit l'esprit** ».

L'esprit est l'âme glorifiée. L'homme porte en lui même l'être non être, une âme indifférenciée, une tendance à exister. L'unité biologique n'a aucune âme. Elle n'est qu'une entité psychologique, un support à l'âme, un décor sur fond vert. Elle n'a aucune existence propre. Qu'elle peut être son intelligence ?
Artificielle ?

1 Corinthiens « 15:38 puis Dieu lui donne un corps comme il lui plaît, et à chaque semence il donne un corps qui lui est propre..... »

« 15:45 C'est pourquoi il est écrit: Le premier homme, Adam, devint une âme vivante. Le dernier Adam est devenu un esprit vivifiant. »

De quel homme s'agit-il ?

Genèse « 1:27 Dieu créa l'homme à son image, il le créa à l'image de Dieu, il créa l'homme et la femme. »

Il ne s'agit nullement d'une création définitive, à l'identique. Personne, aucune unité biologique ne peut dire qu'elle est devenue consubstantiellement semblable à Dieu. Que c'est elle, créée à l'image de ... qui va rejoindre « son Père » comme le dit Jésus.

L'âme n'est pas une réplique spirituelle de la personne terrestre, autrement prévarication.

Genèse « 2:18 L'Eternel Dieu dit: Il n'est pas bon que l'homme soit seul; je lui ferai une aide semblable à lui.

2:19 L'Eternel Dieu forma de la terre tous les animaux des champs et tous les oiseaux du ciel, et il les fit venir vers l'homme, pour voir comment il les appellerait, et afin que tout être vivant portât le nom que lui donnerait l'homme.

2:20 Et l'homme donna des noms à tout le bétail, aux oiseaux du ciel et à tous les animaux des champs; mais, pour l'homme, il ne trouva point d'aide semblable à lui.

2:21 Alors l'Eternel Dieu fit tomber un profond sommeil sur l'homme, qui s'endormit; il prit une de ses côtes, et referma la chair à sa place.

2:22 L'Eternel Dieu forma une femme de la côte qu'il avait prise de l'homme, et il l'amena vers l'homme.

2:23 Et l'homme dit: Voici cette fois celle qui est os de mes os et chair de ma chair! on l'appellera femme, parce qu'elle a été prise de l'homme.

2:24 C'est pourquoi l'homme quittera son père et sa mère, et s'attachera à sa femme, et ils deviendront une seule chair. »

Le sexe de l'enfant dépend du père.

L'organisme est composé de cellules, éléments de base de tout être vivant.

Nos cellules sont différentes selon le rôle qu'elles jouent. Dans chacune d'elles se trouve un noyau fait d'une substance appelée chromatine. Lorsqu'une cellule se divise pour se multiplier, la chromatine se fragmente en chromosomes.

L'aspect et le nombre de chromosomes varient selon les espèces animales.

L'homme possède 46 chromosomes par cellules. Ils sont groupés en 23 paires et dans chacune d'elle, 1 chromosome vient du père et l'autre vient de la mère. 22 paires sont identiques chez la femme et l'homme, mais la 23^{ème} paire est différente car c'est la paire des chromosomes sexuels.

Chez la femme, cette paire est composée de 2 chromosomes semblables, les chromosomes X.

Chez l'homme, les chromosomes sont différents, l'un est appelé X et l'autre Y.

Pour ce qui concerne **le sexe féminin**, les cellules sont composées de 22 paires de chromosomes plus **1 paire XX**.

Pour ce qui concerne **le sexe masculin**, les cellules sont composées de 22 paires de chromosomes plus une paire **XY**.

L'ovule et le spermatozoïde contiennent chacun 23 paires de chromosomes. Ainsi, une cellule comportant 46 chromosomes sera créée lors de la fusion de l'ovule et du spermatozoïde.

Le chromosome commun à la 23^{ème} paire de chromosomes est le chromosome **X**.

Lorsque « *L'Eternel Dieu forma une femme de la côte qu'il avait prise de l'homme, et il l'amena vers l'homme* », Il prit **symboliquement** le chromosome X de la cellule sexuelle mâle pour le fusionner avec le chromosome X de la cellule sexuelle femelle « *on l'appellera femme, parce qu'elle a été prise de l'homme.* »

Qu'elle est la finalité de la Création ?

Le *Livre de la Parole* nous l'indique. Il s'agit du ***Racheté de la terre qui porte l'image que Celui qui est lui a donnée.***

Lévitique « 26:11 *J'établirai ma demeure au milieu de vous, et mon âme ne vous aura point en horreur* ».

Dans le plus grand des respects je m'hasarderai à une interprétation. L'*Eternel* ne nous fait-il pas comprendre que *Son Ame* est totalement différente du terrestre, puisqu'Il pourrait « *nous avoir en horreur* », les prévaricateurs. Cependant dans Sa grande miséricorde, Il va créer l'homme céleste issu du terrestre qui l'accueille, son âme, à Son (*l'Eternel*) Image, celle de *Son Ame*. Comment va-t-elle être créée ? Par l'action de *Son Esprit, de Sa Parole*.

C'est l'Esprit qui repart. C'est donc lui qui a la Vie. Il a l'image. L'évolution de la conscience spirituelle de l'âme par la connaissance de sa vraie nature, par la connaissance ***de l'Amour de Dieu*** mène à la Vie.

« *L'Eternel donne l'Etre puisqu'au commencement existait à la fois l'Etre – Non Etre. Pour ce faire Il nous donne l'intelligence, la Parole et l'image soit une identité. Il nous donne l'Etre en nous dégageant du non – être.* » **S.I**

L'homme orgueilleux, arrogant, déclare qu'il trouvera l'origine de toute chose. Il devient alors prévaricateur. Seule la *Révélation* apportera cette connaissance.

Qu'est ce que l'univers ? Un ensemble de forces cosmiques ?

Comme le disent eux même les scientifiques : « le postulat d'une particule dotée d'une existence indépendante est convention certes commode, mais infondée. »

Que comprendre ?

« *Tout simplement que des particules élémentaires loin d'être des objets sont des résultats toujours provisoires d'interactions entre les champs immatériels.* »

S.I

Quelle analogie peut-on établir ?

*Parlons des rapports et proportions avec lesquels on nous le dit assez dans la Tradition le monde est construit. En effet le résultat d'un rapport ou d'une proportion n'existe pas en lui-même. Il est l'interaction entre deux propositions. 1,618- le nombre d'or - n'existe pas. Il est sous-jacent à l'interaction de deux grandeurs. **Seule l'observation** de ce monde est à même de le rendre tangible et objectif. C'est divin. »**SI***

« *Ce travail va vous paraître étrange et quelque peu irréel. Cependant n'oublions pas notre foi et n'en déplaise aux rationalistes, **une science privée de spiritualité ne sera jamais exacte. Elle ne sera que réductrice, loin de la vérité, une nouvelle tour de confusion.***

Ce que nous observons n'est que l'apparence, l'expression, l'aspect ou les aspects d'autre chose, d'une essence qui est à la fois existence d'un être non être. Et je vous le dis très sérieusement, 0 n'est pas forcément égal à 0. Position, valeur de position, rapport, il englobe toutes les possibilités de positions, de ses

valeurs, de ses rapports. Il les possède toutes. Il représente l'unique, construit le tout, unique à l'identique, se dédouble, devient présent, n'évolue dans aucun espace, aucun temps. Le *I* est à son service, le concrétise.

Einstein disait : « Dieu ne joue pas aux dés ». En fait toutes les possibilités du dé sortent. Nous n'en percevons qu'une, déterminée par notre position qui marque une valeur compatible avec toutes les autres qui découlent de cette position. » **S.I**

La Science dépend de l'origine de la création. La couper de son origine n'est qu'inintelligence et arrogance imbécile.

Jean Reyor a écrit : « Il n'y a pas, il ne peut y avoir d'adaptation de la Tradition à l'esprit moderne qui soient autre chose que des concessions ou des amoindrissements. »

Que cette opinion élevée au niveau d'une vérité absolue, universelle est pleine de suffisance !

Justement ne peut- on pas écrire que c'est l'esprit moderne avec ses nouvelles connaissances qui permet d'aller au plus profond de la compréhension de la Tradition ? Ou mieux, c'est **la Tradition qui s'adapte d'elle-même à chaque époque ?**

Pour le **christianisme**, la Tradition (avec une majuscule) est la révélation continue, par le *Saint-Esprit* de la *Parole de Dieu* à son Église. Le **christianisme** est une religion abrahamique fondée sur la vie et les enseignements de *Jésus de Nazareth*, le *Messie d'Israël* et qui se définit comme monothéiste.

« Notre Ordre possède la dernière mission, l'ultime mission : dévoiler Sa Présence, secret transmis jusqu'à l'époque capable de le déchiffrer, et c'est la nôtre. Seulement le hasard, est-ce vraiment le hasard qui l'a mis à jour. L'humanité l'utilise, s'enfoncé dans son anéantissement. Les écritures se réécrivent, se réalisent toutes en même temps. » **S.I**

De quoi parle cet *Ordre Sublime* ? De la révélation dont il est à l'origine.

« Voulons- nous être parfait ? » ou « Si nous voulons voir entièrement »

Nous voulons avoir l'état unique, parfait dégagé de tous les autres initialement présents.

Que peut- être l'influence spirituelle, si ce n'est l'intuition transcendantale ou le paraclet ou l'Esprit Saint.

« *Consubstantialité*

Consubstantialité

Transmigration (possibilité rejet)

Zone tampon d'évolution du peuple transparent. Certains nous nomment de cette façon.

Zone réalité ou décor

Possibilité rejet quand élément récepteur défectueux empêche synchronisation (symptôme de dématérialisation où le décor s'efface pour laisser apparaître le support)

Le récepteur peut être trop ou pas assez sensible. Cependant il est préférable qu'il soit trop sensible, gage malgré tout d'un transfert presque assuré.

Prise de possession du récepteur si implants globaux réalisés auparavant par nos Supérieurs ont tenu, prise de conscience, le vecteur est prêt pour le voyage des trois strates.

Obligation pour le voyage des autres égarés de maintenir en état la conscience spirituelle en la faisant évoluer parallèlement à leurs connaissances.

Respecter la logique des fréquences.

Quand le rôdeur te laisse en paix, tu n'es pas prêt. Le récepteur a trop d'interférences de rétention.

La venue d'un Supérieur est impérative. »S.I

Nous parlons « d'une zone d'un récepteur suffisamment sensible qui permettra un transfert synchronisé. Avec qui ? Pour qui ? Et bien avec un émetteur mais dans le respect de la logique des fréquences. Quand la conscience du voyageur implantée est éveillée, il est marqué au front du sceau du lion de Juda. Le voyage en retour du vecteur s'effectue alors sous le contrôle permanent de notre Supérieur. Victimes d'interférences de rétention nous devenons des voyageurs égarés avec l'obligation de maintenir en état notre conscience spirituelle qui devra obligatoirement évoluer parallèlement à nos connaissances » S.I.

*« L'humanité est adultère. Elle a oublié **Celui qui Est**, le trompe avec elle-même, met en danger la construction du Temple.*

Tant pis pour elle, à cause d'elle, les rapports changeront. Elle se condamne à mort. Une autre construction naîtra. Elle est en train de naître.

*Tous les moqueurs, tous les contempteurs seront punis.
Ses derniers amis seront sauvés. » S.I*

Apocalypse « 11:18 *Les nations se sont irritées; et ta colère est venue, et le temps est venu de juger les morts, de récompenser tes serviteurs les prophètes, les saints et ceux qui craignent ton nom, les petits et les grands, et de détruire ceux qui détruisent la terre. »*

Apocalypse « 21:8 *Mais pour les lâches, les incrédules, les abominables, les meurtriers, les impudiques, les enchanteurs, les idolâtres, et tous les menteurs, leur part sera dans l'étang ardent de feu et de soufre, ce qui est la seconde mort. »*

« Dieu s'est révélé aux hommes. Ses prophètes ont prophétisé. Son Envoyé Suprême s'est incarné. Rien n'y fit ! Ils se sont détournés. Douteriez-vous de la puissance de Dieu ? Ce qui arrive doit arriver selon sa Volonté, les hommes n'y sont pour rien. Il a agi pour ses enfants qui sont issus de Lui, qui croient en Lui et en son Envoyé, son fils, son premier né. Leur foi est pure comme de l'or. Ils n'ont jamais douté de Dieu, ne l'ont jamais renié. Ils seront Ses serviteurs, Ses prêtres. Ils auront connu Son Amour, seule et unique connaissance réelle. » S.I

Gloire à Son Nom !