

1. FONCTION DU TRACÉ :

Il sert à délimiter les usinages à effectuer sur une pièce de bois : sciage, entaillage etc...

2. SUR QUOI TRACER ?

L'ETABLI

Longueur ≈ 1500

Largeur ≈ 500

Hauteur ≈ 850

ESSENCE

hêtre, orme.

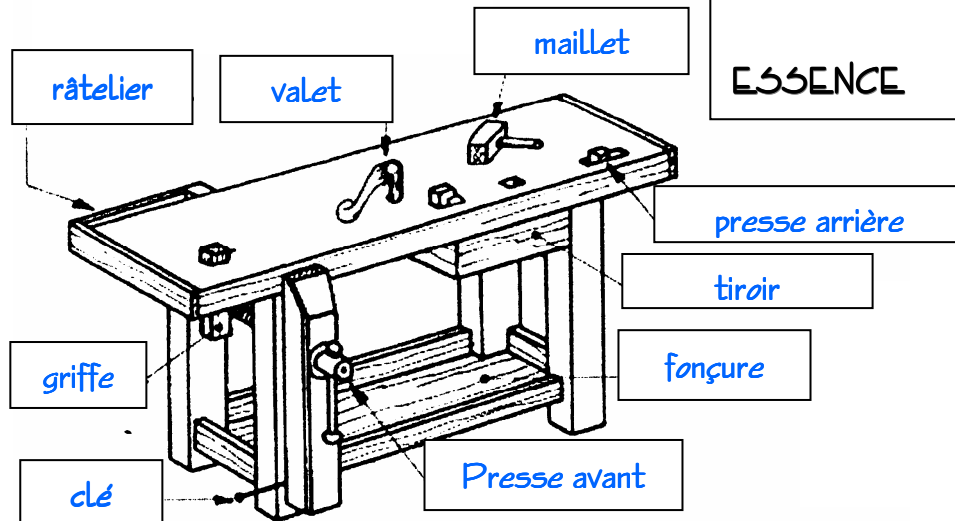

Il doit être propre
exempt de pointe

3. AVEC QUOI TRACER ?LES DIMENSIONS:

mètre

réglet

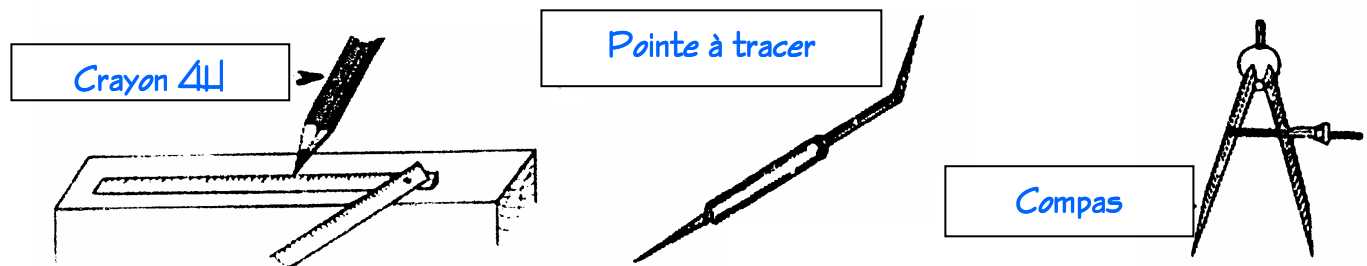

Les pointes sèches ne sont utilisées que si les traits doivent disparaître (assemblage)

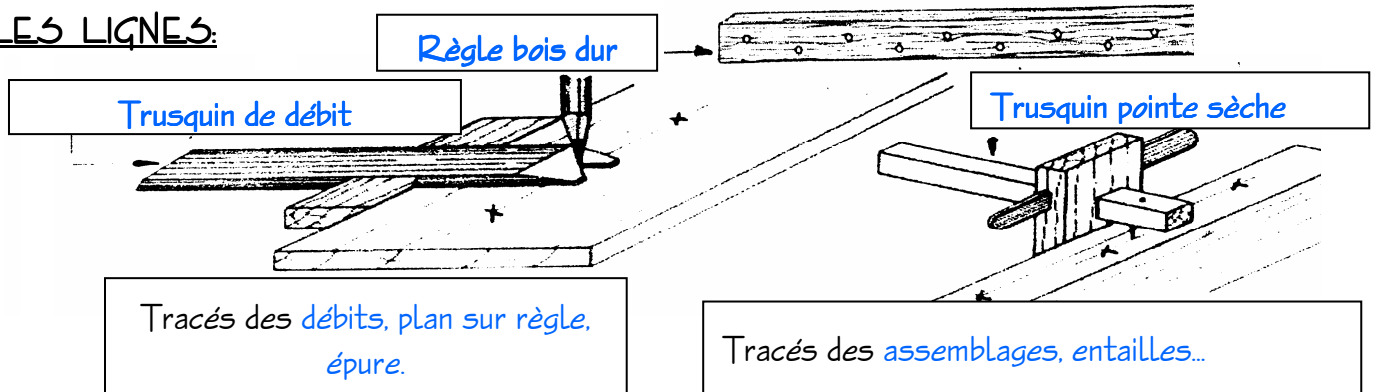
LES LIGNES:

LES FORMES:

Compas crayon ou à pointes sèches, pour les grands rayons on utilisera :

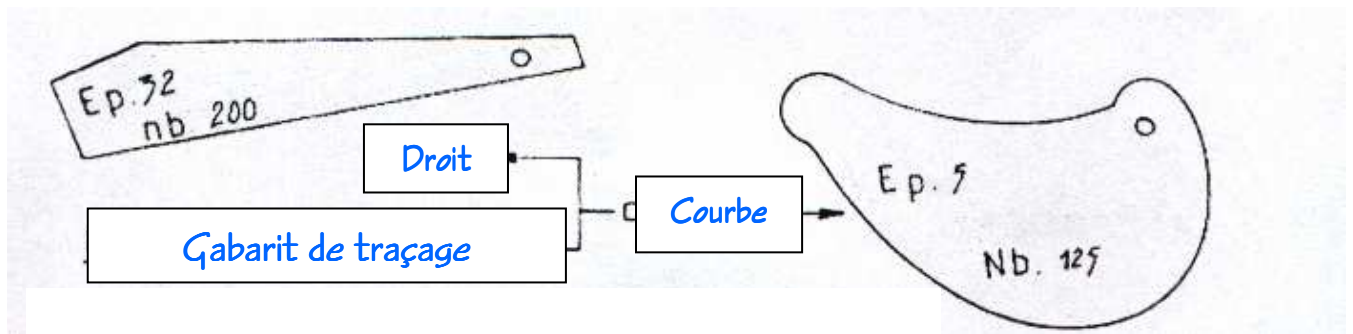
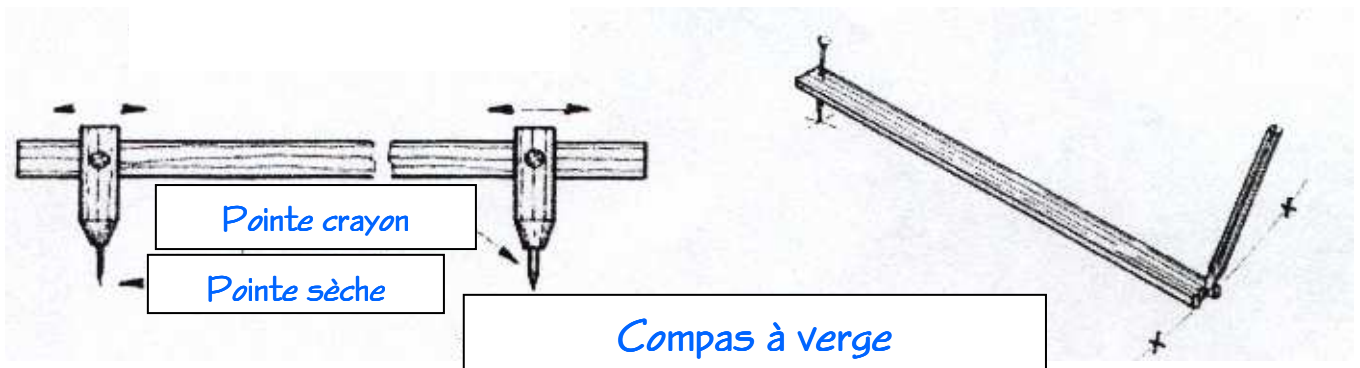

LES ANGLES

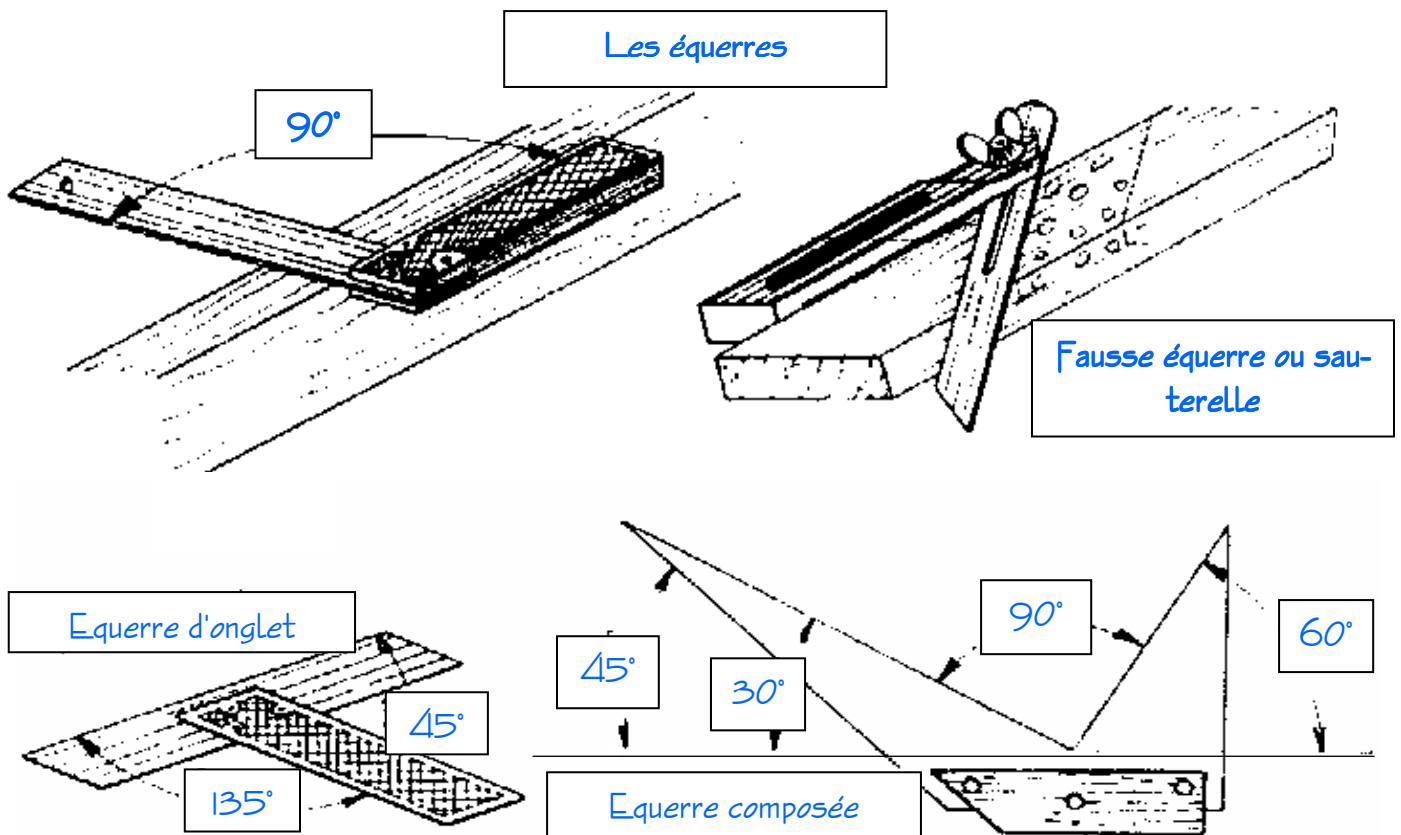

Remarques : Le tracé des angles ou figures géométriques peut se faire par construction au compas.

LE TRACÉ MANUEL

1. FONCTION DU TRACÉ :

2. SUR QUOI TRACER ?

L'ETABLI _____

ESSENCE _____

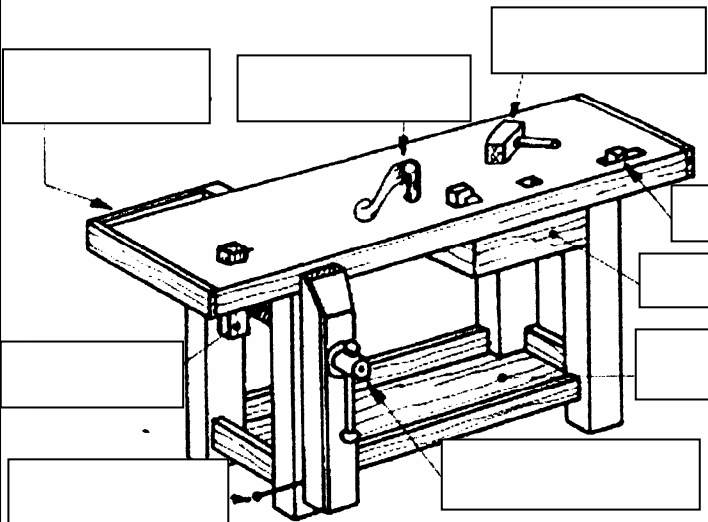

3. AVEC QUOI TRACER ?

LES DIMENSIONS:

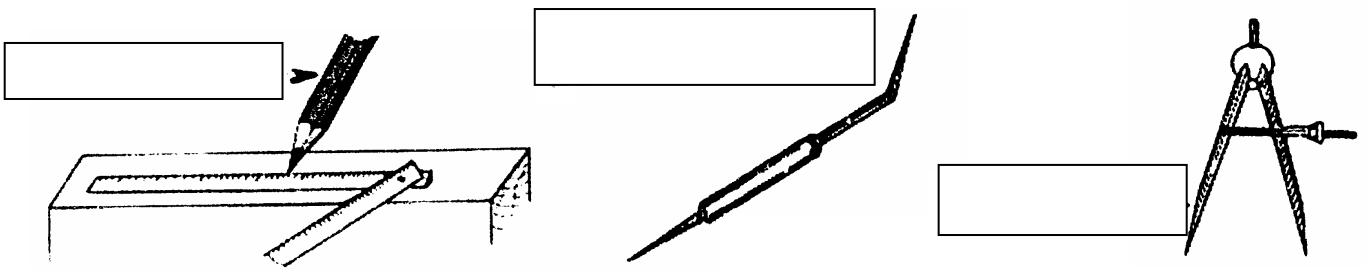

LES LIGNES:

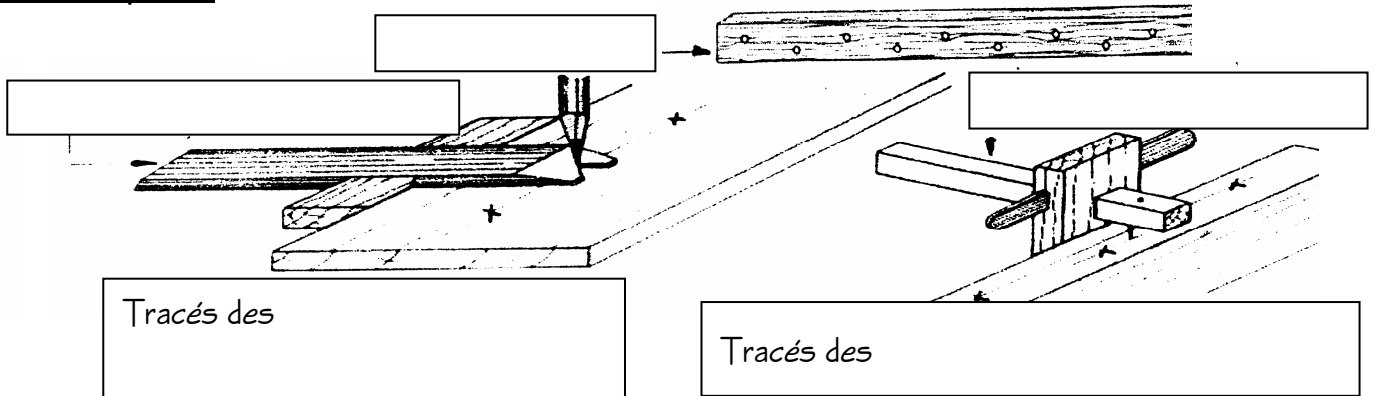

LES FORMES:

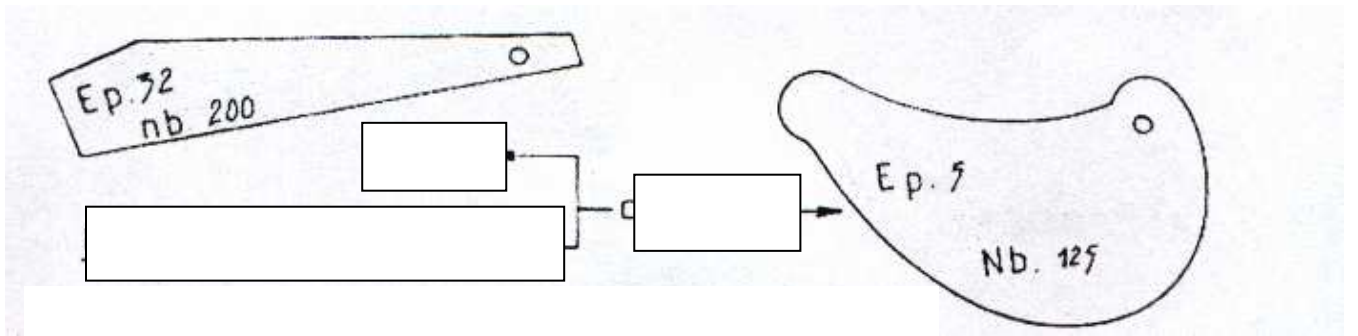
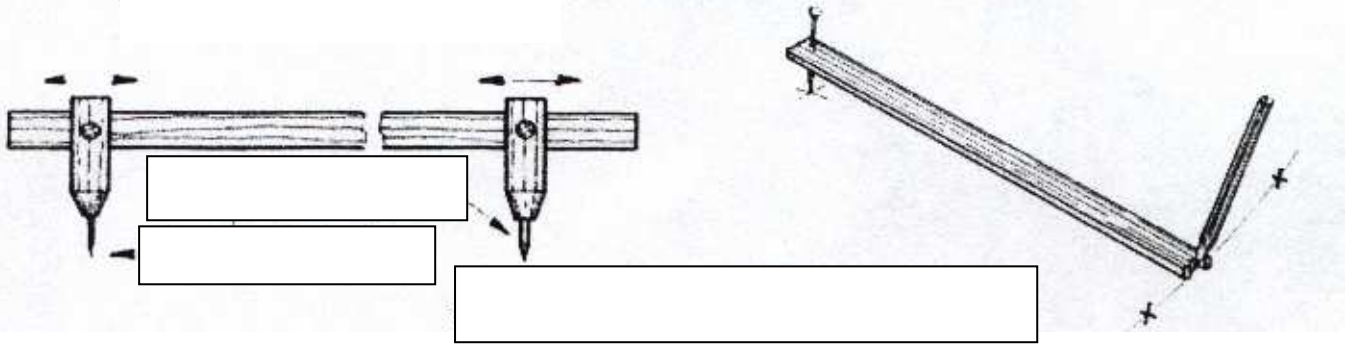

LES ANGLES

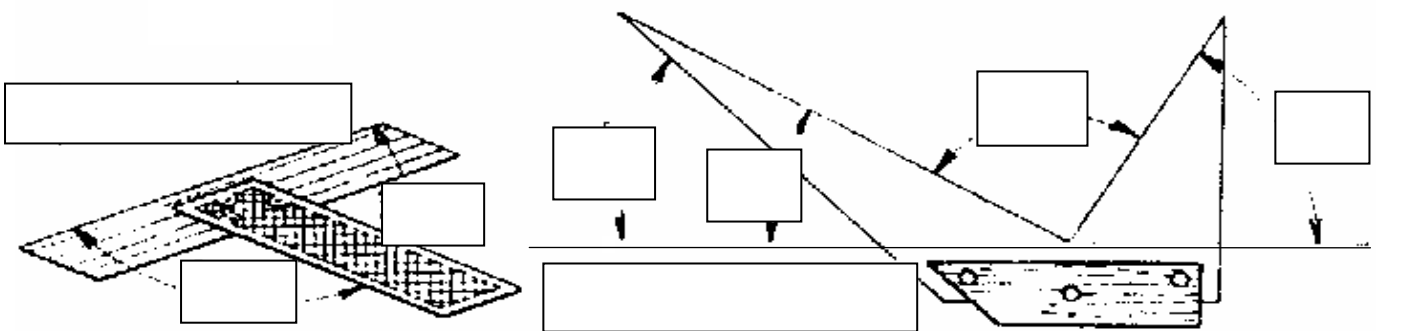
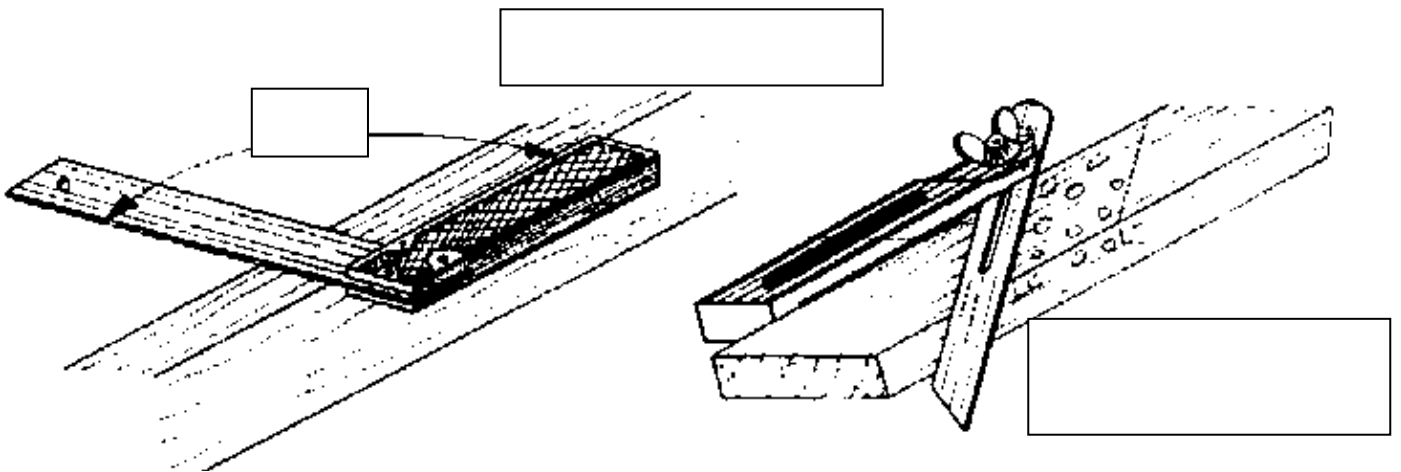

Remarques : _____
