



103

Qualifiée

## PULL TRAPEZE

Tailles 1-2-3-4

### Fournitures

Qual. ANGEL,  
Corvette = 4-5-5-6 pel.,  
qual. CHENILLE,  
Prune = 1 pel.  
aig. n° 3,5 et 6,5.

### Points employés

**JERSEY ENV.**, en ANGEL aig. n° 3,5.  
**JERSEY ENDR.** en ANGEL, aig. n° 3,5.  
**JERSEY ENDR.** en CHENILLE, aig. n° 6,5.

### Echantillons

Un carré de 10 cm en alternant 4 rgs jersey env. et 4 rgs jersey endr. en ANGEL = 23 m. et 46 rgs.  
Un carré de 10 cm jersey endr. en CHENILLE = 9 m. et 15 rgs.

**Important :** Tricoter avec des aig. plus fines si vous obtenez moins de m. et de rgs que sur ces échantillons. Tricoter avec des aig. plus grosses dans le cas contraire.

### Réalisation

Le pull est tricoté en une seule partie commencée par la manche droite. La flèche sur le croquis indique le sens du tricot.

Monter 55-58-61-64 m. en ANGEL aig. n° 3,5. Tric. des rgs raccourcis qui donneront la forme arrondie au pull :

[\* tric. 4 rgs jersey env. sur les 55-58-61-64 m., tric. 8 m. endr., tourner le trav., 1 jeté, glis. 1 m., tric. 7 m. env., tourner, tric. 16 m. endr. en tric. le jeté avec la m. suiv., tourner, 1 jeté, glis. 1 m., tric. 15 m. env., tourner, tric. 24 m. endr. en tric. le jeté avec la m. suiv., tourner, 1 jeté, glis. 1 m., tric. 23 m., tourner, tric. 4 rgs jersey endr. sur les 55-58-61-64 m. en tric. le jeté avec la m. suiv. \*, tric. 23-25-27-29 fs de \* à \*. On obtient environ 70-76-82-88 cm de long pour le côté droit.

La manche droite est terminée, commencer le devant : monter 22-25-28-31 m. en ANGEL à la suite des m. sur l'aig. Tric. des rgs raccourcis sur les 77-83-89-95 m. obtenues :

**T. 1 :** \* tric. 4 rgs jersey env. sur les 77 m., tric. 30 m. endr., tourner le trav., 1 jeté, glis. 1 m., tric. 29 m. env., tourner, tric. 38 m. endr. en tric. le jeté avec la m. suiv., tourner, 1 jeté, glis. 1 m., tric. 37 m. env., tourner, tric. 46 m. endr. en tric. le jeté avec la m. suiv., tourner, 1 jeté, glis. 1 m., tric. 45 m., tourner, tric. 4 rgs jersey endr. sur les 77 m. en tric. le jeté avec la m. suiv. \*, tric. 19 fs de \* à \*.

**T. 2 :** \* tric. 4 rgs jersey env. sur les 83 m., tric. 33 m. endr., tourner le trav., 1 jeté, glis. 1 m., tric. 32 m. env., tourner, tric. 41 m. endr. en tric. le jeté avec la m. suiv., tourner, 1 jeté, glis. 1 m., tric. 40 m. env., tourner, tric. 49 m. endr. en tric. le jeté avec la m. suiv., tourner, 1 jeté, glis. 1 m., tric. 48 m., tourner, tric. 4 rgs jersey endr. sur les 83 m. en tric. le jeté avec la m. suiv. \*, tric. 21 fs de \* à \*.

**T. 3 :** \* tric. 4 rgs jersey env. sur les 89 m., tric. 36 m. endr., tourner le trav., 1 jeté, glis. 1 m., tric. 35 m. env., tourner, tric. 44 m. endr. en tric. le jeté avec la m. suiv., tourner, 1 jeté, glis. 1 m., tric. 43 m. env., tourner, tric. 52 m. endr. en tric. le jeté avec la m. suiv., tourner, 1 jeté, glis. 1 m., tric. 51 m., tourner, tric. 4 rgs jersey endr. sur les 89 m. en tric. le jeté avec la m. suiv. \*, tric. 23 fs de \* à \*.

**T. 4 :** \* tric. 4 rgs jersey env. sur les 95 m., tric.

39 m. endr., tourner le trav., 1 jeté, glis. 1 m., tric. 38 m. env., tourner, tric. 47 m. endr. en tric. le jeté avec la m. suiv., tourner, 1 jeté, glis. 1 m., tric. 46 m. env., tourner, tric. 55 m. endr. en tric. le jeté avec la m. suiv., tourner, 1 jeté, glis. 1 m., tric. 54 m., tourner, tric. 4 rgs jersey endr. sur les 95 m. en tric. le jeté avec la m. suiv. \*, tric. 25 fs de \* à \*.]

On obtient environ 58-64-70-76 cm de long pour le côté droit.

Le devant est terminé, rab. 22-25-28-31 m. à droite puis tric. de [ à ] pour la manche gauche et le dos. Lorsque le dos est terminé, rab. les 77-83-89-95 m. en 1 fs.

### COL :

Monter 4 m. en CHENILLE aig. n° 6,5. Tric. jersey endr. comme suit :

**1er rg :** glis. la 1ère m. en la prenant à l'env. et en laissant le fil derrière le trav., 3 m. endr.

**2ème rg :** 2 m. env., glis. la m. suiv. en la prenant à l'env. et en laissant le fil devant le trav., 1 m. env.

Répéter ces 2 rgs.

A 76-80-84-88 cm (114-120-126-132 rgs) de haut., rab. les 4 m.

### FINITIONS :

Assembler le haut du dos à la manche droite, puis le bas du dos au bas du devant.

Passer un fil dans l'encolure pour la resserrer.

Coudre à points arrière le côté le plus long du col au bord de l'encolure en superposant les 2 épaisseurs.

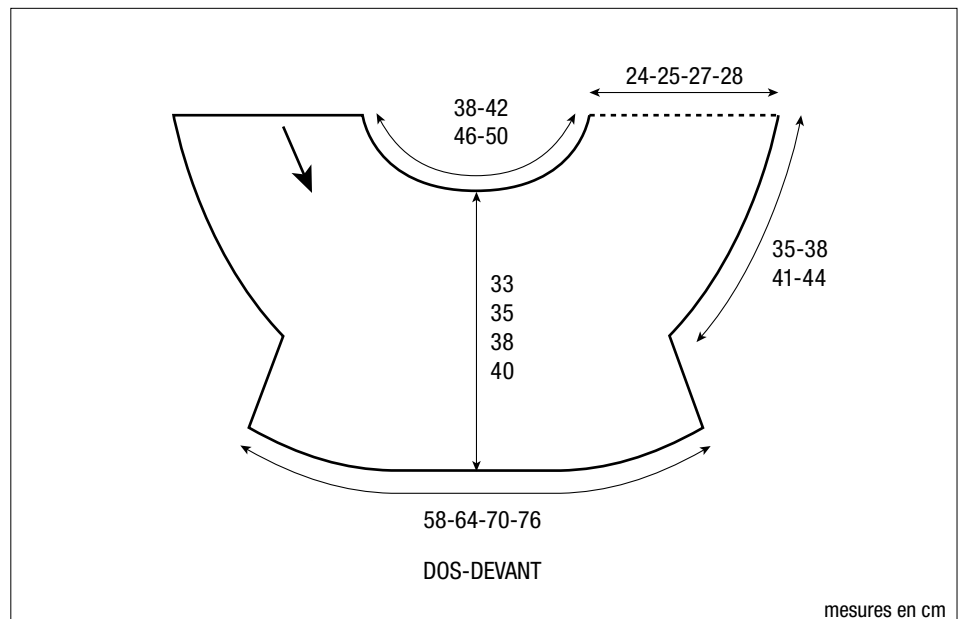

BERGERE  
de France