

Pull Tunique à Manches Ballons

Taille 36

Aiguilles n°3,5

12 pelotes (laine Bergère de France Barisienne)



Dos

Monter 144 mailles & tricoter en jersey endroit pendant 44 cm (ourlet compris).

A partir de 44 cm de haut, tricoter les 144 mailles en cotes 1x1.

A 46 cm de haut, former les emmanchures en rabattant des chaque côté, 1x5 mailles puis à 1 maille du bord, tous les 2 rangs, rabattre :

4x1 diminution double (3 mailles tricotées ensemble)

1x1 diminution simple (2 mailles tricotées ensemble).

Il reste alors 116 mailles. Continuer en cotes 1x1.

A 18 cm de haut après les emmanchures, biaiser les épaules en rabattant côté emmanchures, tous les 2 rangs : 4x8 mailles.

En même temps, former l'encolure en rabattant les 28 mailles centrales puis continuer un côté à la fois, en rabattant côté encolure tous les 2 rangs : 2x6 mailles.

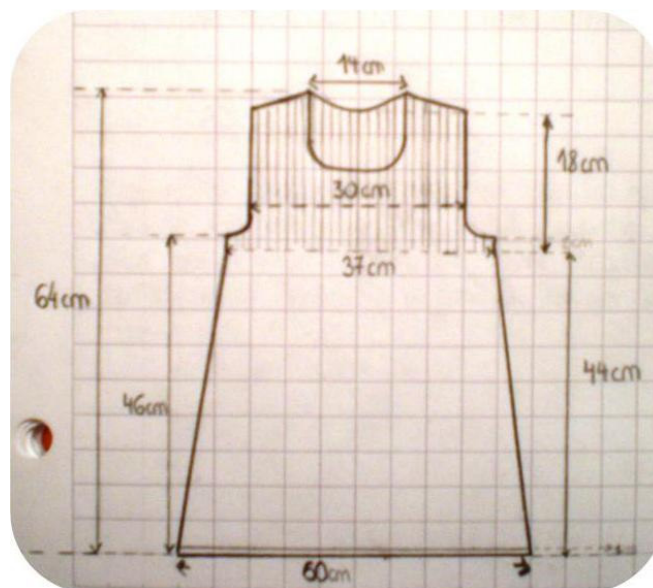

Devant

Tricoter comme le **dos** jusqu'aux emmanchures (compris).

A 10 cm de haut après les emmanchures, former l'encolure en rabattant les 36 mailles centrales puis continuer un côté à la fois en rabattant côté encolure tous les 2 rangs : 2x4 mailles.

A 18 cm de haut après les emmanchures, biaiser les épaules en rabattant côté emmanchures, tous les 2 rangs : 4x8 mailles.

Manches

Monter 58 mailles & tricoter en jersey endroit.

A 2,5 cm de haut, répartir les augmentations comme suit :

1- ajouter 8 mailles sur le 1^{er} rang : 8 mailles, 1 maille ajoutée, * 6 mailles, 1 maille ajoutée* - répéter 6 fois * *, 8 mailles.

Tricoter les 66 mailles obtenues sur 3 rangs

2- ajouter 8 mailles sur le 5^{ème} rang : 9 mailles, 1 maille ajoutée, * 7 mailles, 1 maille ajoutée* - répéter 6 fois * *, 8 mailles.

Tricoter les 74 mailles obtenues sur 3 rangs.

3- ajouter 8 mailles sur le 9^{ème} rang : 9 mailles, 1 maille ajoutée, * 8 mailles, 1 maille ajoutée* - répéter 6 fois * *, 9 mailles.

Tricoter les 82 mailles obtenues sur 3 rangs.

4- ajouter 8 mailles sur le 13^{ème} rang : 10 mailles, 1 maille ajoutée, * 9 mailles, 1 maille ajoutée* - répéter 6 fois * *, 9 mailles.

Tricoter les 90 mailles obtenues jusqu'à 20 cm de haut puis pour créer l'effet ballon, diminuer 2 fois en répartissant les diminutions comme suit :

1- tricoter 10 mailles, 2 mailles ensemble, * 8 mailles, 2 mailles ensemble* - répéter 6 fois * *, 8 mailles. Tricoter les 82 mailles restantes sur 3 rangs

2- tricoter 9 mailles, 2 mailles ensemble, * 7 mailles, 2 mailles ensemble* - répéter 6 fois * *, 8 mailles.

Tricoter les 74 mailles restantes en jersey endroit.
A 43 cm de haut, former l'arrondi en rabattant
de chaque côté tous les 2 rangs :
3x2 mailles, 15x1 maille, 2x2 mailles, 2x3 mailles.

A 53 cm de haut, rabattre les 13 mailles restantes.
Tricoter la seconde manche semblable.

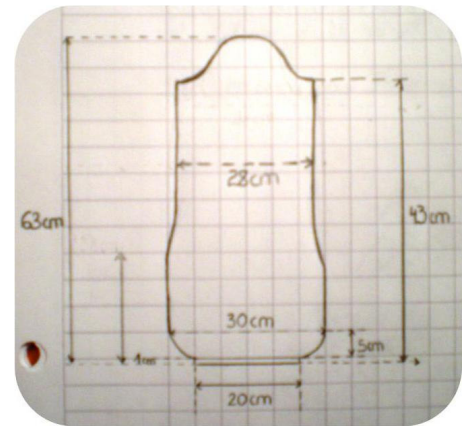

Assemblage

Assembler le dos & le devant par les épaules, puis monter les manches. Fermer les côtés.

Pour les dos & devant, coudre un ourlet de 1 cm.

Pour les manches, coudre un ourlet de 1 cm & avant de la fermer, y faire glisser un élastique de 0,5 cm de large de façon à accentuer l'effet ballon des manches.

Une fois l'assemblage terminé, réaliser le col : relever 160 mailles réparties sur les 3 aiguilles 3,5 « à chaussettes » (60 mailles sur le dos & 2x50 mailles sur le devant).
Faire 4 rangs en cote 1x1 puis rabattre toutes les mailles.

C'est fini !